

**ВНИМАНИЕ** Данная инструкция актуальна для следующих моделей:

**OUTLANDER 1000 X mr**

**OUTLANDER 650 X mr**

**2 1 9 0 0 1 4 5 0**

**OUTLANDER™ X™ mr**

**⚠ ПРЕДОСТЕРЕЖЕНИЕ**

**МОТОВЕЗДЕХОД ОТНОСИТСЯ К ЧИСЛУ ТРАНСПОРТНЫХ СРЕДСТВ ПОВЫШЕННОЙ ОПАСНОСТИ.** Несоблюдение мер предосторожности может быстро привести к столкновению или опрокидыванию мотовездехода даже при выполнении обычных маневров, таких как поворот или движение по холмам или переезд через препятствие.

Для вашей безопасности, поймите и следуйте всем инструкциям, содержащимся в данном Руководстве и на предупреждающих наклейках на корпусе мотовездехода. Несоблюдение указаний, содержащихся в данном Руководстве по эксплуатации, может привести к **ТЯЖЕЛЫМ УВЕЧЬЯМ** или **СМЕРТИ!** Настоящее Руководство всегда должно быть с мотовездеходом.

**⚠ ПРЕДОСТЕРЕЖЕНИЕ**

Несоблюдение мер предосторожности, содержащихся в настоящем Руководстве, **ДЕМОНСТРАЦИОННОМ ВИДЕОФИЛЬМЕ** и предупреждающих наклейках может привести к травмам и/или летальному исходу.

**⚠ ПРЕДОСТЕРЕЖЕНИЕ**

Эксплуатационные характеристики данного мотовездехода могут превосходить характеристики других транспортных средств, которыми вы управляли ранее. Уделите время ознакомлению с вашим новым мотовездеходом.

**Следующие торговые марки являются собственностью компании Bombardier Recreational Products Inc.:**

На территории Канады изделия распространяются компанией Bombardier Recreational Products Inc. (BRP). На территории США изделия распространяются компанией BRP US Inc.

Can-Am™

Outlander™

X™

Rotax®

XPS™

TTI™

D.E.S.S.™

DPS™



РОСС С СН.АГ75.В.21508  
с 14.02.2013 по 13.02.2016



RU C-CH.MT20.B.00536

Данный документ содержит торговые марки следующих компаний:

– Visco-Lok - торговая марка компании GKN Viscodrive GmbH

vmo2015-019 en JT

®™ и логотип BRP - зарегистрированные торговые марки компании Bombardier Recreational Products Inc. или ее филиалов.

©2014 Bombardier Recreational Products Inc. и BRP US Inc. Все права защищены.

## ПРЕДИСЛОВИЕ

Deutsch	Dieses Handbuch ist möglicherweise in Ihrer Landessprache verfügbar. Bitte wenden Sie sich an Ihren Händler oder besuchen Sie: <a href="http://www.operatorsguide.brp.com">www.operatorsguide.brp.com</a> .
English	This guide may be available in your language. Check with your dealer or go to: <a href="http://www.operatorsguide.brp.com">www.operatorsguide.brp.com</a> .
Español	Es posible que este manual esté disponible en su idioma. Consulte a su distribuidor o visite: <a href="http://www.operatorsguide.brp.com">www.operatorsguide.brp.com</a> .
Français	Ce guide peut être disponible dans votre langue. Vérifier avec votre concessionnaire ou aller à: <a href="http://www.operatorsguide.brp.com">www.operatorsguide.brp.com</a> .
Nederlands	Deze handleiding kan beschikbaar zijn in uw taal. Vraag het aan uw dealer of ga naar: <a href="http://www.operatorsguide.brp.com">www.operatorsguide.brp.com</a> .
Norsk	Denne boken kan finnes tilgjengelig på ditt eget språk. Kontakt din forhandler eller gå til: <a href="http://www.operatorsguide.brp.com">www.operatorsguide.brp.com</a> .
Português	Este manual pode estar disponível em seu idioma. Fale com sua concessionária ou visite o site: <a href="http://www.operatorsguide.brp.com">www.operatorsguide.brp.com</a> .
Suomi	Käyttöohjekirja voi olla saatavissa omalla kielelläsi. Tarkista jälleenmyyjältä tai käy osoitteessa: <a href="http://www.operatorsguide.brp.com">www.operatorsguide.brp.com</a>
Svenska	Denna bok kan finnas tillgänglig på ditt språk. Kontakta din återförsäljare eller gå till: <a href="http://www.operatorsguide.brp.com">www.operatorsguide.brp.com</a> .

Поздравляем с приобретением мотовездехода Can-Am™. Изделие обеспечивается гарантией компании BRP и поддержкой сети авторизованных дилеров Can-Am, готовых предоставить вам запасные части и выполнить работы по техническому обслуживанию, если это необходимо.

При покупке вы также должны быть проинформированы об условиях гарантийного обслуживания и подписать ПРОВЕРОЧНЫЙ ЛИСТ ПРЕДПРОДАЖНОЙ ПОДГОТОВКИ, чтобы убедиться, что мотовездеход полностью готов к эксплуатации.

Целью работы дилера является удовлетворение ваших потребностей. Для получения дополнительной информации обращайтесь к авторизованному дилеру.

### Прежде чем приступить к эксплуатации

Чтобы снизить риск получения травмы вами или другими людьми, а также исключить возможность летального исхода, прежде чем приступить к эксплуатации мотовездехода следует ознакомиться с настоящим Руководством по эксплуатации.

Внимательно изучите все предупреждающие таблички вашего мотовездехода, а также

посмотрите ДЕМОНСТРАЦИОННЫЙ ВИДЕОФИЛЬМ.

Данный мотовездеход относится к категории «S» транспортных средств. Всегда соблюдайте следующие возрастные ограничения: Лица, не достигшие 16 лет, категорически не допускаются к управлению мотовездеходом.

Данный мотовездеход предназначен для отдыха и развлечения исключительно опытными водителями.

Мы настоятельно рекомендуем пройти курс, обучающий управлению мотовездеходом. Обратитесь к подразделу ТЕХНИКА БЕЗОПАСНОСТИ для дополнительной информации.

Несоблюдение указаний, содержащихся в данном Руководстве по эксплуатации, может привести к ТЯЖЕЛЫМ УВЕЧЬЯМ или СМЕРТИ.

### Предупреждающие сообщения

В настоящем Руководстве по эксплуатации используются следующие типы предупреждающих сообщений.

Данный символ  предупреждает о потенциальной опасности получения травмы.

**⚠ ПРЕДОСТЕРЕЖЕНИЕ**

**Информирует о потенциально опасных ситуациях, которые, если их не предотвратить, могут стать причиной получения серьезной травмы или привести к летальному исходу.**

**⚠ ОСТОРОЖНО** Информирует о потенциально опасных ситуациях, которые могут стать причиной получения травм легкой или средней степени тяжести.

**ВНИМАНИЕ** Содержит предупреждения и инструкции, несоблюдение которых может стать причиной серьезных повреждений мотовездехода или другого имущества.

**О настоящем Руководстве**

Настоящее Руководство по эксплуатации разработано с целью познакомить владельца/водителя с особенностями управления и технического обслуживания данного мотовездехода, а также правилами техники безопасности. Оно необходимо для корректной эксплуатации мотовездехода.

Храните настоящее Руководство в мотовездеходе — это позволит получить необходимую

информацию о техническом обслуживании и о поиске и устранении неисправностей.

Настоящее Руководство доступно на нескольких языках. В случае обнаружения разночтений помните, что англоязычная версия имеет приоритет перед остальными.

Прочитать и распечатать дополнительную копию Руководства можно по адресу: **[www.operatorsguide.brp.com](http://www.operatorsguide.brp.com)**.

Информация, содержащаяся в настоящем руководстве, достоверна на момент публикации. Компания BRP придерживается политики постоянного совершенствования своей продукции, однако внесение изменений в уже выпущенные мотовездеходы, не гарантируется. Следствием внесения конструктивных изменений могут являться некоторые различия между выпускаемыми мотовездеходами и описанными в Руководстве по эксплуатации. Компания BRP оставляет за собой право в любое время изменять технические характеристики, конструкцию, свойства моделей или оборудования, без каких-либо обязательств со своей стороны.

Настоящее Руководство и **ДЕМОНСТРАЦИОННЫЙ ВИДЕОФИЛЬМ** должны быть переданы новому владельцу при перепродаже.

При чтении настоящего Руководства, помните, что:

**⚠ ПРЕДОСТЕРЕЖЕНИЕ**

**Текст в рамке содержит инструкции, нарушение которых может привести к авариям, несчастным случаям, травмам или гибели людей.**

---

## **СОДЕРЖАНИЕ**

<b>ПРЕДИСЛОВИЕ</b> .....	<b>3</b>
Прежде чем приступить к эксплуатации .....	3
Предупреждающие сообщения .....	4
О настоящем Руководстве .....	4
<b>СОДЕРЖАНИЕ</b> .....	<b>5</b>
<b><i>ИНФОРМАЦИЯ ПО БЕЗОПАСНОСТИ</i></b>	
<b>ОСНОВНЫЕ МЕРЫ ПРЕДОСТОРОЖНОСТИ</b> .....	<b>10</b>
Избегайте отравления угарным газом .....	10
Берегитесь воспламенения бензина и прочих опасностей .....	10
Берегитесь ожогов .....	10
Дополнительное оборудование и внесение изменений в конструкцию .....	10
<b>ТЕХНИКА БЕЗОПАСНОСТИ</b> .....	<b>11</b>
Курсы вождения .....	12
<b>ПРЕДОСТЕРЕЖЕНИЯ</b> .....	<b>13</b>
<b>БЕЗОПАСНОЕ ВОЖДЕНИЕ</b> .....	<b>39</b>
Контрольный осмотр мотовездехода .....	40
Экипировка .....	42
Перевозка пассажиров запрещена .....	42
Перевозка грузов .....	43
Загрузка багажника .....	43
Буксировка груза (модели, оснащенные сцепным устройством) .....	43
Буксировка прицепа (модели, оснащенные сцепным устройством) .....	44
Рабочее применение мотовездехода .....	45
Прогулки на мотовездеходе .....	45
Движение в жидкой грязи .....	46
Окружающая среда .....	46
Конструктивные ограничения .....	47
Внедорожная эксплуатация .....	47
Общие замечания по эксплуатации и мерам предосторожности .....	47
Техника вождения .....	49
<b>ПРЕДУПРЕЖДАЮЩИЕ НАКЛЕЙКИ</b> .....	<b>56</b>
Ярлык .....	56
Предупреждающие наклейки .....	58
Таблички соответствия .....	63
Табличка с технической информацией .....	63
<b><i>ИНФОРМАЦИЯ О ТРАНСПОРТНОМ СРЕДСТВЕ</i></b>	
<b>ОРГАНЫ УПРАВЛЕНИЯ/ПРИБОРЫ/ОБОРУДОВАНИЕ</b> .....	<b>66</b>
1) Рычаг управления дроссельной заслонкой .....	68
2) Переключатель 2WD/4WD .....	68
3) Левый рычаг тормоза .....	69
4) Стояночный тормоз .....	69
5) Рычаг переключения передач .....	70

**ОРГАНЫ УПРАВЛЕНИЯ/ПРИБОРЫ/ОБОРУДОВАНИЕ (продолжение)**

6) Многофункциональный переключатель .....	71
7) Электрическая розетка (12 В) .....	73
8) Замок зажигания и ключи .....	73
9) Педаль тормоза .....	74
10) Подножки .....	75
11) Подножки для эксплуатации в жидкой грязи (Только на моделях 1000) .....	75
12) Перчаточный ящик (Только на моделях 1000) .....	75
13) Сиденье .....	76
14) Задний багажный отсек .....	77
15) Багажники .....	78
16) Сцепное устройство .....	78
17) Возимый комплект инструментов .....	78
18) Лебедка .....	78
19) Переключатель лебедки .....	79
20) Роликовая направляющая .....	79
21) Пульт дистанционного управления лебедкой .....	79
22) Разъем для пульта дистанционного управления лебедкой .....	80
<b>МНОГОФУНКЦИОНАЛЬНАЯ ПАНЕЛЬ ПРИБОРОВ (ЖК) (МОДЕЛИ 650) .....</b>	<b>81</b>
Описание многофункциональной панели приборов .....	81
Дополнительные функции многофункциональной панели приборов .....	82
Настройка многофункциональной панели приборов .....	83
<b>МНОГОФУНКЦИОНАЛЬНАЯ ПАНЕЛЬ ПРИБОРОВ (АНАЛОГОВО-ЦИФРОВАЯ) (МОДЕЛИ 1000) .....</b>	<b>84</b>
Описание многофункциональной панели приборов .....	84
Настройка панели управления .....	86
<b>ТОПЛИВО. ....</b>	<b>87</b>
Требования к топливу .....	87
Заправка топливом .....	87
<b>ПЕРИОД ОБКАТКИ .....</b>	<b>89</b>
Эксплуатация в период обкатки .....	89
<b>БАЗОВЫЕ ПРОЦЕДУРЫ .....</b>	<b>90</b>
Запуск двигателя .....	90
Переключение передач .....	90
Остановка двигателя .....	90
<b>ОСОБЫЕ ПРОЦЕДУРЫ .....</b>	<b>91</b>
Действия при попадании воды в вариатор .....	91
Действия при попадании воды в корпус воздушного фильтра .....	91
Действия при опрокидывании мотовездехода .....	92
Действия при затоплении мотовездехода .....	93
<b>НАСТРОЙКА МОТОВЕЗДЕХОДА .....</b>	<b>94</b>
Настройки подвески .....	94
Преднатяг пружин .....	94
Регулировка демпфирования (Модели 1000) .....	95
Настройка усилителя руля (DPS) .....	96

<b>ТРАНСПОРТИРОВКА МОТОВЕЗДЕХОДА . . . . .</b>	<b>98</b>
<b><i>ТЕХНИЧЕСКОЕ ОБСЛУЖИВАНИЕ</i></b>	
<b>ОСМОТР МОТОВЕЗДЕХОДА ПОСЛЕ ОБКАТКИ . . . . .</b>	<b>102</b>
<b>ГРАФИК ПРОВЕДЕНИЯ ТЕХНИЧЕСКОГО ОБСЛУЖИВАНИЯ . . . . .</b>	<b>103</b>
<b>ПРОЦЕДУРЫ ТЕХНИЧЕСКОГО ОБСЛУЖИВАНИЯ . . . . .</b>	<b>106</b>
Воздушный фильтр . . . . .	106
Моторное масло . . . . .	109
Масляный фильтр . . . . .	110
Радиатор . . . . .	111
Охлаждающая жидкость . . . . .	112
Искрогаситель глушителя . . . . .	114
Воздушный фильтр вариатора . . . . .	115
Масло коробки передач . . . . .	116
Трос привода дроссельной заслонки . . . . .	117
Свечи зажигания . . . . .	119
Аккумуляторная батарея . . . . .	120
Предохранители . . . . .	121
Осветительные приборы . . . . .	123
Пыльники и защита шарниров приводного вала . . . . .	124
Колеса и шины . . . . .	125
Подвеска . . . . .	126
Рулевое управление . . . . .	127
Тормоза . . . . .	127
<b>УХОД ЗА МОТОВЕЗДЕХОДОМ . . . . .</b>	<b>129</b>
Уход за мотовездеходом после поездки . . . . .	129
Чистка и защитная обработка мотовездехода . . . . .	129
<b>ХРАНЕНИЕ И ПРЕДСЕЗОННАЯ ПОДГОТОВКА . . . . .</b>	<b>130</b>
<b><i>ТЕХНИЧЕСКАЯ ИНФОРМАЦИЯ</i></b>	
<b>ИДЕНТИФИКАЦИОННЫЕ НОМЕРА МОТОВЕЗДЕХОДА . . . . .</b>	<b>132</b>
Идентификационный номер транспортного средства . . . . .	132
Идентификационный номер двигателя (EIN) . . . . .	133
<b>ТЕХНИЧЕСКИЕ ХАРАКТЕРИСТИКИ . . . . .</b>	<b>134</b>
<b><i>ПОИСК И УСТРАНЕНИЕ НЕИСПРАВНОСТЕЙ</i></b>	
<b>УКАЗАНИЯ ПО ПОИСКУ И УСТРАНЕНИЮ НЕИСПРАВНОСТЕЙ . . . . .</b>	<b>142</b>
<b>СООБЩЕНИЯ МНОГОФУНКЦИОНАЛЬНОЙ ПАНЕЛИ ПРИБОРОВ . . . . .</b>	<b>145</b>

**ГАРАНТИЙНЫЕ ОБЯЗАТЕЛЬСТВА**

**ОГРАНИЧЕННЫЕ ГАРАНТИЙНЫЕ ОБЯЗАТЕЛЬСТВА КОМПАНИИ  
VRP ДЛЯ ЕВРОПЕЙСКОЙ ЭКОНОМИЧЕСКОЙ ЗОНЫ,  
СОДРУЖЕСТВА НЕЗАВИСИМЫХ ГОСУДАРСТВ И ТУРЦИИ:  
НА МОТОВЕЗДЕХОДЫ SAN-AM™ 2015 МОДЕЛЬНОГО ГОДА . . . . . 148**

- 1) ПРЕДМЕТ ГАРАНТИЙНЫХ ОБЯЗАТЕЛЬСТВ . . . . . 148
- 2) ОГРАНИЧЕНИЕ ГАРАНТИЙНЫХ ОБЯЗАТЕЛЬСТВ . . . . . 148
- 3) ИСКЛЮЧЕНИЯ ИЗ ГАРАНТИЙНЫХ ОБЯЗАТЕЛЬСТВ . . . . . 148
- 4) СРОК ДЕЙСТВИЯ ГАРАНТИЙНЫХ ОБЯЗАТЕЛЬСТВ . . . . . 149
- 5) УСЛОВИЯ ПРИЗНАНИЯ ГАРАНТИЙНЫХ ОБЯЗАТЕЛЬСТВ . . . . . 149
- 6) УСЛОВИЯ ПРИЗНАНИЯ ПРАВА НА ГАРАНТИЙНОЕ ОБСЛУЖИВАНИЕ . . . . . 150
- 7) ОБЯЗАТЕЛЬСТВА КОМПАНИИ VRP . . . . . 150
- 8) ПЕРЕДАЧА ПРАВ НА ГАРАНТИЙНОЕ ОБСЛУЖИВАНИЕ . . . . . 150
- 9) ПОДДЕРЖКА ПОТРЕБИТЕЛЕЙ . . . . . 151

**ИНФОРМАЦИЯ ДЛЯ ВЛАДЕЛЬЦА**

**ГАРАНТИЯ ПРАВ ЛИЧНОСТИ . . . . . 154**

**ИЗМЕНЕНИЕ АДРЕСА ВЛАДЕЛЬЦА ИЛИ ПЕРЕПРОДАЖА . . . . . 155**

**СЕРВИСНАЯ КНИЖКА**



***ИНФОРМАЦИЯ ПО  
БЕЗОПАСНОСТИ***

## ОСНОВНЫЕ МЕРЫ ПРЕДОСТОРОЖНОСТИ

### Избегайте отравления угарным газом

Отработавшие газы всех двигателей содержат оксид углерода (угарный газ), который в определенных условиях может представлять смертельную опасность. Вдыхание угарного газа может стать причиной появления головной боли, головокружения, сонливости, тошноты, спутанности сознания и, в конечном итоге, стать причиной летального исхода.

Угарный газ является веществом без цвета, вкуса и запаха, которое может присутствовать в воздухе, даже если вы не видите и не ощущаете запаха отработавших газов. Смертельно опасная концентрация угарного газа может достигаться достаточно быстро, и вы можете оказаться в ситуации, в которой не сможете спасти себя самостоятельно. В плохо проветриваемом помещении опасная концентрация угарного газа может сохраняться в течение нескольких часов и даже дней. Если вы чувствуете какие-нибудь симптомы отравления угарным газом, немедленно покиньте опасную область, подышите свежим воздухом и обратитесь за медицинской помощью.

Для предотвращения получения серьезных травм и летального исхода в результате отравления угарным газом, помните что:

- Запуск двигателя в плохо проветриваемых или частично закрытых помещениях (например: гаражи, навесы, амбары) категорически запрещен. Даже если вы попытаетесь отводить отработавшие газы, с помощью вентилятора или, открыв окна или двери, концентрация угарного газа может быстро достичь опасного уровня.
- Запуск двигателя на улице, если отработавшие газы могут попасть в помещение через открытые окна или двери, категорически запрещен.

### Берегитесь воспламенения бензина и прочих опасностей

Бензин и его пары легковоспламенимы и взрывоопасны. Пары бензина могут распространиться и воспламениться на значительном расстоянии от мотовездехода. В целях снижения риска возгорания или взрыва следуйте приведенным ниже инструкциям:

- Для хранения топлива используйте только сертифицированную топливную емкость.

- Неукоснительно придерживайтесь инструкций, представленных в разделе ТОПЛИВО
- Запуск двигателя и эксплуатация мотовездехода при неправильно установленной крышке топливного бака категорически запрещены.

Бензин ядовит и может стать причиной причинения вреда здоровью и даже смерти.

- Не допускайте попадания бензина в рот.
- При попадании бензина в рот и/или глаза, а также при вдыхании его паров незамедлительно обратитесь к врачу.

При попадании бензина на вас смойте его водой с мылом и смените одежду.

### Берегитесь ожогов

Некоторые детали мотовездехода могут сильно нагреваться во время эксплуатации. Избегайте контактов с такими деталями как во время, так и сразу после эксплуатации для того, чтобы избежать ожогов.

### Дополнительное оборудование и внесение изменений в конструкцию

Внесение изменений в конструкцию, использование дополнительного оборудования и аксессуаров, не рекомендованного BRP запрещено. В связи с тем, что подобные изменения/дополнительное оборудование/аксессуары не были протестированы BRP, они могут увеличить риск возникновения аварийной ситуации и травмы, а также могут сделать эксплуатацию мотовездехода незаконной.

Для установки дополнительного оборудования/аксессуаров обратитесь к авторизованному дилеру Can-Am.

---

## ТЕХНИКА БЕЗОПАСНОСТИ

### МОТОВЕЗДЕХОД НЕ ИГРУШКА И МОЖЕТ ПРЕДСТАВЛЯТЬ ОПАСНОСТЬ ПРИ НЕКОРРЕКТНОЙ ЭКСПЛУАТАЦИИ.

- Управление мотовездеходом отличается от управления иными транспортными средствами. Несоблюдение мер предосторожности может быстро привести к столкновению или опрокидыванию мотовездехода даже при выполнении несложных маневров таких как, поворот или движение по склонам или переезд через препятствие.

Несоблюдение следующих рекомендаций может повлечь **ТЯЖКИЕ УВЕЧЬЯ ИЛИ СМЕРТЬ**:

- Внимательно прочитайте настоящее Руководство и ознакомьтесь с предупреждающими табличками, расположенными на мотовездеходе. Неукоснительно следуйте представленным рекомендациям по эксплуатации. Внимательно посмотрите *ДЕМОНСТРАЦИОННЫЙ ВИДЕО-ФИЛЬМ* перед тем, как приступить к эксплуатации мотовездехода.
- Всегда следуйте возрастным рекомендациям и ограничениям: Лица, не достигшие 16 лет, категорически не допускаются к управлению мотовездеходом.
- Перевозка пассажиров на данном мотовездеходе категорически запрещена. Вес пассажира (–ов) влияет на устойчивость и управляемость мотовездехода, что в свою очередь увеличивает вероятность потери управления.
- Движение по дорогам с покрытием (включая тротуары, подъездные дорожки, парковки и улицы) на данном мотовездеходе категорически запрещено.
- Движение по дорогам общего пользования (включая шоссе, грунтовые и гравийные) на данном мотовездеходе категорически запрещено.
- Ни в коем случае не занимать водительское место без сертифицированного шлема подходящего размера. Также вам потребуется защита для глаз (очки или визор), перчатки, ботинки, рубашка или куртка с длинным рукавом, а также штаны достаточной длины.
- Эксплуатация мотовездехода в состоянии усталости, болезни, алкогольного или наркотического опьянения категорически запрещена. Подобные условия снижают скорость вашей реакции, а также оказывают негативное воздействие на ваши суждения и решения.
- Движение на избыточных скоростях категорически запрещено. Принимайте во внимание рельеф местности, гидрометеорологические условия, состояние мотовездехода и собственный опыт вождения.
- Движение на задних колесах, прыжки и прочие трюки категорически запрещены.
- Перед поездкой всегда проверяйте работоспособность и безопасность вашего мотовездехода. Неукоснительно соблюдайте требования, процедуры и планы технического обслуживания, представленные в данном Руководстве.
- Всегда держитесь обеими руками за руль и держите обе ноги на подножках во время движения.
- Будьте особо осторожны и двигайтесь с низкой скоростью при движении по незнакомой местности. Будьте готовы к внезапной смене рельефа при эксплуатации мотовездехода.
- Движение по избыточно неровной, скользкой или рыхлой поверхности без надлежащей подготовки категорически запрещено. Всегда проявляйте особую осторожность на подобных поверхностях.
- Всегда используйте рекомендованную технику выполнения поворота, описанную в настоящем Руководстве. Потренируйтесь в выполнении поворотов на низких скоростях, прежде чем выполнять их на высоких скоростях. Не выполняйте повороты на избыточной скорости.
- Движение по избыточно крутым склонам на данном мотовездеходе категорически запрещено. Адекватно оценивайте свои силы и возможности мотовездехода. Потренируйтесь на более пологих склонах, прежде чем начинать движение по более крутым.
- Всегда используйте рекомендованную технику движения вверх по склону, описанную в настоящем Руководстве. Внимательно изучите рельеф местности, прежде чем начинать движение вверх по склону. Движение по склонам с избыточно скользкой или рыхлой поверхностью категорически запрещено. Перенесите вес тела вперед. Резкие нажатия на рычаг управления дроссельной заслонкой и резкие переключения передач категорически запрещены. Пересечение вершины любого холма на высокой скорости категорически запрещено.

- Всегда используйте рекомендованные техники движения вниз по склону и торможения на склоне, описанные в настоящем Руководстве. Внимательно изучите рельеф местности, прежде чем начать движение вниз по склону. Перенесите вес тела назад.
- Всегда используйте рекомендованную технику движения вдоль склона, описанную в настоящем Руководстве. Избегайте склонов с избыточно скользкой или рыхлой поверхностью. Перенесите вес тела по направлению к вершине холма.
- Всегда используйте рекомендованные техники в случае, если мотовездеход заглох или же он начал скатываться вниз при движении вверх по склону. Используйте корректную передачу и поддерживайте постоянную скорость, чтобы избежать остановки двигателя. Используйте особую технику торможения, описанную в настоящем Руководстве, в случае остановки двигателя или скатывания вниз по склону. Сойдите с мотовездехода в направлении вершины холма, или в сторону, если мотовездеход сориентирован на вершину холма. Разверните мотовездеход и съездите на него, соблюдая технику, описанную в настоящем Руководстве.
- Проверьте наличие препятствий перед началом движения по незнакомой местности. Преодоление крупных препятствий, таких как валуны или поваленные деревья, категорически запрещено. Всегда используйте рекомендованную технику преодоления препятствий, описанную в настоящем Руководстве.
- Будьте внимательны в случае заноса или скольжения. Научитесь контролировать занос и скольжение, потренировавшись на низких скоростях и ровной гладкой поверхности. На избыточно скользких поверхностях, таких как лед, двигайтесь медленно и будьте особенно осторожны, чтобы снизить риск неконтролируемого заноса.
- Движение в быстрых водных потоках и водоемах большей глубины, чем указана в настоящем Руководстве, категорически запрещено. Помните, что эффективность мокрых тормозов снижается. Всегда проверяйте тормоза после движения по воде, грязи или снегу. В случае необходимости несколько раз приведите в действие тормоза, чтобы просушить тормозные колодки.
- Никогда не забывайте, что на длину тормозного пути влияют следующие, но не ограниченные только ими, факторы: метеоусловия, рельеф местности, состояние тормозной системы и шин, скорость и характер движения, а также вес перевозимого и буксируемого груза. Не забывайте варьировать свою манеру вождения, в зависимости от этих условий.
- При движении задним ходом убедитесь, что позади мотовездехода нет ни людей, ни препятствий. В случае, если движение задним ходом возможно, двигайтесь медленно.
- Компания BRP рекомендует при движении задним ходом сидеть на мотовездеходе. Избегайте движения задним ходом стоя. Ваш вес может сместиться вперед, что может привести к непреднамеренному нажатию на рычаг управления дроссельной заслонкой, ускорению и потере управления мотовездеходом.
- Всегда используйте шины типа и размера, указанного в настоящем Руководстве. Всегда поддерживайте правильное давление в шинах, указанное в настоящем Руководстве.
- Внесение изменений в конструкцию данного мотовездехода путем установки и/или использования неподходящих аксессуаров/дополнительного оборудования категорически запрещено. Используйте только рекомендованные компанией BRP аксессуары. Установка пассажирского сиденья или использование грузовой платформы в качестве такового КАТЕГОРИЧЕСКИ запрещены.
- Превышение допустимых норм по нагрузке мотовездехода (включая вес водителя, груза, установленного дополнительного оборудования) категорически запрещено. Вес перевозимого груза должен быть равномерно распределен, а сам груз надежно закреплен. При перевозке груза или буксировке прицепа двигайтесь с небольшой скоростью и следуйте указаниям настоящего Руководства. Оставляйте больше места для торможения.
- Эксплуатация мотовездехода с неисправными органами управления категорически запрещена.

### Курсы вождения

Не приступайте к эксплуатации данного мотовездехода без надлежащей подготовки. **Рекомендуется пройти курсы вождения.** Каждый водитель данного мотовездехода должен пройти необходимую подготовку под руководством дипломированного инструктора.

**для получения дополнительной информации о мерах предосторожности при эксплуатации мотовездехода,** а также для получения информации о курсах вождения, обратитесь к авторизованному дилеру Can-Am.

## ПРЕДОСТЕРЕЖЕНИЯ

Следующие предостережения и их формат определены требованиями Комиссии по определению безопасности товаров массового потребления США. Согласно этим требованиям подобные предостережения должны находиться в Руководствах по эксплуатации всех мотовездеходов.

**ПРИМЕЧАНИЕ:** Следующие иллюстрации приведены в качестве примера. Ваша модель мотовездехода может отличаться.

### ПРЕДОСТЕРЕЖЕНИЕ



#### **ПОТЕНЦИАЛЬНАЯ ОПАСНОСТЬ**

Эксплуатация данного мотовездехода без надлежащей подготовки.

#### **ЧТО МОЖЕТ ПРОИЗОЙТИ**

Риск возникновения несчастного случая значительно повышается, если водитель не знает как правильно управлять данным мотовездеходом в различных ситуациях и на различных типах грунта.

#### **КАК ИЗБЕЖАТЬ ОПАСНОСТИ**

Начинающие и неопытные водители должны пройти обучающий курс. После чего они должны регулярно развивать свои навыки, полученные во время прохождения обучающего курса и практиковать техники управления, описанные в данном Руководстве.

Для получения подробной информации об обучающих курсах обратитесь к авторизованному дилеру Can-Am.

**⚠ ПРЕДОСТЕРЕЖЕНИЕ**



V00A1AQ

**ПОТЕНЦИАЛЬНАЯ ОПАСНОСТЬ**

Пренебрежение возрастными ограничениями на управление мотовездеходом.

**ЧТО МОЖЕТ ПРОИЗОЙТИ**

Пренебрежение возрастными ограничениями может привести к тяжким увечьям или смерти ребенка.

Несмотря на то, что возраст ребенка может соответствовать требованиям возрастных ограничений, он может не обладать навыками, умениями и суждениями необходимыми для безопасной эксплуатации мотовездехода, что, в свою очередь, может привести к аварийной ситуации.

**КАК ИЗБЕЖАТЬ ОПАСНОСТИ**

Лица, не достигшие 16 лет, не должны быть допущены к эксплуатации мотовездехода.

**⚠ ПРЕДОСТЕРЕЖЕНИЕ**



V00A02Q

**ПОТЕНЦИАЛЬНАЯ ОПАСНОСТЬ**

Перевозка пассажиров на данном мотовездеходе.

**ЧТО МОЖЕТ ПРОИЗОЙТИ**

Значительное снижение устойчивости и управляемости.

Может повлечь возникновение происшествия с причинением вам и/или вашему пассажиру серьезного вреда.

**КАК ИЗБЕЖАТЬ ОПАСНОСТИ**

Никогда не перевозите пассажиров. Удлиненное сиденье, не ограничивающее перемещение водителя, не предназначено для перевозки пассажиров.

**⚠ ПРЕДОСТЕРЕЖЕНИЕ**



**ПОТЕНЦИАЛЬНАЯ ОПАСНОСТЬ**

Движение по дорогам с покрытием.

**ЧТО МОЖЕТ ПРОИЗОЙТИ**

Шины данного мотовездехода предназначены только для движения по бездорожью. Дорожное покрытие может негативно повлиять на управление данным мотовездеходом, что может привести к потере управления.

**КАК ИЗБЕЖАТЬ ОПАСНОСТИ**

Не используйте данный мотовездеход для движения по тротуарам, подъездным дорожкам, парковкам и улицам.



**⚠ ПРЕДОСТЕРЕЖЕНИЕ**



**ПОТЕНЦИАЛЬНАЯ ОПАСНОСТЬ**

Движение по дорогам общего пользования, улицам или скоростным магистралям.

**ЧТО МОЖЕТ ПРОИЗОЙТИ**

Столкновение с другим транспортным средством.

**КАК ИЗБЕЖАТЬ ОПАСНОСТИ**

Не выезжайте на улицы, шоссе, дороги общего пользования (как грунтовые, так и гравийные). Во многих странах выезд на мотовездеходе на дороги общего пользования запрещен законом.

**⚠ ПРЕДОСТЕРЕЖЕНИЕ**



**ПОТЕНЦИАЛЬНАЯ ОПАСНОСТЬ**

Эксплуатация данного мотовездехода без соответствующей одежды, сертифицированного шлема, защиты глаз и защитной экипировки.

**ЧТО МОЖЕТ ПРОИЗОЙТИ**

- Эксплуатация без сертифицированного шлема увеличивает риск получения тяжких травм головы и летального исхода в результате несчастного случая.
- Эксплуатация без защиты глаз может стать причиной несчастного случая и увеличит риск получения тяжких травм в результате его возникновения.
- Эксплуатация без защитной экипировки увеличивает риск получения тяжких травм в результате несчастного случая.

**КАК ИЗБЕЖАТЬ ОПАСНОСТИ**

Всегда надевайте сертифицированный шлем соответствующего размера. Вам следует также надевать:

- Защиту глаз (очки или визор)
- Перчатки и ботинки
- Рубашку или куртку с длинными рукавами
- Штаны с длинными штанинами.

**⚠ ПРЕДОСТЕРЕЖЕНИЕ**



V00A07Q

**ПОТЕНЦИАЛЬНАЯ ОПАСНОСТЬ**

Эксплуатация мотовездехода в состоянии алкогольного или наркотического опьянения.

**ЧТО МОЖЕТ ПРОИЗОЙТИ**

Может существенно снизить способность оценки окружающей обстановки.

Может замедлить реакцию.

Может ухудшить равновесие и восприятие.

Может стать причиной несчастного случая или смерти.

**КАК ИЗБЕЖАТЬ ОПАСНОСТИ**

Эксплуатация мотовездехода в состоянии алкогольного или наркотического опьянения категорически запрещена.

**⚠ ПРЕДОСТЕРЕЖЕНИЕ**



V00A080

**ПОТЕНЦИАЛЬНАЯ ОПАСНОСТЬ**

Эксплуатация мотовездехода с избыточной скоростью.

**ЧТО МОЖЕТ ПРОИЗОЙТИ**

Увеличивает риск потери управления над мотовездеходом, что может стать причиной несчастного случая.

**КАК ИЗБЕЖАТЬ ОПАСНОСТИ**

Двигайтесь со скоростью, соответствующей рельефу местности, условиям видимости и движения, вашему опыту вождения.

**⚠ ПРЕДОСТЕРЕЖЕНИЕ**



**ПОТЕНЦИАЛЬНАЯ ОПАСНОСТЬ**

Движение на задних колесах, прыжки и прочие трюки.

**ЧТО МОЖЕТ ПРОИЗОЙТИ**

Увеличивает риск возникновения несчастного случая, в том числе переворот.

**КАК ИЗБЕЖАТЬ ОПАСНОСТИ**

Никогда не совершайте трюки, такие как движение на задних колесах или прыжки. Не пытайтесь произвести впечатление на окружающих.

**⚠ ПРЕДОСТЕРЕЖЕНИЕ**

**ПОТЕНЦИАЛЬНАЯ ОПАСНОСТЬ**

Пренебрежение контрольным осмотром мотовездехода перед эксплуатацией.  
Пренебрежение соответствующим техническим обслуживанием мотовездехода.

**ЧТО МОЖЕТ ПРОИЗОЙТИ**

Увеличивает вероятность возникновения несчастного случая или повреждения оборудования.

**КАК ИЗБЕЖАТЬ ОПАСНОСТИ**

Всегда проводите осмотр мотовездехода перед поездкой, чтобы убедиться в его безопасном для эксплуатации состоянии.

Неукоснительно соблюдайте график проведения технического обслуживания, приведенный в данном Руководстве.

**⚠ ПРЕДОСТЕРЕЖЕНИЕ**

**ПОТЕНЦИАЛЬНАЯ ОПАСНОСТЬ**

Движение по замерзшим водоемам.

**ЧТО МОЖЕТ ПРОИЗОЙТИ**

Проваливание под лед может привести к тяжким увечьям или смерти.

**КАК ИЗБЕЖАТЬ ОПАСНОСТИ**

Ни в коем случае не эксплуатируйте мотовездеход на замерзшей поверхности пока не убедились, что лед достаточно толстый и крепкий, чтобы выдержать вес мотовездехода и его груза, а также силы, возникающие при его движении.

**⚠ ПРЕДОСТЕРЕЖЕНИЕ**



**ПОТЕНЦИАЛЬНАЯ ОПАСНОСТЬ**

Убирание рук с руля или ног с подножек во время эксплуатации.

**ЧТО МОЖЕТ ПРОИЗОЙТИ**

Убирание даже одной руки или ноги может снизить способность управлять мотовездеходом, или может вызвать потерю равновесия и падение с мотовездехода. Убранная с подножки нога может задеть заднее колесо, что может привести к травмам или несчастному случаю.

**КАК ИЗБЕЖАТЬ ОПАСНОСТИ**

Водитель во время движения на мотовездеходе всегда должен держать обе руки на руле и обе ноги на подножках.

**⚠ ПРЕДОСТЕРЕЖЕНИЕ**



**ПОТЕНЦИАЛЬНАЯ ОПАСНОСТЬ**

Пренебрежение мерами предосторожности при движении по незнакомой местности.

**ЧТО МОЖЕТ ПРОИЗОЙТИ**

Вы можете наехать на скрытые камни, выбоины или ямы, не имея достаточно времени для реакции.

Это может привести к потере управления или перевороту мотовездехода.

**КАК ИЗБЕЖАТЬ ОПАСНОСТИ**

Будьте особо осторожны и двигайтесь с низкой скоростью при движении по незнакомой местности.

Будьте готовы к внезапной смене рельефа и характера грунта при эксплуатации мотовездехода.

**⚠ ПРЕДОСТЕРЕЖЕНИЕ**



**ПОТЕНЦИАЛЬНАЯ ОПАСНОСТЬ**

Пренебрежение мерами предосторожности при движении по пересеченной местности, скользкой или рыхлой поверхности.

**ЧТО МОЖЕТ ПРОИЗОЙТИ**

Может вызвать потерю сцепления или управления над мотовездеходом, что, в свою очередь, может привести к несчастному случаю и перевороту.

**КАК ИЗБЕЖАТЬ ОПАСНОСТИ**

Движение по избыточно неровной, скользкой или рыхлой поверхности без надлежащей подготовки категорически запрещено.

Всегда проявляйте особую осторожность на подобных поверхностях.



**⚠ ПРЕДОСТЕРЕЖЕНИЕ**



**ПОТЕНЦИАЛЬНАЯ ОПАСНОСТЬ**

Неправильная техника выполнения поворотов.

**ЧТО МОЖЕТ ПРОИЗОЙТИ**

Может привести к потере управления, столкновению или перевороту.

**КАК ИЗБЕЖАТЬ ОПАСНОСТИ**

Всегда используйте рекомендованную технику выполнения поворота, описанную в настоящем Руководстве. Потренируйтесь в выполнении поворотов на низких скоростях, прежде чем выполнять их на высоких скоростях. Не выполняйте повороты на избыточной скорости.

**⚠ ПРЕДОСТЕРЕЖЕНИЕ**



**ПОТЕНЦИАЛЬНАЯ ОПАСНОСТЬ**

Эксплуатация на чрезмерно крутых склонах.

**ЧТО МОЖЕТ ПРОИЗОЙТИ**

Мотовездеход перевернется скорее на крутом склоне, чем на ровной поверхности или пологом склоне.

**КАК ИЗБЕЖАТЬ ОПАСНОСТИ**

Эксплуатация данного мотовездехода на склонах, слишком крутых для мотовездехода или вашего водительского опыта, категорически запрещена.

Потренируйтесь на более пологих склонах, прежде чем начинать движение по более крутым.

**⚠ ПРЕДОСТЕРЕЖЕНИЕ**



**ПОТЕНЦИАЛЬНАЯ ОПАСНОСТЬ**

Неправильная техника движения вверх по склонам.

**ЧТО МОЖЕТ ПРОИЗОЙТИ**

Может привести к потере управления или перевороту.

**КАК ИЗБЕЖАТЬ ОПАСНОСТИ**

Всегда используйте рекомендованную технику движения вверх по склонам, описанную в настоящем Руководстве.

Внимательно изучите рельеф и характер грунта, прежде чем начинать движение по склону.

Движение вверх по склонам с избыточно скользкой или рыхлой поверхностью категорически запрещено.

Перенесите вес тела вперед.

Резкие нажатия на рычаг управления дроссельной заслонкой и резкие переключения передач категорически запрещены. Мотовездеход может перевернуться.

Пересечение вершины любого холма на высокой скорости категорически запрещено. Препятствие, обрыв, мотовездеход или человек могут находиться на другой стороне холма.

**⚠ ПРЕДОСТЕРЕЖЕНИЕ**



**ПОТЕНЦИАЛЬНАЯ ОПАСНОСТЬ**

Неправильная техника движения вниз по склонам.

**ЧТО МОЖЕТ ПРОИЗОЙТИ**

Может привести к потере управления или перевороту.

**КАК ИЗБЕЖАТЬ ОПАСНОСТИ**

Всегда используйте рекомендованную технику движения вниз по склонам, описанную в настоящем Руководстве.

**ПРИМЕЧАНИЕ:** Требуется соблюдать особую технику торможения при движении вниз по склону.

Внимательно изучите рельеф и характер грунта, прежде чем начинать движение по склону.

Перенесите вес тела назад.

Движение вниз по склону на высокой скорости категорически запрещено.

Избегайте движения вниз по склону под углом, который может привести к сильному наклону мотовездехода в одну сторону. Где возможно, двигайтесь строго вниз по склону.

**⚠ ПРЕДОСТЕРЕЖЕНИЕ**



**ПОТЕНЦИАЛЬНАЯ ОПАСНОСТЬ**

Неправильная техника пересечения склонов или поворотов на склонах.

**ЧТО МОЖЕТ ПРОИЗОЙТИ**

Может привести к потере управления или перевороту.

**КАК ИЗБЕЖАТЬ ОПАСНОСТИ**

Не пытайтесь выполнять развороты на склонах пока не освоите технику выполнения поворота на плоской, ровной поверхности, описанную в настоящем Руководстве. Будьте очень внимательны при повороте на любом склоне.

По возможности избегайте движения вдоль крутого склона холма.

*При движении вдоль склона холма:*

Всегда используйте рекомендованную технику, описанную в настоящем Руководстве.

Избегайте холмов с избыточно скользкой или рыхлой поверхностью.

Водитель должен перенести вес тела по направлению к вершине холма.

**⚠ ПРЕДОСТЕРЕЖЕНИЕ**



**ПОТЕНЦИАЛЬНАЯ ОПАСНОСТЬ**

Остановка двигателя, скатывание вниз или неправильное спешивание при движении вверх по склону.

**ЧТО МОЖЕТ ПРОИЗОЙТИ**

Может привести к перевертыванию мотовездехода.

**КАК ИЗБЕЖАТЬ ОПАСНОСТИ**

Используйте соответствующую передачу и поддерживайте постоянную скорость при движении вверх по склону.

*Если скорость движения вперед потеряна:*

Сохраняйте вес тела перенесенным по направлению к вершине холма. Резкие нажатия на рычаг управления дроссельной заслонкой и резкие переключения передач категорически запрещены. Мотовездеход может перевернуться.

Постепенно задействуйте тормоза.

После остановки задействуйте стояночный тормоз.

Сойдите с мотовездехода в направлении вершины холма, или в сторону, если мотовездеход сориентирован на вершину холма.

*Если мотовездеход начал скатываться вниз:*

Сохраняйте вес тела перенесенным по направлению к вершине холма. Резкие нажатия на рычаг управления дроссельной заслонкой и резкие переключения передач категорически запрещены. Мотовездеход может перевернуться.

Ни в коем случае не применяйте задний тормоз при скатывании вниз

Постепенно задействуйте передний тормоз.

После полной остановки задействуйте также задний и стояночный тормоз.

Сойдите с мотовездехода в направлении вершины холма, или в сторону, если мотовездеход сориентирован на вершину холма.

Разверните мотовездеход и сядьте на него, соблюдая технику, описанную в настоящем Руководстве.

**⚠ ПРЕДОСТЕРЕЖЕНИЕ**



**ПОТЕНЦИАЛЬНАЯ ОПАСНОСТЬ**

Неправильная техника преодоления препятствий.

**ЧТО МОЖЕТ ПРОИЗОЙТИ**

Может произойти потеря управления или столкновение.

Может произойти переворот мотовездехода.

**КАК ИЗБЕЖАТЬ ОПАСНОСТИ**

Перед эксплуатацией на новом месте проверьте наличие препятствий.

Преодоление крупных препятствий, таких как валуны или поваленные деревья, категорически запрещено.

При преодолении препятствий всегда соблюдайте технику, описанную в настоящем Руководстве.

**⚠ ПРЕДОСТЕРЕЖЕНИЕ**



**ПОТЕНЦИАЛЬНАЯ ОПАСНОСТЬ**

Неправильная техника вождения при заносе, скольжении или движении юзом.

**ЧТО МОЖЕТ ПРОИЗОЙТИ**

Вы можете потерять управление над мотовездеходом.

Сцепление колес с поверхностью может появиться неожиданно для вас, что может стать причиной переворота мотовездехода.

**КАК ИЗБЕЖАТЬ ОПАСНОСТИ**

Научитесь контролировать занос и скольжение, потренировавшись на низких скоростях и ровной гладкой поверхности.

На избыточно скользких поверхностях, таких как лед, двигайтесь медленно и будьте особенно осторожны, чтобы снизить риск возникновения неконтролируемого заноса или скольжения.



**⚠ ПРЕДОСТЕРЕЖЕНИЕ**



**ПОТЕНЦИАЛЬНАЯ ОПАСНОСТЬ**

Эксплуатация мотовездехода в быстрых или глубоких водных потоках.

**ЧТО МОЖЕТ ПРОИЗОЙТИ**

Шины могут всплыть, что приведет к потере сцепления и управления, что, в свою очередь, может привести к несчастному случаю.

**КАК ИЗБЕЖАТЬ ОПАСНОСТИ**

Эксплуатация мотовездехода в быстрых потоках воды или глубокой воде категорически запрещена.

Перед пересечением водной преграды всегда проверяйте ее глубину и скорость течения. Уровень воды не должен подниматься выше подножек.

Помните, что эффективность мокрых тормозов снижается. Всегда проверяйте тормоза после движения по воде. В случае необходимости несколько раз приведите в действие тормоза, чтобы просушить тормозные колодки.

**⚠ ПРЕДОСТЕРЕЖЕНИЕ**



**ПОТЕНЦИАЛЬНАЯ ОПАСНОСТЬ**

Неправильная техника движения задним ходом.

**ЧТО МОЖЕТ ПРОИЗОЙТИ**

Вы можете ударить препятствие или человека, находящихся за мотовездеходом, причинив серьезные травмы.

**КАК ИЗБЕЖАТЬ ОПАСНОСТИ**

При включении передачи заднего хода убедитесь в отсутствии препятствий или людей за мотовездеходом. Когда движение задним ходом безопасно, двигайтесь медленно.

**⚠ ПРЕДОСТЕРЕЖЕНИЕ**



**ПОТЕНЦИАЛЬНАЯ ОПАСНОСТЬ**

Эксплуатация мотовездехода с несоответствующими шинами, или несоответствующим или разным давлением в шинах;

**ЧТО МОЖЕТ ПРОИЗОЙТИ**

Эксплуатация мотовездехода с несоответствующими шинами, или несоответствующим или разным давлением в шинах может привести к потере управления, разрыву шины, провороту шины на ободу колеса и увеличению риска возникновения несчастного случая.

**КАК ИЗБЕЖАТЬ ОПАСНОСТИ**

Всегда используйте шины типа и размера, указанного в настоящем Руководстве.

Всегда поддерживайте соответствующее давление в шинах, указанное в настоящем Руководстве.

Незамедлительно заменяйте поврежденные колеса или шины.

**⚠ ПРЕДОСТЕРЕЖЕНИЕ**



**ПОТЕНЦИАЛЬНАЯ ОПАСНОСТЬ**

Эксплуатация мотовездехода с недопустимыми изменениями конструкции.

**ЧТО МОЖЕТ ПРОИЗОЙТИ**

Неправильная установка дополнительного оборудования или изменения конструкции мотовездехода могут повлечь изменения в управляемости и, в некоторых ситуациях, возникновение несчастного случая.

**КАК ИЗБЕЖАТЬ ОПАСНОСТИ**

Внесение изменений в конструкцию данного мотовездехода путем установки и/или использования неподходящих аксессуаров/дополнительного оборудования категорически запрещено. Все запасные части и дополнительное оборудование, устанавливаемые на данный мотовездеход должны быть одобрены компанией BRP, установлены и использованы в соответствии с инструкциями. Если у вас есть вопросы, обратитесь к авторизованному дилеру Can-Am.

Установка пассажирского сиденья или использование грузовой платформы для перевозки пассажира **КАТЕГОРИЧЕСКИ** запрещены.

Изменения в конструкцию мотовездехода, направленные на увеличение скорости и производительности, могут нарушить условия ограниченных гарантийных обязательств. В дополнение, определенные изменения, включая снятие компонентов двигателя или выпускной системы, в большинстве стран являются незаконными.

**⚠ ПРЕДОСТЕРЕЖЕНИЕ**



**ПОТЕНЦИАЛЬНАЯ ОПАСНОСТЬ**

Перегрузка мотовездехода, неправильное закрепление или буксировка груза.

**ЧТО МОЖЕТ ПРОИЗОЙТИ**

Может привести к ухудшению управляемости мотовездехода, что, в свою очередь, может стать причиной несчастного случая.

**КАК ИЗБЕЖАТЬ ОПАСНОСТИ**

Превышение установленной для данного мотовездехода грузоподъемности, включая вес водителя, грузов и установленного дополнительного оборудования, категорически запрещено.

Вес перевозимого груза должен быть равномерно распределен, а сам груз надежно закреплен.

При перевозке груза или буксировке прицепа снижайте скорость. Оставляйте больше места для торможения.

Всегда следуйте рекомендациям данного Руководства по перевозке груза или буксировке прицепа.

**⚠ ПРЕДОСТЕРЕЖЕНИЕ**



V03M01Q

**ПОТЕНЦИАЛЬНАЯ ОПАСНОСТЬ**  
Перевозка воспламеняющихся или опасных материалов может привести к взрыву.

**ЧТО МОЖЕТ ПРОИЗОЙТИ**  
Это может привести к серьезным травмам или смерти.

**КАК ИЗБЕЖАТЬ ОПАСНОСТИ**  
Перевозка воспламеняющихся или опасных материалов категорически запрещена.

---

## БЕЗОПАСНОЕ ВОЖДЕНИЕ

Существует несколько простых правил, которые **ОБЯЗАТЕЛЬНО** соблюдать, для получения наиболее полных ощущений от вождения мотовездехода. Некоторые могут оказаться для вас новыми, некоторые, напротив, хорошо известными или очевидными.

Пожалуйста, уделите время изучению настоящего Руководства, предупреждающих табличек, размещенных на мотовездеходе, и **ДЕМОНСТРАЦИОННОГО ВИДЕОФИЛЬМА**, поставляемого с данным мотовездеходом. В указанных источниках содержится более полная информация, которая понадобится вам перед поездкой.

Вне зависимости от вашего опыта вождения изучение органов управления и конструктивных особенностей данного мотовездехода необходимо для вашей собственной безопасности. Знание правильной техники вождения также важно.

Данный мотовездеход обладает высокими эксплуатационными характеристиками и предназначен исключительно для внедорожного использования. Неопытные водители не смогут правильно оценить риски и окажутся неготовы к особенностям поведения данного мотовездехода.

Информация, представленная в настоящем Руководстве, не является исчерпывающей. Мы настоятельно рекомендуем обратиться за дополнительной информацией и обучением к местным властям, клубам владельцев мотовездеходов, общепризнанным организациям, обучающим управлению мотовездеходом, или к авторизованному дилеру Can-Am.

Компания BRP рекомендует соблюдать возрастные ограничения, указанные на предупреждающей наклейке, размещенной на мотовездеходе. Несмотря на то, что возраст водителя может соответствовать требованиям возрастных ограничений, он может не обладать навыками, умениями и суждениями необходимыми для безопасной эксплуатации мотовездехода, что, в свою очередь, может привести к аварийной ситуации.

Лица с психическими или физическими нарушениями, а также лица, предпочитающие экстремальный стиль вождения, более подвержены риску опрокидывания или столкновения, что, в свою очередь, может привести к травмам различной степени тяжести, не исключая летального исхода.

Данный мотовездеход не предназначен для перевозки пассажиров. Несмотря на удлиненное сиденье, перевозка пассажиров на данном мотовездеходе не предусмотрена.

Установка пассажирского сиденья или использование грузовой платформы в качестве такового **КАТЕГОРИЧЕСКИ** запрещены. Перевозка пассажира (-ов) может привести к ухудшению устойчивости и потере управления мотовездеходом.

Не все транспортные средства одинаковы. Каждое из них обладает собственными техническими характеристиками, особенностями управления и прочими особенностями. Каждое транспортное средство управляется по-своему.

Полностью изучите управление мотовездехода и особенности его эксплуатации прежде чем приступить к эксплуатации в условиях бездорожья. Поупражняйтесь в вождении на подходящей площадке свободной от препятствий, чтобы почувствовать как управляется ваш мотовездеход. Двигайтесь на низких скоростях. Высокие скорости потребуют большего опыта и знаний, а также подходящих условий для вождения.

Условия для вождения могут меняться в зависимости от места. Также они зависят от метеословий, которые могут значительно меняться в зависимости от времени дня и года.

Езда по песку отличается от езды по снегу, через лес или болотистую местность. Каждый тип местности потребует от водителя повышенного внимания и определенных навыков. Принимайте взвешенные решения. Всегда двигайтесь с осторожностью. Просим вас не принимать неоправданно рискованных решений, вследствие которых вы можете оказаться в затруднительном положении или получить травму.

Не стоит думать, что мотовездеход сможет безопасно двигаться по любой местности. Внезапные изменения рельефа, такие как ямы, углубления, обрывы, рыхлые или твердые участки и прочее могут привести к потере управления мотовездеходом и/или его опрокидыванию. Для того, чтобы избежать этого, двигайтесь с малой скоростью и следите за изменением рельефа. В случае, если мотовездеход начинает опрокидываться или переворачиваться, необходимо немедленно с него прыгнуть в сторону **ПРОТИВОПОЛОЖНУЮ** направлению опрокидывания!

**Контрольный осмотр мотовездехода****⚠ ПРЕДОСТЕРЕЖЕНИЕ**

Проводите контрольный осмотр перед каждой поездкой, с целью выявить возможные неисправности. Контрольный осмотр поможет вам отслеживать износ и ухудшение компонентов и узлов, с целью предотвратить возможные проблемы. Устраните выявленные неисправности для снижения риска поломки или аварии. В случае необходимости обратитесь к авторизованному дилеру Can-Am.

Каждый раз перед поездкой водитель обязан проводить контрольный осмотр, согласно следующего плана.

Устраните неисправности перед эксплуатацией мотовездехода. В случае необходимости обратитесь к авторизованному дилеру Can-Am.

**Контрольный лист осмотра мотовездехода**

Перед запуском двигателя (ключ в положении OFF)

УЗЕЛ/СИСТЕМА	ОПЕРАЦИЯ	✓
Эксплуатационные жидкости	Проверить уровень топлива, моторного масла и охлаждающей жидкости.	
Тормозная жидкость	Проверить уровень тормозной жидкости.	
Протечки	Убедиться в отсутствии протечек под мотовездеходом.	
Рычаг управления дроссельной заслонкой	Проверить нормальную работу рычага управления дроссельной заслонкой несколько раз нажав на него. Он должен свободно возвращаться в исходное положение.	
Стояночный тормоз	Привести в действие стояночный тормоз, чтобы убедиться в его корректной работе.	
Шины	Проверить давление в шинах и их состояние. – Перед: Мин. 41,4 кПа, ПОД НАГРУЗКОЙ 48,3 кПа – Зад: Мин. 41,4 кПа, ПОД НАГРУЗКОЙ 48,3 кПа	
Колеса	Проверить отсутствие люфтов и состояние колес. Проверить затяжку колесных гаек.	
Радиатор	Проверить загрязненность радиатора.	
Пыльники приводного вала	Проверить состояние пыльников и защиты шарниров приводного вала.	
Сиденье	Проверить надежность закрепления водительского сиденья.	
Груз	При перевозке грузов не забывайте про максимальную грузоподъемность мотовездехода. Убедитесь, что груз надежно закреплен на багажнике.	
	В случае буксировки прицепа или иного оборудования: – Проверить состояние сцепного устройства и сцепного шара. – Помните о пределах допустимой нагрузки на сцепное устройство. – Убедитесь в надежности соединения сцепного устройства и прицепа..	



УЗЕЛ/СИСТЕМА	ОПЕРАЦИЯ	✓
Перчаточный ящик	Убедиться в надежности крепления перчаточного ящика.	
Багажные отсеки	Убедиться, что крышки задних багажных отсеков надежно закрыты.	
Рама и подвеска	Осмотрите раму и подвеску под мотовездеходом на наличие инородных предметов и, при необходимости, очистите.	

**Перед запуском двигателя (ключ в положении ON)**

УЗЕЛ/СИСТЕМА	ОПЕРАЦИЯ	✓
Многофункциональная панель приборов	Проверить функционирование контрольных ламп многофункциональной панели приборов (в течение нескольких секунд после поворота ключа в положение ON).	
	Проверить наличие сообщений на многофункциональной панели приборов.	
Осветительные приборы	Проверьте функционирование головного освещения и заднего фонаря. При необходимости очистите осветительные приборы.	
	Проверить функционирование ближнего и дальнего света.	
	Проверить функционирование стоп-сигнала.	

**После запуска двигателя**

УЗЕЛ/СИСТЕМА	ОПЕРАЦИЯ	✓
Рулевое управление	Проверить нормальную работу рулевого управления полностью повернув руль слева направо и наоборот.	
Рычаг переключения передач	Проверить работу рычага переключения передач, переведя его во все доступные положения (P, R, N, H и L).	
Переключатель режимов 2WD/4WD	Проверить работу переключателя режимов 2WD/4WD.	
Тормоза	Двигаясь вперед на небольшой скорости поочередно нажимайте на рычаг и педаль тормоза. Тормоза должны полностью приводиться в действие. При отпускании педаль и рычаг должны полностью возвращаться в исходное положение.	
Аварийный выключатель двигателя	Убедитесь в нормальном функционировании выключателя двигателя.	
Замок зажигания	Проверьте функционирование замка зажигания, запустив и остановив двигатель.	

## Экипировка

При выборе экипировки руководствуйтесь погодными условиями. Ориентируйтесь на минимально возможную температуру. Термобелье поможет вашему телу сохранить тепло. Водителю важно всегда надевать подходящую защитную экипировку, включая сертифицированный шлем, защиту для глаз, ботинки, перчатки, рубашку/куртку с длинным рукавом, штаны достаточной длины. Подобная экипировка сможет защитить вас от ряда незначительных угроз, с которыми вы можете встретиться в дороге. Водитель ни в коем случае не должен надевать свободную одежду (в т.ч. шарфы), так как она может быть затянута движущимися частями мотовездехода или запутаться в ветках или кустах. В зависимости от метеоусловий вам могут потребоваться незапотевающие или солнцезащитные очки. Цветные стекла очков помогут вам лучше рассмотреть неровности рельефа. Солнцезащитные очки следует носить только в дневное время.



## Перевозка пассажиров запрещена

Данный мотовездеход не предназначен для перевозки пассажиров. Несмотря на удлиненное сиденье, перевозка пассажиров на данном мотовездеходе не предусмотрена. Установка пассажирского сиденья или использование грузовой платформы в качестве такового КАТЕГОРИЧЕСКИ запрещены. Перевозка пассажира (-ов) может привести к ухудшению устойчивости и потере управления мотовездеходом.

## Перевозка грузов

Любой груз, перевозимый на данном мотовездеходе, негативно повлияет на его устойчивость, управляемость и тормозной путь. По этой причине не превышайте предельную грузоподъемность, указанную производителем мотовездехода. Обратитесь к соответствующей таблице. Всегда проверяйте надежность закрепления груза. Убедитесь в том, что перевозимый груз не мешает вам управлять мотовездеходом. Имейте в виду, что груз может соскользнуть или упасть с мотовездехода, что приведет к возникновению аварийной ситуации. Избегайте перевозки негабаритных грузов, так как они могут зацепиться за ветки, кусты и прочие препятствия или запутаться в них. Избегайте перекрытия грузом фар головного света и/или стоп-сигнала.

При перевозке или буксировке груза снижайте скорость в зависимости от рельефа местности. Оставьте больше места для торможения. Всегда закрепляйте груз как можно ниже на заднем багажнике чтобы снизить эффект подъема центра тяжести.

МАКСИМАЛЬНАЯ ГРУЗОПОДЪЕМНОСТЬ		
<b>СОВОКУПНАЯ ДОПУСТИМАЯ НАГРУЗКА</b>	<b>189 кг</b>	Включая вес водителя, всех грузов и установленного дополнительного оборудования
<b>ЗАДНИЙ БАГАЖНИК</b>	<b>90 кг</b>	Груз равномерно распределен. Включая вес груза перевозимого на заднем багажнике, в перчаточном ящике, заднем багажном отсеке и вертикальную нагрузку на сцепное устройство.

## Загрузка багажника

**ВНИМАНИЕ** При загрузке/разгрузке мотовездехода нагрузка на задний багажник не должна превышать 90 кг.

Располагайте груз как можно ниже – высокое расположение груза может привести к подъему центра тяжести, что в свою очередь, может привести к ухудшению устойчивости. Распределяйте груз на багажнике как можно более равномерно.

Закрепляйте груз на багажнике. Не используйте в качестве точек крепления элементы каркаса безопасности и прочие компоненты мотовездехода. Неправильно закрепленный груз может соскользнуть или упасть, что может причинить вред водителю и пассажиру или находящимся поблизости людям; груз может сместиться во время движения, повлияв, тем самым, на управляемость мотовездехода.

Высокий груз может ограничивать поле зрения водителя, а также вылететь с багажника при несчастном случае. Негабаритные грузы, могут зацепиться за ветки, кусты и прочие препятствия или запутаться в них. Избегайте перекрытия грузом фар головного света и/или стоп-сигнала. Убедитесь, что груз не выступает за пределы багажника, не ограничивает ваше поле зрения и не препятствует управлению мотовездеходом.

Не перегружайте багажник.

Перевозка емкостей с топливом или иными опасными жидкостями на багажнике категорически запрещена.

## Буксировка груза (модели, оснащенные сцепным устройством)

Буксировка груза закрепленного за каркас безопасности категорически запрещена. Это может привести к опрокидыванию мотовездехода. Для буксировки груза используйте ТОЛЬКО сцепное устройство (если установлено).

Для того, чтобы вытащить застрявший мотовездеход используйте буксировочные проушины.

При буксировке грузов с помощью цепи или троса, убедитесь в отсутствии слабины перед тем, как приступить к буксировке. Поддерживайте натяжение.

При буксировке грузов с помощью цепи или троса, помните о необходимости тормозить постепенно. Инерционные характеристики груза могут привести к столкновению.

Помните о максимальном тяговом усилии мотовездехода при буксировке груза. Обратитесь к главе **БУКСИРОВКА ПРИЦЕПА**.

### **⚠ ПРЕДОСТЕРЕЖЕНИЕ**

**Слабина цепи или троса может привести к разрыву, что в свою очередь может стать причиной травм.**

При буксировке другого транспортного средства, убедитесь, что водитель буксируемого транспортного средства контролирует его перемещение. Для управления буксируемым транспортным средством его водитель должен использовать тормоза и руль.

При буксировке двигайтесь с безопасной скоростью, избегайте резких поворотов. Избегайте движения по склонам и пересеченной местности. Движение по крутым склонам в этом случае категорически запрещено. Оставляйте больше места для торможения, особенно при движении по наклонным поверхностям. Остерегайтесь неконтролируемых заносов или скольжений.

### **Буксировка прицепа (модели, оснащенные сцепным устройством)**

**ВНИМАНИЕ** Для буксировки прицепов необходимо надлежащим образом установить разрешенное BRP заднее сцепное устройство.

Движение с прицепом значительно увеличивает риск опрокидывания, в особенности при движении по наклонным поверхностям. В случае, если прицеп располагается позади мотовездехода, убедитесь, что его сцепное устройство совместимо с установленным на мотовездеходе. Убедитесь, что прицеп находится в одной плоскости с мотовездеходом. (В некоторых случаях на сцепное устройство мотовездехода может быть установлен специальный удлинитель). Для надежного сцепления мотовездехода с прицепом используйте крепежные цепи или тросы.

При буксировке двигайтесь с безопасной скоростью, избегайте резких поворотов. Избегайте движения по склонам и пересеченной местности. Движение по крутым склонам в этом случае категорически запрещено. Помните об увеличении тормозного пути при движении под уклоном. Остерегайтесь неконтролируемых заносов или скольжений.

Неправильная загрузка прицепа может привести к потере управления. Помните о рекомендованных максимальных тяговом усилии мотовездехода и нагрузке на сцепное устройство (Обратитесь к таблице **МАКСИМАЛЬНОЕ ТЯГОВОЕ УСИЛИЕ**). Убедитесь, что на дышле прицепа присутствует нагрузка.

Всегда проверяйте равномерное и безопасное размещение нагрузки на прицепе. Правильно нагруженным прицепом проще управлять.

При перевозке тяжелых грузов, особенно при движении по наклонным поверхностям, тормозной путь мотовездехода может увеличиться.

При буксировке прицепа всегда переводите рычаг переключения передач в положение пониженной передачи (L) - это приведет к тому, что на колеса будет передаваться больший крутящий момент, а также скомпенсирует возросшую нагрузку на задние колеса.

Поддерживайте низкую скорость движения, особенно при выполнении поворотов. Остерегайтесь неконтролируемых заносов или скольжений.

В случае остановки или стоянки предотвращайте движение мотовездехода и прицепа блокировкой колес.

При отсоединении нагруженного прицепа будьте осторожны, так как он сам или перевозимый груз могут опрокинуться на вас или других людей.

При буксировке прицепа соблюдайте требования, указанные в наклейке на сцепном устройстве.

МАКСИМАЛЬНОЕ ТЯГОВОЕ УСИЛИЕ		
ДОПУСТИМАЯ ЗАГРУЗКА ПРИЦЕПА	ДОПУСТИМАЯ ВЕРТИКАЛЬНАЯ НАГРУЗКА НА СЦЕПНОЕ УСТРОЙСТВО	ПРИМЕЧАНИЕ
590 кг	23 кг	Включая вес прицепа и его загрузку. Проверьте правильность загрузки прицепа. Дышло прицепа должно давить на стойку сцепного устройства, а не тянуть назад шар сцепного устройства.

### Рабочее применение мотовездехода

Данный мотовездеход поможет вам в выполнении НЕСЛОЖНЫХ дел, от уборки снега до перевозки грузов. У авторизованного дилера Can-Am вы сможете узнать о дополнительном оборудовании для вашего мотовездехода. Однако, не забывайте о возможностях и ограничениях вашего мотовездехода. Перегрузка мотовездехода может привести к повреждению его частей. Чтобы избежать травмы, крайне важно следовать всем рекомендациям и предостережениям, относящимся к дополнительному оборудованию. Избегайте чрезмерного физического напряжения, вызванного подъемом и перемещением тяжелых грузов или мотовездехода вручную. (Продолжите чтение подраздела *ПРОГУЛКИ НА МОТОВЕЗДЕХОДЕ*)

### Прогулки на мотовездеходе

Данный мотовездеход был специально сконструирован для движения по жидкой грязи, его клиренс увеличен для движения в подобных условиях. Величина клиренса, а также тип используемых шин, могут значительно ухудшить управляемость, сцепление с поверхностью и устойчивость мотовездехода в некоторых случаях при движении по трассам для мотовездеходов. В подобных случаях снижайте скорость.

Уважайте права других отдыхающих. Держитесь в стороне от местности, не предназначенной для движения мотовездеходов. К такой местности относятся трассы снегоходов, тропы для конных верховых прогулок, гоночные трассы, трассы для горных велосипедов и т.д. Не предполагайте, что на этих трассах никого не окажется. Всегда придерживайтесь правой стороны трассы и не пересекайте ее зигзагом. Будьте готовы остановиться или уступить дорогу, при появлении встречного ездока.

Присоединитесь к местному клубу любителей мотовездеходов. Там вы сможете получить карту, информацию о местах, пригодных для прогулок на мотовездеходах, советы опытных водителей. Если же такого клуба в вашем регионе нет, вы можете организовать его самостоятельно. Совместные поездки и клубные мероприятия могут стать полезным и приятным для вас опытом общения и совместного времяпрепровождения.

Всегда держитесь на безопасном расстоянии от других ездоков. Корректная оценка скорости, рельефа местности, метеусловий, состояния вашего мотовездехода и действий других участников движения поможет вам правильно определить безопасное расстояние. Как и любое другое транспортное средство мотовездеход невозможно остановить мгновенно.

Перед тем, как отправиться на прогулку, сообщите вашим близким предполагаемые маршрут и время вашего возвращения.

В зависимости от протяженности маршрута возьмите с собой в поездку дополнительные инструменты, запас воды и еды, и аварийное оборудование. Заранее узнайте, где вы сможете дозаправиться топливом и долить масло. Будьте готовы к нестандартным ситуациям.

Аптечка первой помощи	Разводной гаечный ключ
Мобильный телефон	Нож
Изолента	Фонарик
Веревка	Очки с цветными стеклами
Запасные лампочки	Карта маршрута
Набор инструментов, поставляемый с мотовездеходом	Запас пищи

### Движение в жидкой грязи

Данный мотовездеход был специально сконструирован для движения по жидкой грязи. Его следует эксплуатировать на пониженной передаче во всех случаях, кроме движения по подготовленным трассам.

Несмотря на то, что данный мотовездеход был специально подготовлен для эксплуатации в условиях сильно пересеченной местности, подобные условия, вкупе с ненадлежащей эксплуатацией, могут привести к преждевременному износу и даже отказу определенных компонентов мотовездехода. Избегайте резких воздействий на руль, а также поворотов руля на полный ход, при движении в плотной грязи с большим открытием дроссельной заслонки.

Необходимо тщательно соблюдать графики осмотров и технического обслуживания мотовездехода.

**ПРИМЕЧАНИЕ:** Обратитесь к подразделу *РЕГУЛИРОВКА ПОДВЕСКИ* раздела *НАСТРОЙКА МОТОВЕЗДЕХОДА* для информации о доступных регулировках подвески.

### Окружающая среда

Одним из преимуществ мотовездехода является возможность путешествовать вдали от проторенных дорог и поселений. Однако не забывайте об уважении к природе и праву других людей наслаждаться ею. Не используйте мотовездеход для движения по экологически закрытым зонам. Не переезжайте на мотовездеходе через насаждения и кустарники. Не валите деревья. Не сбивайте ограждений. Не разрушайте слабый слой почвы непрерывной пробуксовкой колес. Действуйте осторожно.

Данный мотовездеход может стать причиной лесного пожара в случае, если рядом с выхлопной трубой или иными горячими частями двигателя будут скапливаться мусор и прочие инородные объекты, так как они могут воспламениться и упасть в сухую траву. Избегайте мест, где появление на вашем мотовездеходе подобных объектов наиболее вероятно: влажные участки, торфяники, высокая трава. Незамедлительно осматривайте мотовездеход на наличие инородных предметов после движения по таким местам. В случае необходимости удаляйте мусор и инородные объекты с горячих элементов.

Во многих регионах преследование животных на мотовездеходе запрещено законом. Животное, преследуемое водителем мотовездехода, может погибнуть от истощения. В случае, если вам встретятся дикие животные, не преследуйте их. Остановитесь и наблюдайте за ними в тишине. Это будет одним из наиболее запоминающихся событий в вашей жизни.

Соблюдайте правило: "Что привез – то и увез". Не мусорите. Не разводите костров без разрешения. Если таковое у вас имеется – выбирайте пожаробезопасные места. Ущерб, нанесенный природе, скажется на вас и других людях как сейчас, так и в будущем.

Не нарушайте границ сельскохозяйственных земельных участков. Всегда получайте разрешение для движения по частным владениям или сельхоз угодьям. Берегите посевы. Не пугайте домашних животных и скот. Соблюдайте границы участков. Если вы открывали ворота для проезда на тот или иной участок – закрывайте их за собой.

Не засоряйте ручьи, озера, реки. Не вносите изменения в конструкцию двигателя и выхлопной системы мотовездехода.

## Конструктивные ограничения

Несмотря на то, что данный мотовездеход обладает выдающимися характеристиками прочности для своего класса, он остается легким транспортным средством, что и определяет его эксплуатационные ограничения.

Увеличение нагрузки на какую-либо из частей мотовездехода негативным образом скажется на его гравитационной устойчивости и эксплуатационных качествах.

## Внедорожная эксплуатация

Движение в условиях пересеченной местности опасно само по себе. Любая местность не подготовленная специально для передвижения транспортных средств представляет опасность, в силу непредсказуемости углов наклона, а также состояния и крутизны поверхности. Поверхность сама по себе постоянный источник опасности – об этом следует помнить каждому ездоку.

Первоочередными задачами водителя мотовездехода являются выбор наиболее безопасного маршрута и постоянное наблюдение за изменениями рельефа. Ни при каких обстоятельствах не позволяйте управлять мотовездеходом лицам не знакомым с рекомендациями по вождению мотовездехода. Эксплуатация мотовездехода на чрезмерно крутых подъемах и участках с крайне изменчивым рельефом запрещена.

## Общие замечания по эксплуатации и мерам предосторожности

Вашими лучшими помощниками станут аккуратность, внимание, опыт и навыки вождения.

В случае, если у вас возникает малейшее сомнение в том, сможет ли мотовездеход преодолеть то или иное препятствие или пройти по тому или иному участку местности, выбирайте альтернативный маршрут.

При езде по пересеченной местности мощность и сцепление с поверхностью гораздо важнее скорости. Не двигайтесь со скоростью большей, чем позволяют условия видимости и ваши навыки выбора безопасного маршрута.

Следите за изменениями уклонов и появлением возможных препятствий (например: камни, валуны, пни), так как они могут привести к потере устойчивости и опрокидыванию мотовездехода.

Эксплуатация мотовездехода с неисправным управлением категорически запрещена.

При движении задним ходом, убедитесь, что ни люди, ни препятствия не мешают вашему движению. Двигайтесь с низкой скоростью и избегайте крутых поворотов.

При остановке и стоянке всегда переводите рычаг переключения передач в положение парковочной блокировки (PARK) и приводите в действие стояночный тормоз. Соблюдение этого правила особенно важно, в случае стоянки на склоне. На крутых уклонах, а также при транспортировке груза, колеса мотовездехода должны быть дополнительно застопорены подручными средствами, например, камнями.

## Движение задним ходом

При движении задним ходом, убедитесь, что ни люди, ни препятствия не мешают вашему движению. Двигайтесь с низкой скоростью и избегайте крутых поворотов.

При движении задним ходом рекомендуется сидеть на мотовездеходе. Избегайте движения задним ходом стоя. Ваш вес может сместиться вперед, что может привести к непреднамеренному нажатию на рычаг управления дроссельной заслонкой и ускорению.

### Движение вверх по склону

В силу конструктивных особенностей данный мотовездеход прекрасно берет подъемы, но имейте в виду, что опрокидывание может произойти даже при хорошем сцеплении. Например, типичной является ситуация, при которой основание холма осыпалась, а вершина стала чрезмерно крутой. Мотовездеход легко справится с подобными условиями, однако, когда его передняя часть достигнет вершины, произойдет перераспределение веса на его заднюю часть и произойдет опрокидывание.

Подобная ситуация может возникнуть и в случае, если закрепленный объект способствует задиранию передней части мотовездехода больше необходимого. В подобной ситуации необходимо выбрать альтернативный маршрут. В случае движения вдоль склона помните об опасностях с этим связанных.

Необходимо выяснить состояние поверхности на другой стороне холма или другом берегу. Часто вас поджидает препятствие или обрыв настолько крутой, что его невозможно преодолеть или спуститься по нему.

### Движение вниз по склону

Данный мотовездеход может взбираться на склоны более крутые, чем те по которым он может безопасно спуститься. Именно поэтому столь необходимо убедиться в наличии возможности безопасно спуститься по склону, прежде чем приступить к подъему.

Снижение скорости при спуске по склону может привести к неконтролируемому скольжению мотовездехода вниз. Поддерживайте постоянную скорость и/или слегка увеличивайте скорость чтобы вернуть управление мотовездеходом.

### Движение вдоль склона

Следует избегать движения вдоль склона, если это возможно. Если же это невозможно, проявляйте особую осторожность. Движение вдоль склона при крутом уклоне может привести к опрокидыванию мотовездехода. Попадание на скользкие или рыхлые участки может привести к неконтролируемому скольжению. Ни в коем случае не пытайтесь развернуть мотовездеход в направлении подножья холма в такой ситуации. Избегайте препятствий, наезд на которые приведет к значительному наклону мотовездехода на одну из сторон, так это может привести к опрокидыванию.

### Обрывы

Как правило при вывешивании с обрыва передней или задней оси мотовездеход будет обездвижен. Однако, если обрыв достаточно глубокий или крутой, мотовездеход «ныряет» и опрокидывается.

## ПРЕДОСТЕРЕЖЕНИЕ

**Избегайте преодоления обрывов. Сдайте назад и выберите другой маршрут.**

### Движение по заснеженным поверхностям

При проведении контрольного осмотра перед поездкой обратите особое внимание на те части мотовездехода, где скопление снега и/или льда может привести к ухудшению видимости осветительных приборов, забить вентиляционные отверстия и радиатор, помешать работе вентилятора системы охлаждения, нормальному функционированию рычагов управления, переключателей и педали тормоза. Перед тем как начать движение, проверьте нормальное функционирование рулевого управления, управления дроссельной заслонкой, рычага тормоза и педалей управления.

Во время движения по заснеженной поверхности сцепление колес ухудшается, что приводит к изменению реакции на действия водителя мотовездехода. На поверхностях с низким коэффициентом сцепления реакция на поворот руля не будет столь же резкой и точной как на поверхности с нормальным коэффициентом сцепления. Дистанция тормозного пути возрастет. Ускорение замедлится. Снижьте скорость и не совершайте резких нажатий на рычаг управления дроссельной заслонки.



Подобные действия могут привести к пробуксовке шин и избыточной поворачиваемости мотовездехода. Избегайте экстренных торможений. Подобные действия могут привести к скольжению мотовездехода по прямой. Аккуратно снизьте скорость перед маневром, чтобы не потерять управление мотовездеходом.

Рыхлый снег, поднимаемый мотовездеходом при движении может оседать и накапливаться или таять на его открытых узлах и движущихся частях, таких как тормозные диски. Вода, снег, лед могут негативно повлиять на время отклика тормозной системы. Даже если снижение скорости не требуется, чаще приводите в действие тормоза для предотвращения скопления снега и льда, а также для просушки тормозных накладок и дисков. Кроме того это поможет вам в относительно безопасных условиях проверить функционирование тормозов и то, как реагирует мотовездеход на управляющее воздействие. Не позволяйте снегу и льду скапливаться на педали тормоза, подножках, рычагах тормоза и управления дроссельной заслонкой. Чаще счищайте снег с сиденья, рукояток, фар головного освещения и заднего фонаря.

Крупные камни, пни и другие объекты находящиеся под снегом, а также мокрый снег могут привести к потере сцепления с поверхностью и застреванию мотовездехода. Будьте бдительны и обращайтесь внимание на визуальные признаки наличия подобных препятствий. При малейшем сомнении объезжайте подозрительные места. Не выезжайте на лед, не убедившись, что он достаточно прочный, чтобы выдержать совокупный вес мотовездехода, водителя и груза. Помните, что толщина льда, достаточная для безопасного движения снегохода, не подойдет для движения аналогичного по массе мотовездехода, так как площадь контактной поверхности лыж и гусеницы снегохода со льдом значительно превышает аналогичную площадь колес мотовездехода.

Для вашего комфорта и предотвращения обморожений одевайтесь соответственно метеоусловий. Не забывайте про защитную экипировку.

После каждой поездки обязательно очищайте от снега и льда мотовездеход и его движущиеся части (тормоза, элементы рулевого управления, карданные передачи, элементы управления, вентиляторы радиатора и т.д.) Пренебрежение данным правилом может привести к образованию наледи, которую будет достаточно сложно удалить при следующем контрольном осмотре перед поездкой.

### **Техника вождения**

Движение на мотовездеходе со скоростью слишком высокой для окружающих условий может привести к травмам. Двигайтесь только с безопасной скоростью. Согласно статистических данных повороты на высокой скорости обычно приводят к поломкам и травмам. Не забывайте о значительном весе мотовездехода. Этого веса будет достаточно чтобы придавить вас в случае опрокидывания мотовездехода.

Данный мотовездеход не предназначен для выполнения прыжков. Он не в состоянии полностью поглотить энергию удара, возникающую при выполнении прыжков, что может привести к травмированию водителя. Езда на задних колесах может привести к опрокидыванию мотовездехода на вас. Так как выполнение прыжков или езда на задних колесах представляют для вас серьезную опасность, их следует избегать.

Для обеспечения надлежащей управляемости держитесь за руль так, чтобы все элементы управления были у вас под рукой. То же касается и положения ваших ног на подножках. Чтобы снизить риск травмирования ног, никогда не убирайте их с подножек. Не направляйте носки ботинок от мотовездехода и не выставляйте ноги при выполнении поворота. Вы можете ударить их или зацепиться ими о препятствия или колеса.

Всегда используйте верную технику вождения, чтобы избежать опрокидывания мотовездехода на склонах, пересеченной местности и в поворотах.

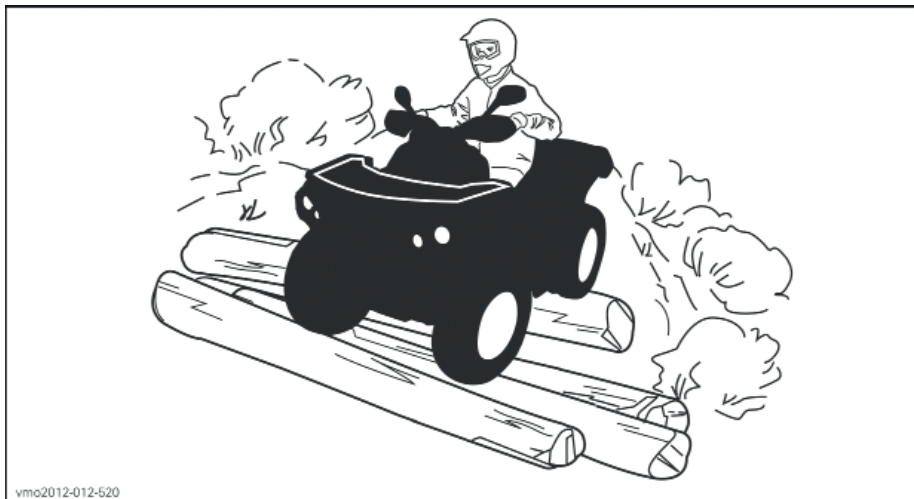

Несмотря на то, что данный мотовездеход оснащен хорошей подвеской, движение по пересеченной местности, а также по местности с колеевым износом, может привести к значительным неудобствам и травмам спины. Зачастую вам придется привставать или вставать полностью при передвижении в подобных условиях. Снизьте скорость. Ваши согнутые ноги поглотят часть энергии удара.

Данный мотовездеход не предназначен для движения по дорогам общего пользования. (В большинстве стран это незаконно). Движение по дорогам общего пользования может привести к столкновению с другим транспортным средством.

Шины, установленные на данном мотовездеходе, не предназначены для движения по дорогам с покрытием. Также данный мотовездеход не оборудован задним дифференциалом (задние колеса вращаются с одинаковой скоростью). Таким образом, дорожное покрытие может негативно сказаться на управляемости мотовездехода.

Движение по дорогам или обочинам, особенно с горящими фарами, может сбить с толку водителей других транспортных средств.

При необходимости пересечения дороги колонной, ведущий сходит со своего мотовездехода и обеспечивает безопасный проезд колонны. Затем при помощи замыкающего ведущий пересекает дорогу. Не выезжайте на тротуары. Они предназначены только для пешеходов.

Вода представляет особую опасность. Так как мотовездеход обладает некоторым запасом плавучести, движение в глубокой воде может привести к опрокидыванию. Перед пересечением водной преграды всегда проверяйте ее глубину и скорость течения. Уровень воды не должен подниматься выше подножек. Как в воде, так и на берегу опасайтесь скользких поверхностей, таких как камни, трава, бревна. Движение по ним может привести к потере сцепления. Не направляйте мотовездеход в воду на высокой скорости. Вода сработает как тормоз, и вы можете вылететь с мотовездехода.



Мокрые тормоза негативно повлияют на возможности тормозной системы. После движения по воде, грязи или снегу обязательно несколько раз приводите в действия тормоза, для того чтобы просушить их.

Рядом с водоемами часто можно встретить грязевые или заболоченные участки. Будьте готовы к неожиданным ямам, пустотам и перепадам высоты. Также внимательно следите за препятствиями, частично скрытыми растительностью, например: крупными камнями, бревнами и т.д.

Если ваш маршрут пролегает через замерзшие водоемы, убедитесь, что лед достаточно прочный, чтобы выдержать совокупный вес водителя, мотовездехода и перевозимого груза. Основным индикатором неоднородной толщины льда служат полыньи. При малейшем сомнении не выезжайте на лед.

Ледовое покрытие негативно скажется на управлении мотовездеходом. Снизьте скорость и не совершайте резких нажатий на рычаг управления дроссельной заслонки. Подобные действия могут привести к пробуксовке шин и избыточной поворачиваемости мотовездехода. Избегайте экстренных торможений. Это также может привести к неконтролируемому скольжению и опрокидыванию мотовездехода. Следует всеми силами избегать движения по шуге, так она может помешать управлению мотовездеходом.

Движение по снегу может негативно сказаться на рабочих свойствах тормозов. Снизьте скорость и предусмотрите больше места для торможения. Вылетающий из под колес снег может привести к обледенению или скоплению снега в элементах тормозной системы. Чаще приводите в действия тормоза, чтобы предотвратить обледенение и скопление снега. Обратитесь к главе **ОБЩИЕ ЗАМЕЧАНИЯ ПО ЭКСПЛУАТАЦИИ И МЕРАМ ПРЕДОСТОРОЖНОСТИ** данного подраздела для получения более полной информации о езде по заснеженным поверхностям.

Езда по песку, песчаным дюнам или снегу представляет собой особый опыт, соблюдение следующих мер предосторожности, сделает его более безопасным. Движение по мокрому, глубокому, а также мелкодисперсному песку/снегу может привести к потере сцепления с поверхностью, скольжению, проседанию или застреванию мотовездехода. В этом случае найдите более прочную опорную поверхность. Лучшим советом будет снизить скорость и следить за изменением условий.

При движении по песчаным дюнам рекомендуется оборудовать мотовездеход высоким флашточком с предупредительным флажком. Это поможет обозначить ваше присутствие для находящихся по другую сторону дюны. Если вы увидите впереди чужой предупредительный флажок двигайтесь с осторожностью. Так как флашточок может зацепиться за низкорасположенные ветви или препятствия и ударить вас отскоком, снимайте его при передвижении в таких условиях.

Движение по щебенке и гравию схоже с движением по льду. Подобный тип поверхности негативно скажется на управляемости мотовездехода, что может привести к его скольжению и опрокидыванию. Также может увеличиться дистанция тормозного пути. Помните, что резкие нажатия на рычаг управления дроссельной заслонкой или скольжение мотовездехода могут привести к тому, что щебень и гравий могут вылететь в сторону следующего за вами ездока. Никогда не делайте это умышленно.

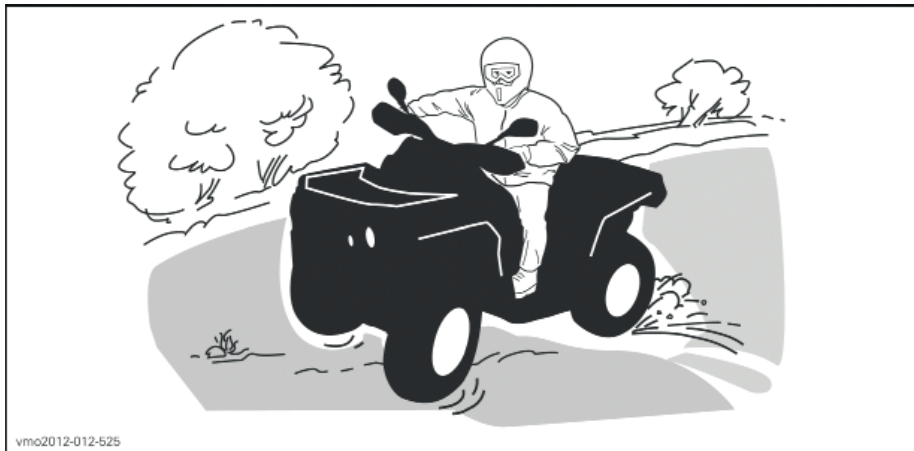

В случае, если вы попали в скольжение или занос, поворот руля в сторону заноса может помочь вам вернуть управление мотовездеходом. Ни в коем случае не блокируйте тормоза и колеса.

Следуйте указаниям расположенных на трассе знаков. Их цель помочь вам и другим ездокам.

Препятствия, встреченные вами на пути, следует преодолевать с осторожностью. Примерами подобных препятствий являются: щебенка, поваленные деревья, скользкие поверхности, ограждения, столбы, дамбы и насыпи, углубления и низменности. Следует по возможности избегать их. Помните, что некоторые препятствия следует объезжать, из-за их размера или опасности, которую они представляют, а не преодолевать. Вы легко преодолеете небольшие камни или поваленные деревья держась под прямым углом к препятствию. Привстаньте и согните ноги в коленях. Не совершайте резких нажатий на рычаг управления дроссельной заслонкой, не теряйте скорости движения. Крепко держите руль. Перенесите вес тела назад. Не пытайтесь оторвать от земли передние колеса. Помните, что препятствие может оказаться скользким и подвижным.

При движении по склонам или под уклоном крайне важно соблюдать два правила. Быть готовым к скользким участкам, изменениям ландшафта, неожиданным препятствиям, и принимать правильное положение на мотовездеходе.

В случае остановки или стоянки всегда приводить в действие стояночный тормоз. Соблюдение этого правила особенно важно, в случае стоянки на склоне. На крутых уклонах, а также при транспортировке груза, колеса мотовездехода должны быть дополнительно застопорены подручными средствами, например, камнями.

### **Движение вверх по склону**

Перед тем как начать движение вверх по склону, помните: Движение вверх по склону разрешено только опытным водителям. Начинайте подъем с пологой части склона. Всегда переносите вес тела вперед и двигайтесь прямо по направлению к вершине склона. Держите ноги на подножках, включите понижающую передачу и наберите скорость перед началом движения вверх по склону. Старайтесь поддерживать постоянную скорость и не совершайте нажатий на рычаг управления дроссельной заслонкой, чтобы избежать ускорения. Крутой склон, изменения рельефа, наезд одним колесом на препятствие могут негативно сказаться на устойчивости мотовездехода, так как его задранный

передняя часть может привести к опрокидыванию. Некоторые склоны слишком круты для безопасной остановки или возвращения к исходное положение в случае неудачной попытки их преодоления. По возможности избегайте крутых уклонов. Несоблюдение данных правил может привести к опрокидыванию мотовездехода при движении вверх по склону. В случае, если склон оказался слишком крутым и вы не можете продолжать движение вверх или мотовездеход начал скатываться назад, приведите в действие тормоз, избегая скольжения. Сойдите с мотовездехода и выполните разворот в три приема (при выполнении разворота двигайтесь со стороны вершины склона и удерживайте нажатым рычаг тормоза). Сориентируйте заднюю часть мотовездехода на вершину склона. После этого начните движение вниз по склону. Всегда сходите с мотовездехода и двигайтесь рядом с ним со стороны вершины склона держась в стороне от самого мотовездехода и его колес. Не пытайтесь удержать мотовездеход, если он начал опрокидываться. В подобной ситуации следует отойти в сторону. Пересечение вершины склона на высокой скорости запрещено. За ней могут находиться препятствия, в том числе крутые обрывы.



### Движение вниз по склону

Перенесите вес тела назад. Не вставайте с сиденья. Плавно приводите в действие тормоза, чтобы избежать заноса. При движении вниз по склону не используйте инерцию мотовездехода, торможение двигателем или нейтральную передачу.

Снижение скорости при спуске со склона с рыхлым или скользким грунтом может привести к скольжению мотовездехода. Поддерживайте постоянную скорость и/или слегка увеличивайте скорость, чтобы вернуть управление мотовездеходом. По возможности избегайте крутых уклонов. Несоблюдение данных правил может привести к опрокидыванию мотовездехода при движении вниз по склону.

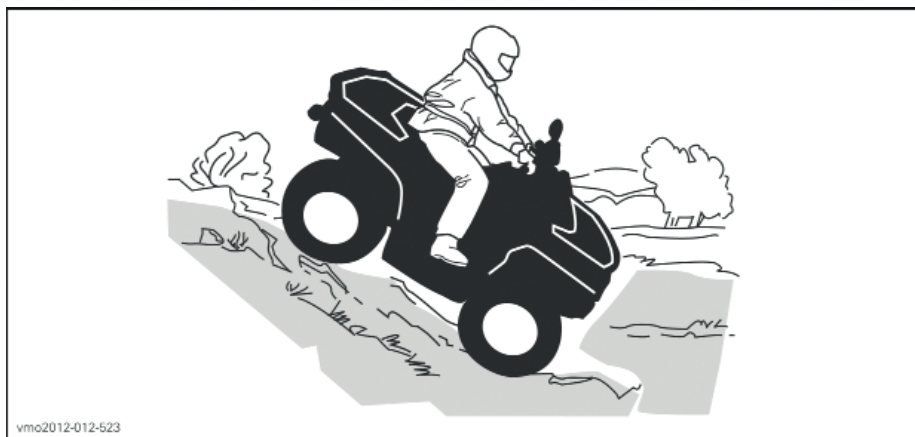

**Движение вдоль склона**

Движение вдоль склона одна из наиболее опасных техник вождения. Исключительная опасность объясняется значительным ухудшением устойчивости. Следует по возможности избегать движения вдоль склона. Если же движение вдоль склона неизбежно, помните, что необходимо ВСЕГДА переносить вес тела в сторону вершины склона и быть готовым сойти с мотовездехода в эту сторону в случае, если он начнет опрокидываться.

**⚠ ПРЕДОСТЕРЕЖЕНИЕ**

**Не пытайтесь остановить или защитить мотовездеход от повреждений.**

**⚠ ПРЕДОСТЕРЕЖЕНИЕ**

**Будьте осторожны при загрузке и перевозке емкостей с жидкостью. Они могут повлиять на устойчивость мотовездехода во время движения вдоль склона, увеличивая риск опрокидывания.**



## ПРЕДУПРЕЖДАЮЩИЕ НАКЛЕЙКИ

Данный мотовездеход поставляется в комплекте с предупреждающими ярлыком и наклейками, содержащими важную информацию по безопасности.

Каждый водитель должен ознакомиться с ними и уяснить содержащуюся в них информацию.

### Ярлык

**⚠ ПРЕДОСТЕРЕЖЕНИЕ**

- Прочитайте Руководство по эксплуатации. Неправильная эксплуатация мотовездехода может привести к УБЕЧЬЯМ или СМЕРТИ. Следуйте инструкциям и предостережениям.
- Всегда носите защиту для ушей.
- Всегда используйте рекомендованную защитную экипировку и шлем установленного образца.
- Движение по дорогам общего пользования категорически запрещено.
- Перевозка пассажиров категорически запрещена.
- Эксплуатация мотовездехода в состоянии алкогольного или наркотического опьянения категорически запрещена.

<p><b>S</b> <b>СПОРТИВНАЯ МОДЕЛЬ</b></p> <p>ДАННЫЙ МОТОВЕЗДЕХОД ПРЕДНАЗНАЧЕН ДЛЯ АКТИВНОГО ОТДЫХА, К ЕГО ЭКСПЛУАТАЦИИ ДОПУСКАЮТСЯ ТОЛЬКО ОПЫТНЫЕ ВОДИТЕЛИ. ПЕРЕВОЗКА ПАССАЖИРОВ НЕ ДОПУСКАЕТСЯ. МИНИМАЛЬНЫЙ ВОЗРАСТ ВОДИТЕЛЯ - 16 ЛЕТ</p> <p>ДАННЫЙ МОТОВЕЗДЕХОД ОТНОСИТСЯ К КАТЕГОРИИ S (СПОРТИВНЫЙ), ПРЕДНАЗНАЧЕН ТОЛЬКО ДЛЯ ВНЕДОРОЖНОЙ ЭКСПЛУАТАЦИИ, ОБЛАДАЕТ ВЫСОКИМИ ДИНАМИЧЕСКИМИ ХАРАКТЕРИСТИКАМИ. ОН ПРЕДНАЗНАЧЕН ДЛЯ АКТИВНОГО ОТДЫХА СО СПОРТИВНЫМ УКЛОНОМ И ДЛЯ УЧАСТИЯ В РАЗЛИЧНЫХ СОРЕВНОВАТЕЛЬНЫХ МЕРОПРИЯТИЯХ. К УПРАВЛЕНИЮ ДОПУСКАЮТСЯ ОПЫТНЫЕ ВОДИТЕЛИ, ОБЛАДАЮЩИЕ УСТОЙЧИВЫМИ НАВЫКАМИ УПРАВЛЕНИЯ.</p> <p>ЗА ИНФОРМАЦИЕЙ ОБ ОБУЧАЮЩИХ КУРСАХ ПО УПРАВЛЕНИЮ МОТОВЕЗДЕХОДОМ ОБРАТИТЕСЬ К ВАШЕМУ ДИЛЕРУ.</p> <p>ЗА ИНФОРМАЦИЕЙ О ТРЕБОВАНИЯХ МЕСТНОГО И ФЕДЕРАЛЬНОГО ЗАКОНОДАТЕЛЬСТВА В ЧАСТИ ЭКСПЛУАТАЦИИ МОТОВЕЗДЕХОДА ОБРАТИТЕСЬ К ВАШЕМУ ДИЛЕРУ.</p> <p><b>НЕ УБИРАТЬ ДАННЫЙ ЯРЛЫК ДО ПРОДАЖИ</b></p> <p><small>704903950</small></p>	<p><b>⚠</b></p> <p></p>
---	---

704 903 950



ОПИСАНИЕ ДВИГАТЕЛЯ ТС:  
XXXXX

**СЕРТИФИЦИРОВАН ЕРА**

NER (нормализованный показатель выбросов) =   
ПО ШКАЛЕ ОТ 0 ДО 10, ГДЕ 0 - НАИМЕНЬШЕЕ КОЛИЧЕСТВО ВЫБРОСОВ

\*НЕ УДАЛЯТЬ ДО МОМЕНТА ПРОДАЖИ



704901107  
vmo2006-005-009\_en

### Предупреждающие наклейки

Прочтите все предупреждающие наклейки расположенные на данном мотовездеходе и узнайте содержащуюся в них информацию. Данные наклейки размещены на мотовездеходе как для безопасности водителя, так и для безопасности других людей.

Предупреждающие наклейки являются неотъемлемыми частями мотовездехода. Утраченные или поврежденные наклейки необходимо заменить. В случае необходимости обратитесь к авторизованному дилеру Can-Am.

**ПРИМЕЧАНИЕ:** В случае разночтения между наклейками, размещенными в настоящем Руководстве и размещенными на мотовездеходе, приоритетом обладают наклейки, расположенные на мотовездеходе.

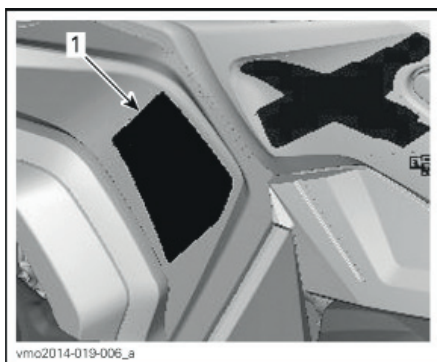
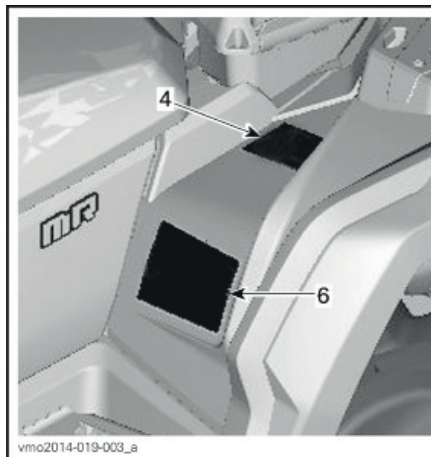

РАСПОЛОЖЕНА СЛЕВА ОТ РУЛЯ

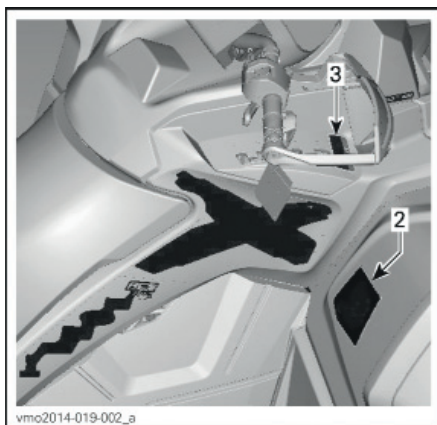
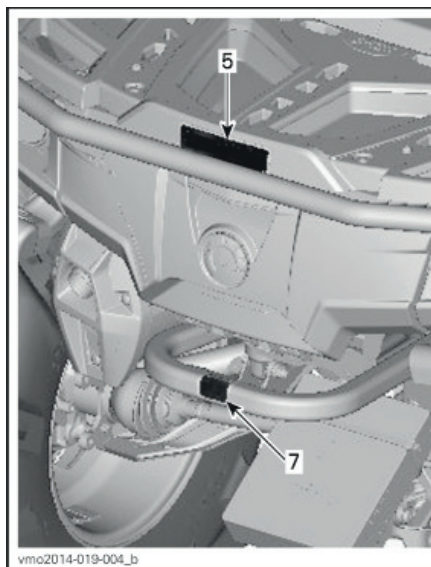

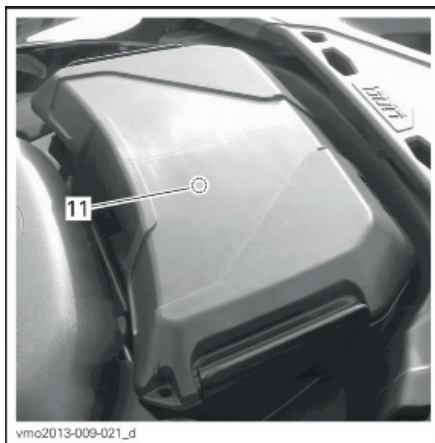
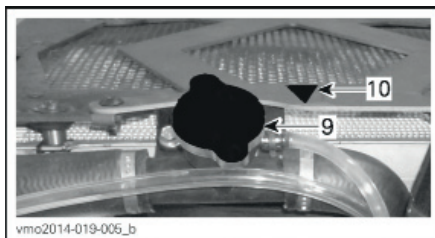

ТИПОВОЙ ВАРИАНТ – МОДЕЛЬ 1000

Наклейка 1

**⚠ ПРЕДОСТЕРЕЖЕНИЕ**

- Прочитайте Руководство по эксплуатации. Неправильная эксплуатация мотовездехода может привести к **УВЕЧЬЯМ** или **СМЕРТИ**. Следуйте инструкциям и предостережениям.
- Всегда носите защиту для ушей.
- Всегда используйте рекомендованную защитную экипировку и шлем установленного образца.
- Движение по дорогам общего пользования категорически запрещено.
- Перевозка пассажиров категорически запрещена.
- Эксплуатация мотовездехода в состоянии алкогольного или наркотического опьянения категорически запрещена.



НАКЛЕЙКА 1

**Наклейка 2**

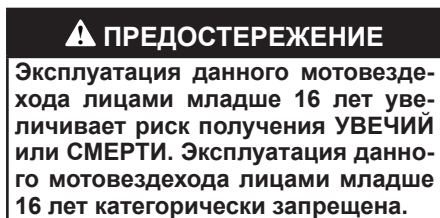

НАКЛЕЙКА 2

**Наклейка 3**

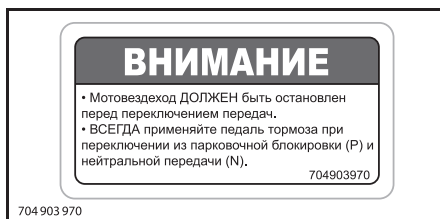

НАКЛЕЙКА 3

**Наклейка 4**

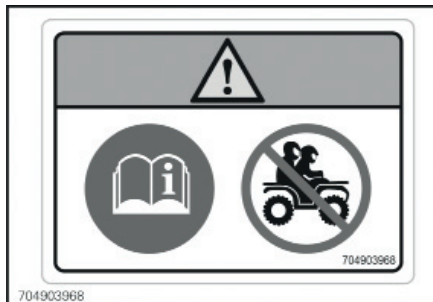
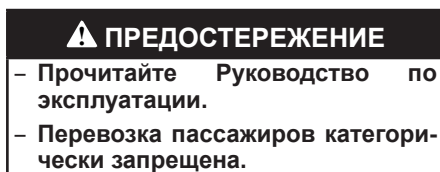

НАКЛЕЙКА 4

**Наклейка 5**

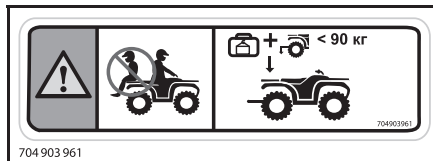

НАКЛЕЙКА 5: ПЕРЕДНЕЕ И ЗАДНЕЕ КРЫЛО (ОБРАТИТЕСЬ К ТЕХНИЧЕСКИМ ХАРАКТЕРИСТИКАМ)

Наклейка 6

**⚠ ПРЕДОСТЕРЕЖЕНИЕ**

- Прочитайте Руководство по эксплуатации. Неправильное давление в шинах или загрузка может привести к **ТЯЖКИМ УВЕЧЬЯМ** или **СМЕРТИ**, вызванным потерей управления.
- **ВСЕГДА** поддерживайте указанное давление в шинах.
- **НИКОГДА** не превышайте максимально допустимую нагрузку равную 189 кг, включающую в себя вес водителя, груза, установленного дополнительного оборудования и вертикальную нагрузку на сцепное устройство.
- **ВСЕГДА** используйте сцепное устройство или буксировочные проушины для буксировки груза.
- **НИКОГДА** не превышайте максимально допустимый вес буксируемого груза равный 590 кг.
- **НИКОГДА** не превышайте максимально допустимую вертикальную нагрузку на сцепное устройство равную 23 кг.

704903681

НАКЛЕЙКА 6 (ОБРАТИТЕСЬ К ТЕХНИЧЕСКИМ ХАРАКТЕРИСТИКАМ)

Наклейка 7

**⚠ ПРЕДОСТЕРЕЖЕНИЕ**

Зацепление буксируемого груза с данной частью мотовездехода, а также с задним багажником **КАТЕГОРИЧЕСКИ ЗАПРЕЩЕНО**. Несоблюдение данного правила может привести к опрокидыванию мотовездехода. **ВСЕГДА** используйте сцепное устройство или буксировочный крюк для буксировки груза.



НАКЛЕЙКА 7

**Наклейка 8**

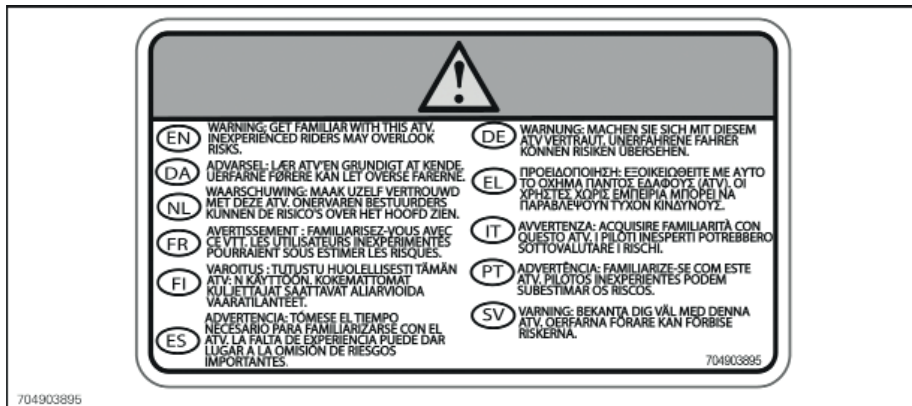

НАКЛЕЙКА 8. ПРЕДОСТЕРЕЖЕНИЕ – СОБЛЮДАЙТЕ ОСТОРОЖНОСТЬ ПРИ ОЗНАКОМЛЕНИИ С ДАННЫМ МОТОВЕЗДЕХОДОМ. НЕОПЫТНЫЕ ВОДИТЕЛИ МОГУТ НЕДООЦЕНИТЬ РИСКИ.

**Наклейка 9**



НАКЛЕЙКА 9 – РАСПОЛОЖЕНА НА КРЫШКЕ РАДИАТОРА – ПРЕДОСТЕРЕЖЕНИЕ – НЕ ОТКРЫВАТЬ ПОКА ГОРЯЧИЙ

**Наклейка 10**



НАКЛЕЙКА 10

### Наклейка 11

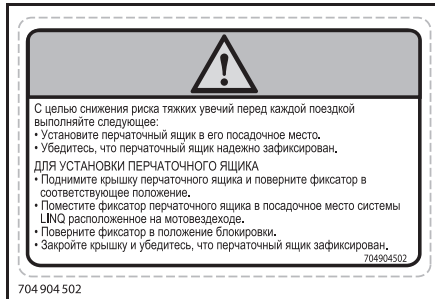

НАКЛЕЙКА 11 – РАСПОЛОЖЕНА ПОД ПЕРЧАТОЧНЫМ ЯЩИКОМ

### Таблички соответствия

Данные таблички подтверждают соответствие мотовездехода нормам, стандартам и требованиям.

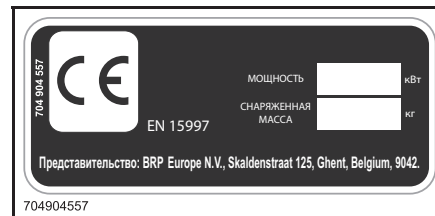

РАСПОЛОЖЕНИЕ: ПОД СИДЕНЬЕМ, НА ВЕРХНЕМ ЭЛЕМЕНТЕ РАМЫ



РАСПОЛОЖЕНИЕ: ПОД СИДЕНЬЕМ, НА ВЕРХНЕМ ЭЛЕМЕНТЕ РАМЫ

### Табличка с технической информацией

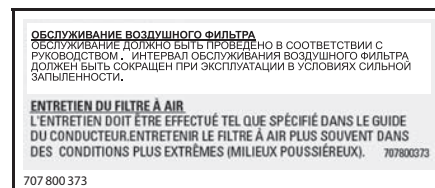

РАСПОЛОЖЕНИЕ: ПОД СИДЕНЬЕМ, НА ВЕРХНЕМ ЭЛЕМЕНТЕ РАМЫ

**СТРАНИЦА ПРЕДНАМЕРЕННО ОСТАВЛЕНА  
НЕЗАПОЛНЕННОЙ**



**ИНФОРМАЦИЯ О  
ТРАНСПОРТНОМ  
СРЕДСТВЕ**

## ОРГАНЫ УПРАВЛЕНИЯ/ПРИБОРЫ/ОБОРУДОВАНИЕ

**ПРИМЕЧАНИЕ:** Некоторые органы управления/приборы/оборудование не входят в базовый комплект поставки.

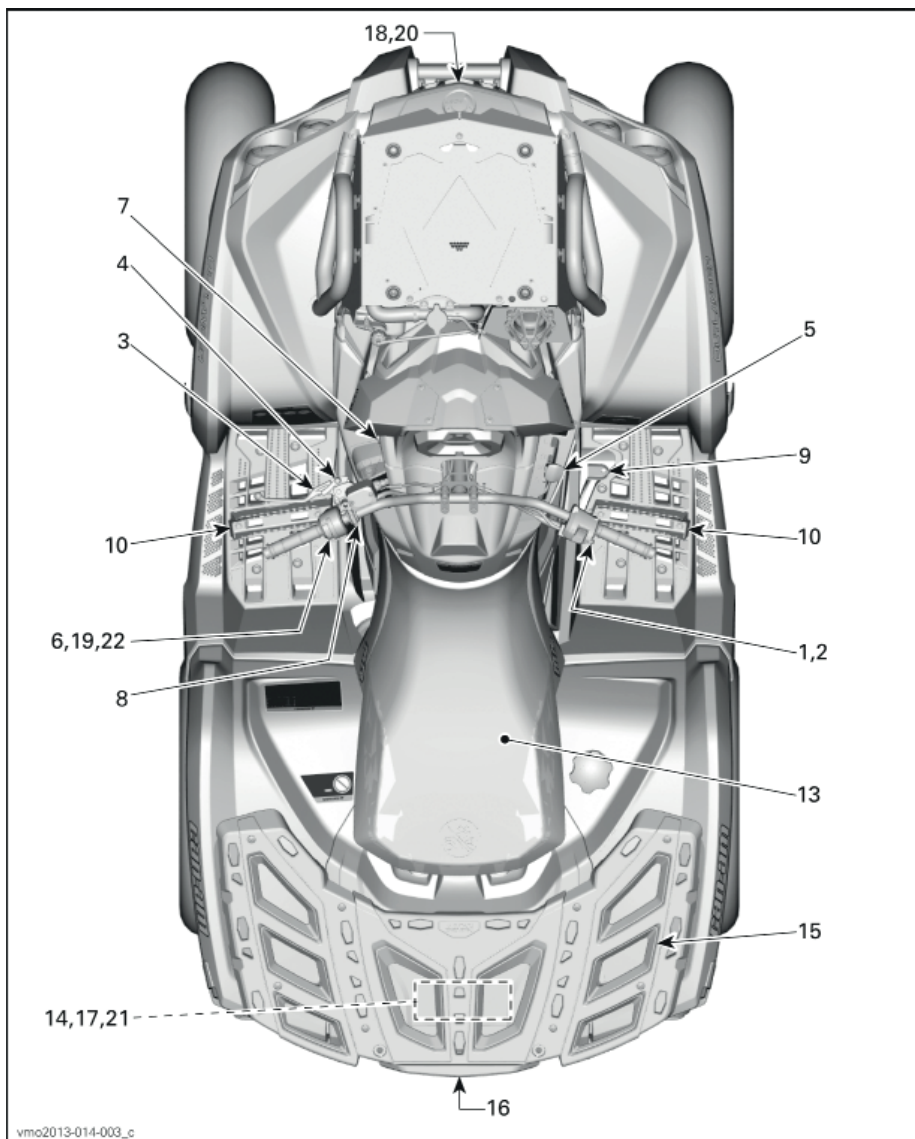

ТИПОВОЙ ВАРИАНТ – МОДЕЛЬ 650

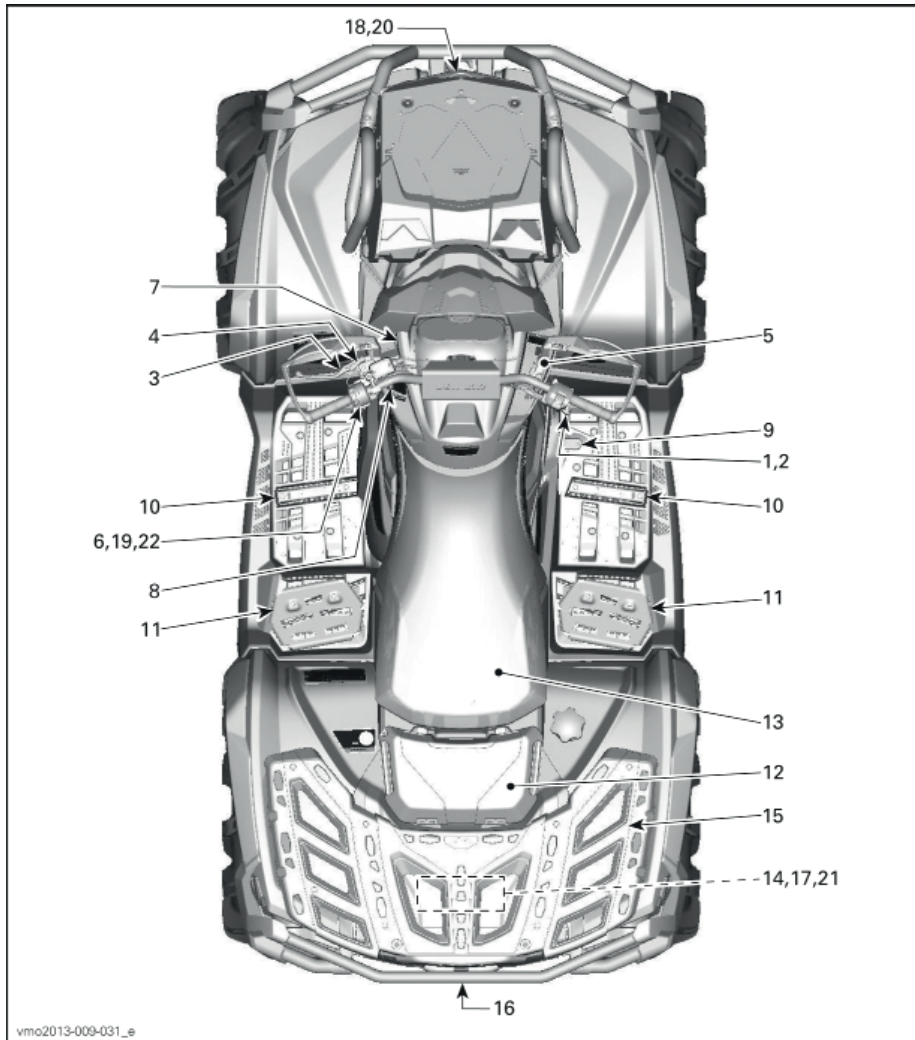

ТИПОВОЙ ВАРИАНТ – МОДЕЛЬ 1000

## 1) Рычаг управления дроссельной заслонкой

Рычаг управления дроссельной заслонкой располагается на правой стороне руля.

При нажатии на рычаг количество оборотов двигателя увеличивается, что позволяет трансмиссии передавать крутящий момент на выбранной передаче.

При отпускании рычага двигатель автоматически возвращается к холостым оборотам, скорость мотовездехода плавно снижается.

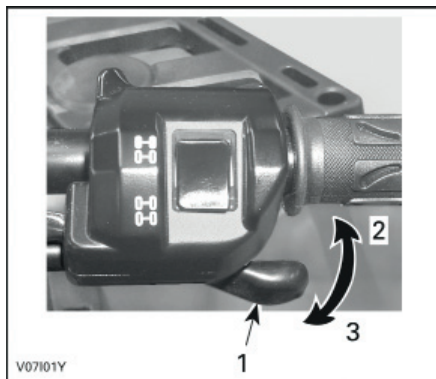

ТИПОВОЙ ВАРИАНТ  
1. Рычаг управления дроссельной заслонкой  
2. Ускорение  
3. Уменьшение скорости

## 2) Переключатель 2WD/4WD

Данный переключатель располагается на правой стороне руля.

Он позволяет подключать и отключать полный привод, после того, как мотовездеход будет остановлен.

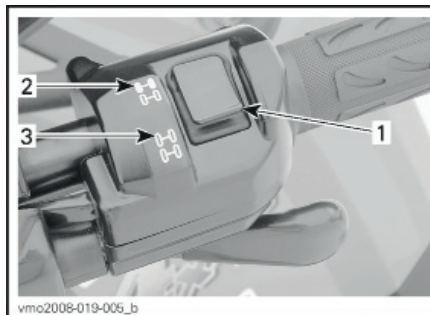

ТИПОВОЙ ВАРИАНТ  
1. Переключатель  
2. Положение 2WD  
3. Положение 4WD

**ВНИМАНИЕ** Перед использованием переключателя мотовездеход должен быть остановлен. Использование переключателя в движении может привести к механическим повреждениям.

**ВНИМАНИЕ** В случае, если задние колеса продолжают вращаться, отпустите рычаг управления дроссельной заслонкой и дождитесь, когда частота оборотов коленчатого вала двигателя снизится до оборотов холостого хода, перед тем как подключить полный привод.

Режим 4WD (полный привод) включается при нажатии на нижнюю часть переключателя.

При чтении настоящего Руководства, помните что:

### ⚠ ПРЕДОСТЕРЕЖЕНИЕ

Текст в рамке содержит инструкции, нарушение которых может привести к авариям, несчастным случаям, травмам или гибели людей.



РЕЖИМ 4WD (ПОЛНЫЙ ПРИВОД)

Для выключения полного привода нажмите на верхнюю часть переключателя.



РЕЖИМ 2WD (ЗАДНИЙ ПРИВОД)

В случае, если переключатель находится в положении 2WD, мотовездеход становится заднеприводным.

### 3) Левый рычаг тормоза

При нажатии на рычаг приводятся в действие передние и задние тормоза.

При отпускании рычага он должен возвращаться в исходное положение.

Сила торможения пропорциональна силе нажатия на рычаг.

**ПРИМЕЧАНИЕ:** При торможении, в случае движения вперед, центр тяжести мотовездехода смещается к передним колесам. Для увеличения останавливающей способности, тормозная система распределяет больше тормозного усилия на передние колеса. Это значительно повлияет на управляемость мотовездехода во время торможения. Помните об этом при торможении.

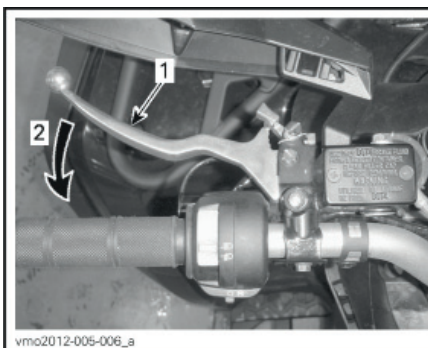

ТИПОВОЙ ВАРИАНТ

1. Рычаг тормоза
2. Рабочий ход

### 4) Стояночный тормоз

Стояночный тормоз располагается на левой стороне руля.

После приведения в действие стояночный тормоз блокирует движение мотовездехода. Стояночный тормоз окажется полезным при выполнении разворота в три приема в ограниченном пространстве, при транспортировке, а также при консервации и хранении мотовездехода.

#### ⚠ ПРЕДОСТЕРЕЖЕНИЕ

**При консервации и хранении мотовездехода всегда используйте стояночный тормоз и переводите рычаг переключения передач в положение стоянки (P).**

**Для приведения в действие стояночного тормоза:** нажмите на рычаг тормоза, и, удерживая его, сдвиньте фиксатор. Стояночный тормоз приведен в действие.

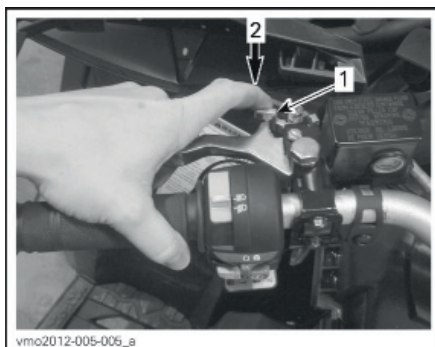

ТИПОВОЙ ВАРИАНТ

1. Фиксатор
2. Нажмите для приведения в действие стояночного тормоза.

**ПРИМЕЧАНИЕ:** Положение фиксатора может быть отрегулировано для компенсации свободного хода рычага тормоза.

### **⚠ ПРЕДОСТЕРЕЖЕНИЕ**

**Убедитесь, что при приведении в действие стояночного тормоза мотовездеход надежно блокируется.**

**Для снятия стояночного тормоза:** нажмите на рычаг тормоза. Фиксатор должен автоматически возвращаться в исходное положение. Рычаг тормоза должен вернуться в исходное положение.

### **⚠ ПРЕДОСТЕРЕЖЕНИЕ**

**Перед тем как начать движение убедитесь, что стояночный тормоз снят. Движение на мотовездеходе с постоянным давлением на тормозную систему может привести к ее повреждению, потере рабочих качеств и/или возгоранию.**

## **5) Рычаг переключения передач**

Рычаг переключения передач расположен на правой стороне мотовездехода рядом с рулевой колонкой.



### **РАСПОЛОЖЕНИЕ РЫЧАГА ПЕРЕКЛЮЧЕНИЯ ПЕРЕДАЧ**

Данный рычаг используется для переключения передач.

Существует 5 положений данного рычага:

<b>ПОЛОЖЕНИЯ РЫЧАГА ПЕРЕКЛЮЧЕНИЯ ПЕРЕДАЧ</b>	
<b>ПОЛОЖЕНИЕ</b>	<b>ПЕРЕДАЧА</b>
P	Парковочная блокировка
R	Задний ход
N	Нейтральная передача
H	Повышенная передача (при движении вперед)
L	Пониженная передача (при движении вперед)



### **СХЕМА ПЕРЕКЛЮЧЕНИЯ ПЕРЕДАЧ**

Перед включением любой передачи необходимо привести в действие тормоза и полностью остановить мотовездеход.

**ВНИМАНИЕ** Коробка передач данного мотовездехода не предполагает переключения передач во время движения и при оборотах коленчатого вала двигателя, превышающих обороты холостого хода.

**Р: Парковочная блокировка**

Данное положение блокирует коробку передач для предотвращения неконтролируемого движения мотовездехода.

**⚠ ПРЕДОСТЕРЕЖЕНИЕ**

В случае, если мотовездеход не используется, всегда переводите рычаг в положение парковочной блокировки. В противном случае мотовездеход может начать движение.

**Р: Задний ход**

Данное положение позволяет мотовездеходу двигаться задним ходом.

**ПРИМЕЧАНИЕ:** Скорость вращения коленчатого вала двигателя в положении R ограничена, соответственно ограничена и скорость движения задним ходом.

**⚠ ПРЕДОСТЕРЕЖЕНИЕ**

При движении вниз по склону задним ходом действие силы тяжести может привести к увеличению скорости мотовездехода сверх установленного ограничения.

**Нейтральная передача**

Данное положение прекращает передачу крутящего момента через коробку передач.

**⚠ ПРЕДОСТЕРЕЖЕНИЕ**

В случае, если мотовездеход не используется, всегда переводите рычаг в положение парковочной блокировки. Мотовездеход может начать движение, если включена нейтральная передача.

**Повышенная передача (при движении вперед)**

Данное положение делает доступным диапазон высоких скоростей движения мотовездехода. Это обычное положение рычага во время езды. Данный режим позволяет мотовездеходу развивать максимальную скорость.

**Пониженная передача (при движении вперед)**

Данное положение делает доступным диапазон низких скоростей движения мотовездехода. Мотовездеход движется медленно, но на колеса передается максимальный крутящий момент.

**ВНИМАНИЕ** Включайте пониженную передачу при буксировке прицепа, перевозке тяжелого груза, преодоления препятствий, движении вверх/вниз по склону.

**6) Многофункциональный переключатель**

Многофункциональный переключатель располагается на левой стороне руля.

Органы управления, располагающиеся на многофункциональном переключателе, следующие:

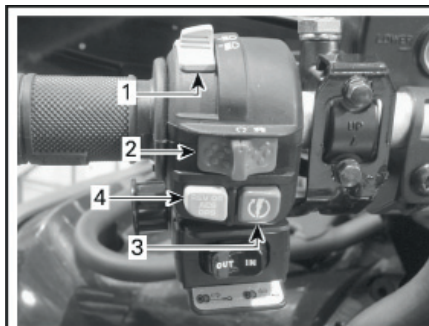

vmo2012-005-004\_a

**ТИПОВОЙ ВАРИАНТ - МНОГОФУНКЦИОНАЛЬНЫЙ ПЕРЕКЛЮЧАТЕЛЬ**

1. Переключатель ближнего/дальнего света фар
2. Аварийный выключатель двигателя
3. Кнопка запуска двигателя
4. Кнопка блокировки автоматике / выбора режима работы усилителя руля (DPS)

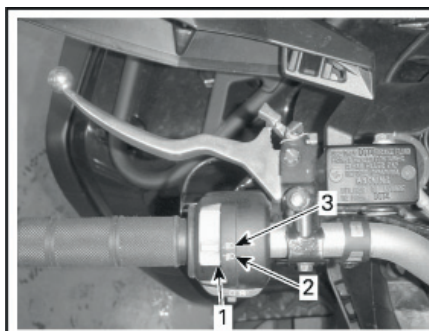
**Переключатель света фар**

vmo2012-005-003\_a

1. Переключатель ближнего/дальнего света фар
2. Ближний свет
3. Дальний свет

**ПРИМЕЧАНИЕ:** Переведите замок зажигания в положение ON (без включение головного освещения), чтобы выключить фары головного освещения.

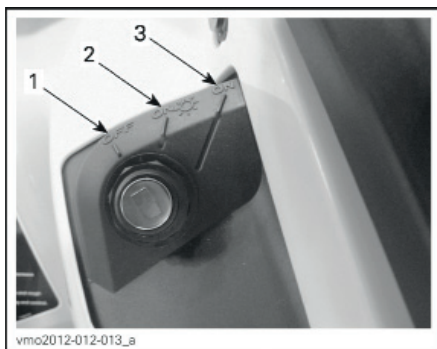

**ПОЛОЖЕНИЯ ЗАМКА ЗАЖИГАНИЯ**

1. OFF (ВЫКЛ.)
2. Положение ON (ВКЛ.)  
(с включением осветительных приборов)
3. Положение ON (ВКЛ.)  
(без включения осветительных приборов)

**Аварийный выключатель двигателя**

Данный выключатель может использоваться для остановки двигателя, а также как аварийное средство.

Для остановки двигателя полностью отпустите рычаг управления дроссельной заслонкой, после этого переведите аварийный выключатель двигателя в положение STOP.

**ПРИМЕЧАНИЕ:** Несмотря на то, что двигатель можно остановить повернув ключ зажигания в положение OFF, компания BRP рекомендует использовать положение STOP аварийного выключателя двигателя.



**ТИПОВОЙ ВАРИАНТ**

1. Аварийный выключатель двигателя

**Кнопка запуска двигателя**

Для запуска двигателя переведите выключатель двигателя в положение RUN.

Нажмите и удерживайте кнопку запуска двигателя. Незамедлительно отпустите ее после запуска двигателя.

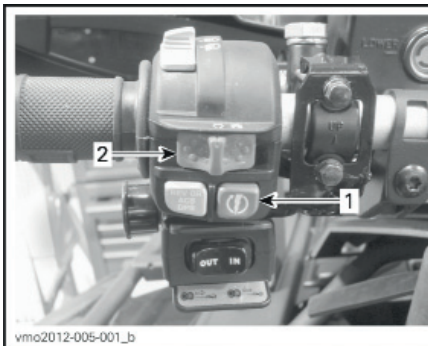

**ТИПОВОЙ ВАРИАНТ**

1. Кнопка запуска двигателя
2. Аварийный выключатель двигателя

**ПРИМЕЧАНИЕ:** Двигатель не запустится в случае, если аварийный выключатель двигателя и/или ключ в замке зажигания не установлены в рабочие положения.

**Кнопка блокировки автоматике / выбора режима работы усилителя руля (DPS)**

В зависимости от модели мотовездехода, данная кнопка может отвечать за несколько функций (до 2).

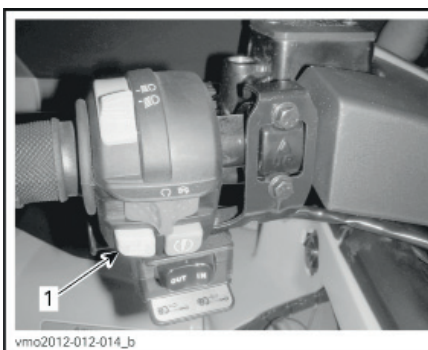

1. Кнопка блокировки автоматике / выбора режима работы усилителя руля (DPS)



**Режим блокировки автоматки**

При включении данного режима ограничитель скорости вращения коленчатого вала двигателя при движении задним ходом блокируется.

**⚠ ПРЕДОСТЕРЕЖЕНИЕ**

**Используйте данный режим только для того, чтобы выбраться из грязи или мягкого грунта. В иных ситуациях не используйте данный режим при движении задним ходом. Это может привести к движению с избыточной скоростью, а также увеличить риск потери управления.**

Для включения режима блокировки автоматки выполните следующее:

Перевидите рычаг переключения передач в положение заднего хода.

1. Убедитесь, что мотовездеход не двигается.
2. Нажмите и удерживайте кнопку блокировки автоматки, плавно нажмите на рычаг управления дроссельной заслонкой.

**ПРИМЕЧАНИЕ:** При включении данного режима на дисплее многофункциональной панели приборов в виде бегущей строки будет отображаться подтверждающее сообщение **VERRIDE (РЕЖИМ БЛОКИРОВКИ АВТОМАТИКИ)**.

3. Для выключения режима блокировки автоматки отпустите кнопку.

**Выбор режима работы усилителя руля**

Также данная кнопка может использоваться для выбора режима работы усилителя руля.

Обратитесь к разделу **НАСТРОЙКА МОТОВЕЗДЕХОДА** для изменения режима работы усилителя руля.

**7) Электрическая розетка (12 В)**

Предназначена для использования с фонарями и прочим носимым оборудованием.

При чтении настоящего Руководства, помните что:

**⚠ ПРЕДОСТЕРЕЖЕНИЕ**

**Текст в рамке содержит инструкции, нарушение которых может привести к авариям, несчастным случаям, травмам или гибели людей.**

Перед использованием снимите защитный колпачок. Всегда устанавливайте его на место после использования для защиты от метеоусловий.

Не подключайте приборы, ток потребления которых выше максимально допустимого. Обратитесь к разделу **ТЕХНИЧЕСКИЕ ХАРАКТЕРИСТИКИ**.

**8) Замок зажигания и ключи**

Замок зажигания располагается слева на центральной панели под рулем.

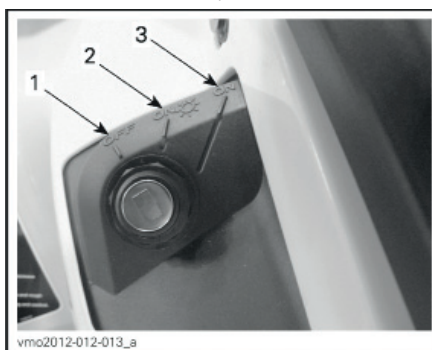
**ПОЛОЖЕНИЯ ЗАМКА ЗАЖИГАНИЯ**

1. **OFF**
2. **Положение ON (ВКЛ.) (с включением осветительных приборов)**
3. **Положение ON (ВКЛ.) (без включения осветительных приборов)**

**OFF**

Ключ может быть извлечен из замка зажигания только в этом положении.

В данном положении электрооборудование мотовездехода обесточено.

Поворот ключа зажигания в это положение выключает двигатель.

**ПРИМЕЧАНИЕ:** Несмотря на то, что двигатель можно остановить повернув ключ зажигания в положение OFF, компания BRP рекомендует использовать положение STOP аварийного выключателя двигателя.

**ПРИМЕЧАНИЕ:** При повороте ключа зажигания в положение OFF электрооборудованию мотовездехода потребуется несколько секунд на отключение.

#### Положение ON (ВКЛ.) (с включением головного освещения)

При повороте ключа зажигания в данное положение включается электрооборудование мотовездехода.

Включается панель приборов.

Включаются осветительные приборы.

Можно запустить двигатель.

#### ON (ВКЛ.)

Данное положение идентично положению ON с включением осветительных приборов, за исключением того, что осветительные приборы не включаются.

#### Цифровая кодируемая система безопасности (D.E.S.S.)

В ключ зажигания встроена электронная схема с уникальным цифровым кодом.

Система D.E.S.S. считывает код ключа и, если ключ распознан, обеспечивает возможность запуска двигателя.

#### Типы ключей

Данный мотовездеход может эксплуатироваться с использованием двух типов ключей:

- Обычный ключ (серого цвета)
- Ключ максимальной производительности (черного цвета)

Цвет ключа обозначает его тип.

#### **⚠ ПРЕДОСТЕРЕЖЕНИЕ**

**Опрокидывания, столкновения и потеря управляемости возможны при использовании ключей обоих типов. Использование обычного ключа не сможет заменить подготовку, квалификацию и осторожность водителя.**

#### Обычный ключ

Данный ключ входит в комплект поставки мотовездехода.

Обычный ключ ограничивает разгонные характеристики, а также максимальную скорость мотовездехода 70 км/ч.

#### **⚠ ПРЕДОСТЕРЕЖЕНИЕ**

**При движении вниз по крутым склонам ограничитель скорости не сможет предотвратить разгон мотовездехода.**

Этот ключ может использоваться водителями, которые предпочитают плавное ускорение или для движения в условиях, когда в максимальной скорости и интенсивном ускорении нет необходимости. Например, водители могут предпочесть нормальный ключ при движении по узким и извилистым трассам.

#### Ключ максимальной производительности

Данный ключ входит в комплект поставки мотовездехода и позволяет использовать полный диапазон частот вращения коленчатого вала двигателя и развивать максимально возможную скорость.

Этот ключ может использоваться водителями, которые предпочитают резкое ускорение или для движения в условиях, позволяющих использовать интенсивное ускорение и развивать максимальную скорость. Например, водители могут предпочесть ключ максимальной производительности при движении по прямым и открытым трассам.

#### 9) Педаль тормоза

Педаль тормоза расположена на правой стороне мотовездехода рядом с двигателем.

При нажатии на педаль приводятся в действие только задний тормоз.

При отпускании педали, она должна возвращаться в исходное положение.

Сила торможения пропорциональна силе нажатия на рычаг.

**ПРИМЕЧАНИЕ:** В режиме полного привода (4WD) педаль тормоза также воздействует через трансмиссию и на передние колеса.

Педаль тормоза приводит в действие только задний тормоз. В случае отказа рычага тормоза, задний тормоз может быть приведен в действие нажатием на педаль тормоза.

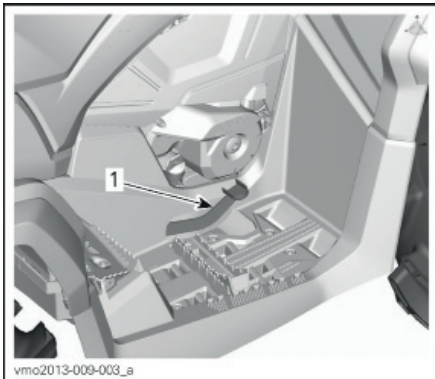

1. Педаль тормоза

### 10) Подножки

Водительские подножки расположены слева и справа на мотовездеходе.

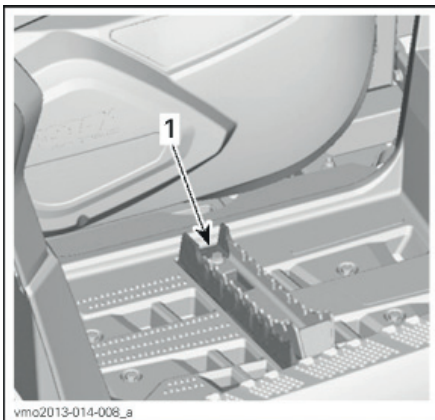

ТИПОВОЙ ВАРИАНТ – МОДЕЛЬ 650  
1. Водительская подножка для обычной эксплуатации

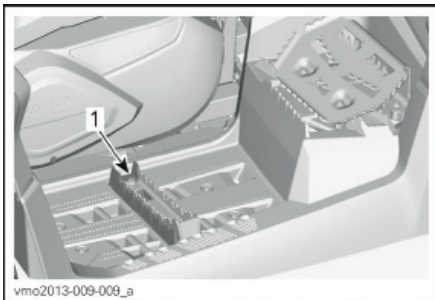

ТИПОВОЙ ВАРИАНТ – МОДЕЛЬ 1000  
1. Водительская подножка для обычной эксплуатации

### 11) Подножки для эксплуатации в жидкой грязи (Только на моделях 1000)

Данные подножки расположены слева и справа на мотовездеходе рядом с двигателем, позади обычных подножек.

Они используются при движении в жидкой грязи.

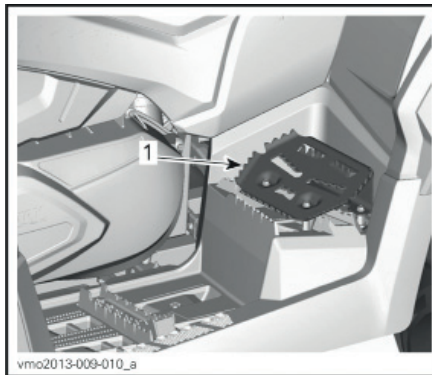

ТИПОВОЙ ВАРИАНТ  
1 Подножки для эксплуатации в жидкой грязи

### 12) Перчаточный ящик (Только на моделях 1000)

Открытие перчаточного ящика

Откройте крышку, отомкнув защелки по бокам перчаточного ящика.

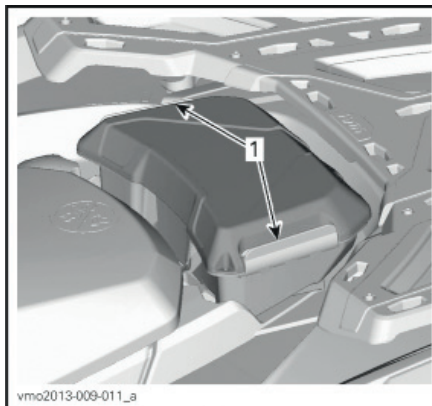

ТИПОВОЙ ВАРИАНТ  
1 Защелки

### Снятие перчаточного ящика

1. Откройте крышку, отомкнув защелки по бокам перчаточного ящика.
2. Поверните фиксатор против часовой стрелки, чтобы освободить перчаточный ящик.

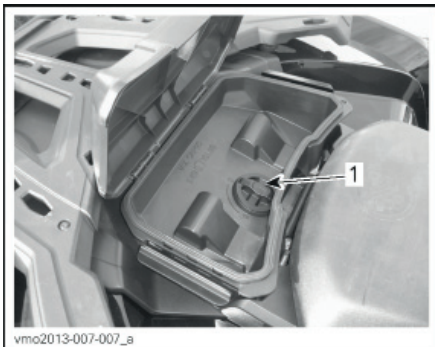

ТИПОВОЙ ВАРИАНТ

1. Фиксатор

3. Снимите перчаточный ящик.

**⚠ ПРЕДОСТЕРЕЖЕНИЕ**  
Перевозка пассажиров на данном мотовездеходе категорически запрещена.

### Установка перчаточного ящика

1. Откройте крышку перчаточного ящика и поверните фиксатор против часовой стрелки.
2. Поместите фиксатор перчаточного ящика в посадочное место системы LINQ расположенное на мотовездеходе.

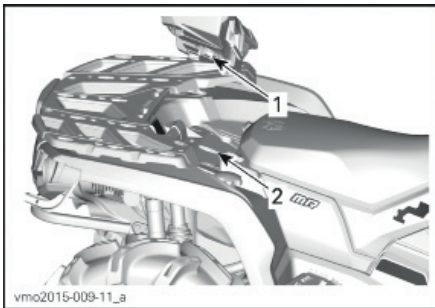

1. Фиксатор перчаточного ящика

2. Посадочное место системы LINQ

3. Поверните фиксатор перчаточного ящика по часовой стрелке, чтобы зафиксировать его.

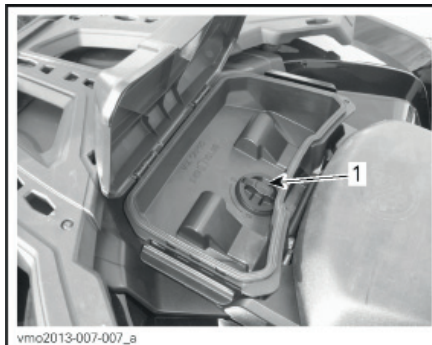

ТИПОВОЙ ВАРИАНТ

1. Фиксатор

4. Закройте крышку и проверьте надежность закрепления перчаточного ящика.

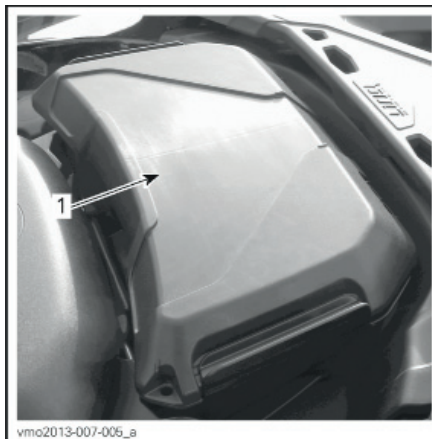

ТИПОВОЙ ВАРИАНТ

1. Перчаточный ящик

## 13) Сиденье

### Снятие сиденья

Нажмите на защелку водительского сиденья, чтобы его снять. Защелка расположена под задней частью сиденья.

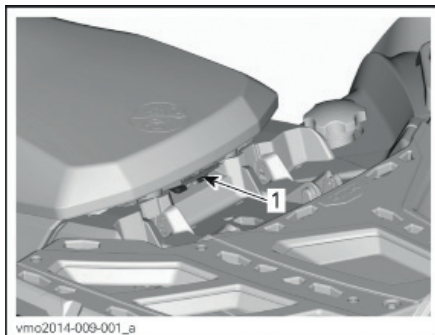

ТИПОВОЙ ВАРИАНТ  
1. Защелка сиденья

Потяните сиденье в сторону задних колес. Продолжайте поднимать сиденье до тех пор, пока не освободите его удерживающие устройства, после этого полностью снимите сиденье.

#### Установка сиденья

Установите передние лапки сиденья в посадочные места на консоли. Установив сиденье на место, уверенно нажмите на него вниз, чтобы защелкнуться.

**ПРИМЕЧАНИЕ:** Вы должны услышать отчетливый щелчок. Удостоверьтесь, что сиденье надежно закреплено, потянув его вверх.

#### **⚠ ПРЕДОСТЕРЕЖЕНИЕ**

Для обеспечения безопасности пассажира необходимо проверить надежность закрепления сиденья несколько раз потянув его назад и вверх.

#### 14) Задний багажный отсек

Данный отсек предназначен для перевозки личных вещей.

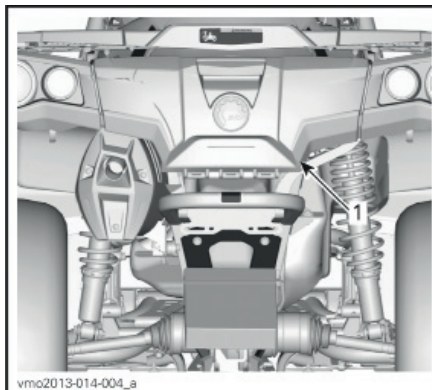

ТИПОВОЙ ВАРИАНТ – МОДЕЛЬ 650  
1. Крышка заднего багажного отсека



ТИПОВОЙ ВАРИАНТ – МОДЕЛЬ 1000  
1. Крышка заднего багажного отсека

#### **⚠ ПРЕДОСТЕРЕЖЕНИЕ**

При работающем двигателе всегда включайте парковочную блокировку перед открытием крышки. Хранение тяжелых и незакрепленных хрупких предметов в багажном отсеке категорически запрещено. Всегда запирайте крышку багажного отсека, перед тем как начать движение.

#### Для доступа в задний багажный отсек

Отоприте и плавно опустите крышку отсека.



ТИПОВОЙ ВАРИАНТ – МОДЕЛЬ 1000  
1. Крышка заднего багажного отсека

### Для того, чтобы закрыть задний багажный отсек

Плавно поднимите крышку отсека. Нажимайте на нее, пока не услышите 2 щелчка, означающих, что крышка надежно заперта.

### 15) Багажники

На багажниках можно перевозить различное оборудование и прочие грузы. Использование багажников для перевозки пассажира категорически запрещено.

#### **⚠ ПРЕДОСТЕРЕЖЕНИЕ**

- Перевозка пассажиров на багажнике категорически запрещена.
- Перевозимый груз ни в коем случае не должен закрывать обзор водителю или мешать управлению мотовездеходом.
- Не перегружайте мотовездеход.
- Всегда проверяйте надежность закрепления груза. Груз не должен выступать за бортики багажника.

Обратитесь к разделу **ТЕХНИЧЕСКИЕ ХАРАКТЕРИСТИКИ** для информации о допустимом весе перевозимого груза.

### 16) Сцепное устройство

Сцепное устройство предназначено для установки шара при буксировке прицепа или иного оборудования. Устанавливайте шар подходящего размера в зависимости от рекомендаций производителя. Обратитесь к разделу **ТЕХНИЧЕСКИЕ ХАРАКТЕРИСТИКИ** для

информации о допустимом весе буксируемого груза и рекомендаций по буксировке.



ТИПОВОЙ ВАРИАНТ – МОДЕЛЬ 1000  
1. Сцепное устройство

#### **⚠ ПРЕДОСТЕРЕЖЕНИЕ**

**Сцепной шар мотовездехода должен соответствовать параметрам сцепного устройства прицепа.**

**ПРИМЕЧАНИЕ:** Для надлежащего сцепления следуйте указаниям производителя.

### 17) Возимый комплект инструментов

Данный комплект располагается в заднем багажном отсеке. В него входят инструменты необходимые для проведения базовых операций технического обслуживания.

### 18) Лебедка

Лебедка может приводиться в действие как переключателем лебедки, так и пультом дистанционного управления.

**ПРИМЕЧАНИЕ:** Интенсивное использование лебедки в течение длительного времени может привести к разрядке АКБ.

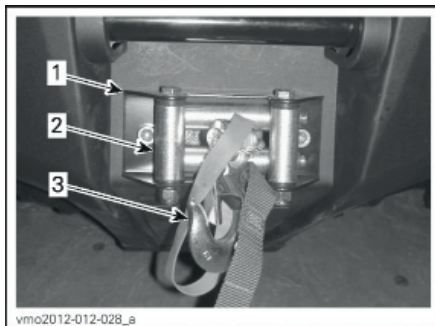

1. Лебедка
2. Роликовая направляющая
3. Крюк лебедки

Обратитесь к **БАЗОВОМУ РУКОВОДСТВУ ПО ИСПОЛЬЗОВАНИЮ ЛЕБЕДКИ** для инструкций по эксплуатации.

### 19) Переключатель лебедки

Используйте данный переключатель для управления лебедкой.

Для разматывания лебедки нажмите на левую часть переключателя.

Для сматывания лебедки нажмите на правую часть переключателя.

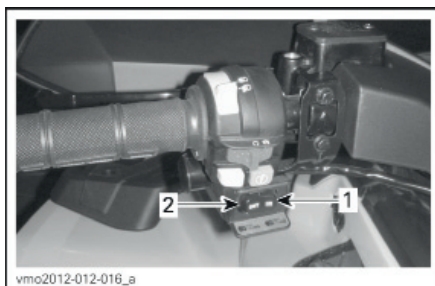

- ТИПОВОЙ ВАРИАНТ**
1. Для сматывания лебедки
  2. Для разматывания лебедки

**ПРИМЕЧАНИЕ:** Управление лебедкой можно осуществлять также с помощью пульта дистанционного управления, поставляемого вместе с мотовездеходом. Обратитесь к подразделу **ПУЛЬТ ДИСТАНЦИОННОГО УПРАВЛЕНИЯ ЛЕБЕДКОЙ** раздела **ОБОРУДОВАНИЕ**.

### 20) Роликовая направляющая

Роликовая направляющая используется для предотвращения повреждения мотовездехода и проводке троса на лебедку.

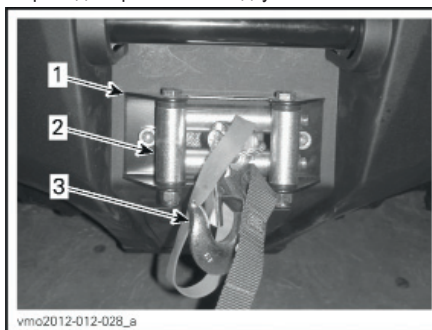

1. Лебедка
2. Роликовая направляющая
3. Крюк лебедки

### 21) Пульт дистанционного управления лебедкой

Пульт дистанционного управления лебедкой поставляется вместе с мотовездеходом и необходим для облегчения работы с лебедкой.

Пульт дистанционного управления лебедкой располагается в заднем багажном отсеке.

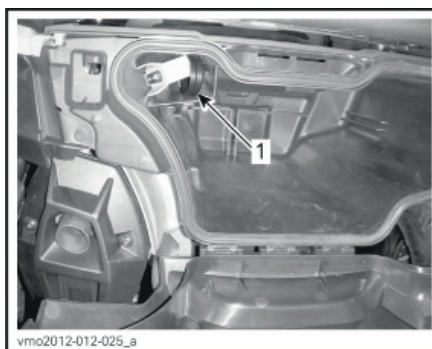

1. Пульт дистанционного управления лебедкой

## 22) Разъем для пульта дистанционного управления лебедкой

Для использования пульта дистанционного управления вместо переключателя лебедки на руле, вставьте его в разъем, расположенный под элементами управления левой рукоятки руля.



### ТИПОВОЙ ВАРИАНТ

1. Разъем пульта дистанционного управления лебедкой

**ВНИМАНИЕ** Всегда отсоединяйте и убирайте на место пульт дистанционного управления, если лебедка не используется.



## МНОГОФУНКЦИОНАЛЬНАЯ ПАНЕЛЬ ПРИБОРОВ (ЖК) (МОДЕЛИ 650)

### ⚠ ПРЕДОСТЕРЕЖЕНИЕ

Чтение показаний и сообщений, отображаемых на экране многофункционального центра, может отвлечь от управления мотовездеходом, в особенности от наблюдения за окружающей обстановкой.

### Описание многофункциональной панели приборов

Многофункциональная панель приборов располагается по центру руля.

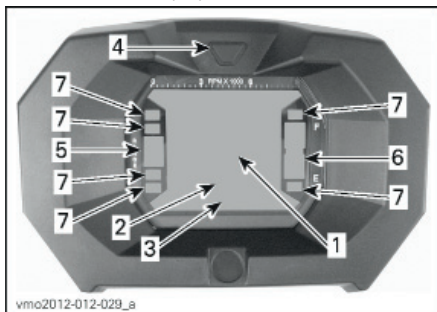

1. Дисплей 1
2. Дисплей 2
3. Дисплей 3
4. Кнопка выбора дисплея
5. Положение рычага коробки передач
6. Уровень топлива в баке
7. Контрольные лампы

### Спидометр

Данный дисплей отображает скорость мотовездехода.



1. Скорость мотовездехода (Дисплей 1)

### Тахометр

Отображает частоту вращения коленчатого вала двигателя (об/мин). Для получения действительного значения частоты вращения коленчатого вала двигателя необходимо показания прибора умножить на 1000.

**ПРИМЕЧАНИЕ:** Показания частоты вращения также могут быть выведены на Дисплей 2. Обратитесь к главе **ДИСПЛЕЙ 2 (РЕЖИМЫ РАБОТЫ)**

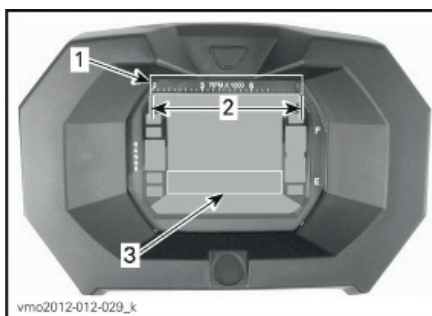

1. Тахометр
2. Рабочий диапазон
3. Показания тахометра на дисплее 2

### Положение рычага коробки передач

На данном дисплее будет отображаться текущее положение рычага коробки передач.

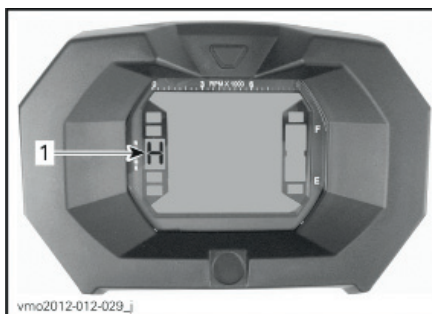

1. Положение рычага коробки передач

ЗНАЧОК НА ДИСПЛЕЕ	ЗНАЧЕНИЕ
P	Стоянка
R	Задний ход
N	Нейтраль
H	Повышенная передача
L	Пониженная передача

**ПРИМЕЧАНИЕ:** Отображаемый на дисплее значок E означает ошибку электрооборудования. Обратитесь к авторизованному дилеру Cap-Am.

#### Уровень топлива в баке

Сегментный указатель непрерывно отображает остаток топлива в баке.

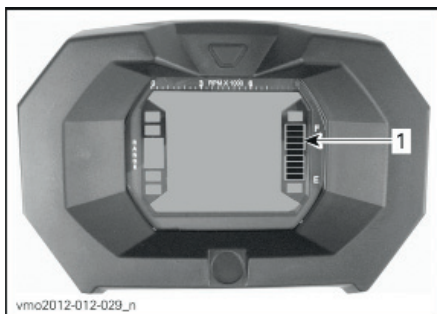

1. Уровень топлива в баке

#### Контрольная лампа уровня топлива



Данная лампа включается, когда в баке остается примерно 5 л топлива.

#### Контрольная лампа режима 4WD



Данная лампа включается при включении режима 4WD.

#### Контрольная лампа стояночного тормоза



Данная лампа включается, если стояночный тормоз остается включенным более 15 секунд (при движении).

#### Контрольная лампа дальнего света



Данная лампа включается, если включен дальний свет фар.

#### Контрольная лампа CHECK ENGINE



Данная лампа включается при ошибке системы управления двигателем, проверьте сообщения на дисплее.

Обратитесь к части **ПОИСК И УСТРАНЕНИЕ НЕИСПРАВНОСТЕЙ** для получения дополнительной информации.

#### Дополнительные функции многофункциональной панели приборов

##### ⚠ ПРЕДОСТЕРЕЖЕНИЕ

**Работа с многофункциональной панелью приборов во время движения категорически запрещена.**

Доступные функции отображаются при нажатии на кнопку управления.

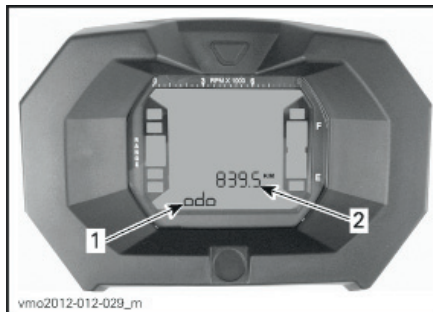

1. Дисплей 2 (дополнительная функция)

2. Дисплей 3 (дополнительная функция/сообщение)

#### Одометр

Отображает общую пройденную дистанцию.

## Часы

Отображает текущее время.

### Дистанция поездки

Отображает пройденную дистанцию с момента последнего обнуления.

Нажмите и **УДЕРЖИВАЙТЕ** кнопку управления для обнуления счетчика.

### Продолжительность поездки

Отображает время работы мотовездехода с включенным электрооборудованием с момента последнего обнуления.

Нажмите и **УДЕРЖИВАЙТЕ** кнопку управления для обнуления счетчика.

### Счетчик моточасов

Отображает время работы двигателя.

### Частота вращения коленчатого вала двигателя

Отображает частоту вращения коленчатого вала двигателя (об/мин).

## Настройка многофункциональной панели приборов

### **⚠ ПРЕДОСТЕРЕЖЕНИЕ**

**Работа с многофункциональной панелью приборов во время движения категорически запрещена.**

### Выбор единиц измерения (МРН или КМ/Ч)

Данная многофункциональная панель приборов настроена производителем на отображение Британских имперских единиц измерения, для изменения на единицы метрической системы измерения обратитесь к авторизованному дилеру Can-Am.

**ПРИМЕЧАНИЕ:** Смена единиц измерения повлияет на отображение всех функций многофункциональной панели приборов.

### Выбор языка

Язык отображаемых сообщений может быть изменен. Обратитесь к авторизованному дилеру Can-Am для получения информации о доступных языковых настройках и настройке многофункциональной панели приборов.

## Установка часов

Для установки текущего времени выполните следующее:

1. Выберите соответствующий дисплей.

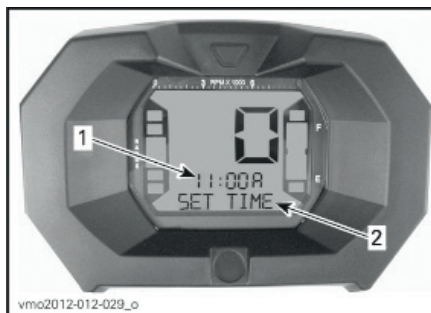

1. *Время (дисплей 2)*
2. *Сообщение (дисплей 3)*
2. Нажмите и удерживайте кнопку управления (на дисплее 3 отобразится сообщение SET TIME (УСТАНОВКА ВРЕМЕНИ)).
3. Нажатием на кнопку выберите 12- или 24- часовой формат отображения текущего времени.
4. В случае, если выбран 12-часовой формат отображения текущего времени, нажатием на кнопку установите время «до полудня» («А») или «после полудня» («Р»).
5. Нажатием на кнопку, выберите первую цифру значения текущего часа.
6. Нажатием на кнопку, выберите вторую цифру значения текущего часа.
7. Нажатием на кнопку, выберите первую цифру значения текущих минут.
8. Нажатием на кнопку, выберите вторую цифру значения текущих минут.
9. Нажмите на кнопку для ввода установок (на дисплее 3 отобразится сообщение CLOCK (ЧАСЫ)).

## МНОГОФУНКЦИОНАЛЬНАЯ ПАНЕЛЬ ПРИБОРОВ (АНАЛОГОВО-ЦИФРОВАЯ) (МОДЕЛИ 1000)

### Описание многофункциональной панели приборов

Многофункциональная панель приборов располагается на рулевой колонке.

Данная панель состоит из цифрового дисплея и аналоговых спидометра и тахометра.

На цифровом дисплее также располагаются указатели температуры двигателя и уровня топлива.

Контрольные лампы располагаются на аналоговых приборах.

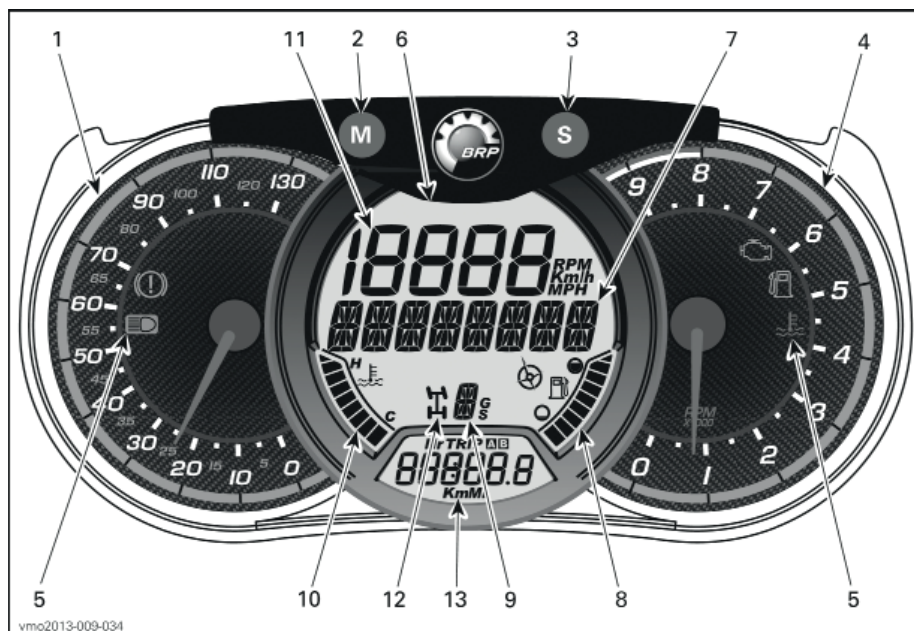

### ⚠ ПРЕДОСТЕРЕЖЕНИЕ

Не выполняйте настроек во время движения. Вы можете потерять управление.

### 1) Аналоговый спидометр

Показывает скорость движения мотовездехода в км/ч или MPH.

### 2) Кнопка MODE (M)

Данная кнопка позволяет выбирать режимы работы основного дисплея.

ПОСЛЕДОВАТЕЛЬНОСТЬ РЕЖИМОВ	ВАРИАНТЫ ДЕЙСТВИЙ
Мигает цифровой дисплей	Нажатием на кнопку SET (S) просмотрите и выберите необходимый режим работы. Нажатием на кнопку MODE (M) подтвердите выбор
Мигает многофункциональный дисплей	Нажатием на кнопку SET (S) просмотрите и выберите необходимый режим работы. Нажатием на кнопку MODE (M) подтвердите выбор

### 3) Кнопка SET (S)

Данная кнопка позволяет выбирать режимы работы дополнительного дисплея.

ПОСЛЕДОВАТЕЛЬНОСТЬ РЕЖИМОВ	ОТБРАЖАЕМАЯ ИНФОРМАЦИЯ
Часы	XX:XX (24-часовой формат) XX:XX A или P (12-часовой формат)
Общая пройденная дистанция	XXXXX.X км или mi
Дистанция поездки - одомер A (TRIP A)	XXXXX.X км или mi

ПОСЛЕДОВАТЕЛЬНОСТЬ РЕЖИМОВ	ОТБРАЖАЕМАЯ ИНФОРМАЦИЯ
Дистанция поездки - одомер B (TRIP B)	XXXXX.X км или mi
Счетчик моточасов (Hr)	XXXXX.X
Хронометр поездки (HrTRIP)	XXXXX.X

Для обнуления любого счетчика нажмите и удерживайте кнопку MODE (M) в течение 3 секунд.

### 4) Аналоговый тахометр

Отображает частоту вращения коленчатого вала двигателя (об/мин). Для получения действительного значения частоты вращения коленчатого вала двигателя необходимо показания прибора умножить на 1000.

### 5) Контрольные лампы

Контрольные лампы информируют водителя о различных условиях работы или неисправностях.

Контрольные лампы могут функционировать как по-одиночке, так и в сочетании друг с другом.

КОНТРОЛЬНАЯ ЛАМПА (-Ы)	ОПИСАНИЕ
 Все контрольные лампы	Горят Если ключ в замке зажигания повернут в положении ON, но пуск двигателя не выполнен, временно загораются все контрольные лампы.
	Горит Низкий уровень топлива
	Горит Обнаружена неисправность двигателя
	Горит Высокая температура двигателя
	Горит Включен ДАЛЬНИЙ свет фар
	Горит Стояночный тормоз остается приведенным в действие на протяжении более 15 секунд при движении

## 6) Основной цифровой дисплей

Отображают важную для водителя информацию в режиме реального времени

## 7) Многофункциональный дисплей

На данный дисплей могут быть выведены скорость мотовездехода или частота вращений коленчатого вала двигателя. Обратитесь к подразделу *КНОПКА MODE (M)* данного раздела

Также на данный дисплей могут выводиться важные сообщения. Обратитесь к таблице.

СООБЩЕНИЕ	ОПИСАНИЕ
BRAKE (ТОРМОЗ)	Сообщение отображается в случае, если тормоза остаются нажатыми в течение 15 секунд.
PERFORMANCE KEY (КЛЮЧ МАКСИМАЛЬНОЙ ПРОИЗВОДИТЕЛЬНОСТИ)	Сообщение отображается при запуске в случае, если используется ключ максимальной производительности.
OVERRIDE (РЕЖИМ БЛОКИРОВКИ АВТОМАТИКИ)	Сообщение отображается в случае, если нажата соответствующая кнопка и включена передача заднего хода.
MAINTENANCE SOON (ПРИБЛИЖАЕТСЯ ТЕХНИЧЕСКОЕ ОБСЛУЖИВАНИЕ)	Данное сообщение отображается в случае, если приближается срок проведения очередного технического обслуживания. Данное сообщение может быть удалено авторизованным дилером.

В случае, если обнаружена ненормальная работа двигателя, данное сообщение может сопровождаться включением контрольной лампы. Обратитесь к части *ПОИСК И УСТРАНЕНИЕ НЕИСПРАВНОСТЕЙ* для получения дополнительной информации.

## 8) Указатель уровня топлива

Сегментный указатель непрерывно отображает остаток топлива в баке.

## 9) Указатель положения рычага коробки передач

Отображает выбранную передачу.

## 10) Указатель температуры двигателя

Сегментный указатель непрерывно отображает температуру охлаждающей жидкости.

## 11) Цифровой дисплей

На данный дисплей могут быть выведены скорость мотовездехода или частота вращений коленчатого вала двигателя. Обратитесь к подразделу *КНОПКА MODE (M)* данного раздела

## 12) Указатель режима 2WD/4WD

Данный указатель включается при включении режима 4WD.

## 13) Дополнительный цифровой дисплей

Отображают важную для водителя информацию в режиме реального времени. Обратитесь к подразделу *КНОПКА SET (S)* для информации о доступных режимах работы.

## Настройка панели управления

### Установка единиц измерения

Обратитесь к авторизованному дилеру Can-Am для выполнения данной процедуры.

### Установка часов

1. Нажимайте кнопку SET (S) для отображения часов
2. Нажмите и удерживайте нажатой кнопку SET (S) в течение трех секунд.
3. Нажатием на кнопку SET (S) выберите 24- или 12-часовой формат отображения времени.
4. В случае, если выбран 12-часовой формат, дополнительно будет мигать индикатор A или P. Нажатием на кнопку SET (S) выберите A («до полудня») или P («после полудня»).
5. Нажатием на кнопку SET (S), выберите первую цифру значения текущего часа.
6. Нажатием на кнопку, выберите вторую цифру значения текущего часа.
7. Нажатием на кнопку SET (S), выберите первую цифру значения текущих минут.
8. Нажатием на кнопку SET (S), выберите вторую цифру значения текущих минут.
9. Нажмите кнопку SET (S)

### Установка языка

Язык отображаемых сообщений может быть изменен. Обратитесь к авторизованному дилеру Can-Am для получения информации о доступных языковых настройках и настройках многофункциональной панели приборов.

## ТОПЛИВО

### Требования к топливу

**ВНИМАНИЕ** Используйте только свежий бензин. Бензин подвержен окислению, результатом чего является снижение его октанового числа, испарение летучих фракций и образование смол и лаковых отложений, способных стать причиной повреждения компонентов топливной системы.

Технические регламенты и требования к составу и качеству топлива могут отличаться в зависимости от региона и страны. Ваш мотовездеход был спроектирован для использования рекомендованных типов топлива, тем не менее необходимо помнить следующее:

- Использование в составе топлива спирта в количествах, превышающих установленные правительством, не рекомендуется так как может повлечь следующие проблемы с топливной системой:
  - Затрудненный запуск и неустойчивая работа двигателя.
  - Повреждение резиновых и пластиковых компонентов.
  - Коррозия металлических частей.
  - Повреждение внутренних частей и деталей двигателя.
- Регулярно проводите проверки на предмет отсутствия течи топлива и других неисправностей топливной системы, если вы подозреваете, что содержание в составе топлива спирта превышает установленные нормы.
- Топливо, содержащее спирт, гигроскопично, т.е. имеет способность поглощать водяные пары из воздуха, что может привести к концентрации воды, что, в свою очередь, может повлечь снижение эффективности работы двигателя или его поломку.

### Рекомендуемое топливо

Используйте стандартный неэтилированный бензин с октановым числом 92 (RON).

**ВНИМАНИЕ** Никогда не экспериментируйте с прочими видами топлива. Неподходящее топливо может привести к поломкам двигателя и топливной системы.

### Заправка топливом

#### **⚠ ПРЕДОСТЕРЕЖЕНИЕ**

- Топливо в определенных условиях легко воспламеняемо и взрывоопасно.
- Не используйте источники открытого огня для проверки уровня топлива.
- Не курите и не допускайте нахождения поблизости открытых источников огня или искр.
- Всегда производите работы в хорошо проветриваемом помещении.

**ВНИМАНИЕ** Всегда очищайте прилегающие к пробке топливного бака поверхности от посторонних частиц, пыли, песка и проч. во избежание загрязнения топлива.

1. Остановите двигатель.

#### **⚠ ПРЕДОСТЕРЕЖЕНИЕ**

**Всегда останавливайте двигатель перед заправкой.**

2. Не позволяйте никому находиться на мотовездеходе во время заправки.
3. Отверните крышку топливного бака против часовой стрелки, чтобы снять ее.

#### **⚠ ПРЕДОСТЕРЕЖЕНИЕ**

**В случае, если вы заметили признаки недостаточного/избыточного давления в баке (при ослаблении пробки слышен свист), необходимо провести осмотр и/или ремонт мотовездехода перед его дальнейшей эксплуатацией.**

4. Вставьте заправочный пистолет в топливозаправочную горловину.
5. Заливайте топливо медленно, чтобы воздух успевал выходить из топливного бака и не происходило разбрызгивание топлива. Соблюдайте осторожность – не разливайте топливо.
6. Прекратите заправку, когда топливо достигнет нижней кромки топливозаправочной горловины. **Не допускайте перелива.**

**⚠ ПРЕДОСТЕРЕЖЕНИЕ**

**Всегда насухо вытирайте любые потеки топлива.**

7. Плотно затяните крышку топливного бака по часовой стрелке.

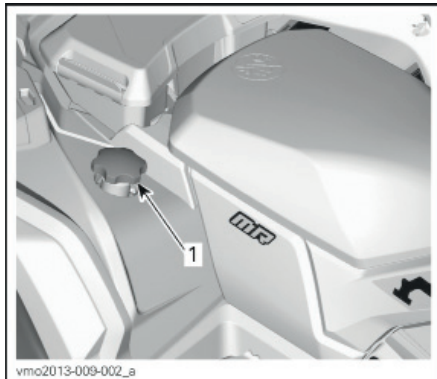

ТИПОВОЙ ВАРИАНТ – МОДЕЛЬ 1000  
1. Крышка топливного бака

**⚠ ПРЕДОСТЕРЕЖЕНИЕ**

**Не заполняйте топливный бак полностью в случае, если собираетесь оставить мотовездеход в теплом месте. При повышении температуры топливо расширяется и может вытечь из топливного бака.**



---

## ПЕРИОД ОБКАТКИ

### Эксплуатация в период обкатки

Данному мотовездеходу необходим период обкатки продолжительностью 10 моточасов или 300 км.

После завершения периода обкатки необходимо предоставить мотовездеход авторизованному дилеру Can-Am для проведения осмотра. Обратитесь к части *ТЕХНИЧЕСКОЕ ОБСЛУЖИВАНИЕ*.

### Двигатель

Во время периода обкатки:

- Избегайте полного открытия дроссельной заслонки.
- Не следует открывать дроссельную заслонку больше чем на 3/4.
- Избегайте продолжительных ускорений.
- Избегайте продолжительного движения с постоянной скоростью.
- Избегайте перегрева двигателя.

Однако в период обкатки кратковременные ускорения и различные скоростные режимы будут полезны для вашего мотовездехода.

### Тормоза

#### ПРЕДОСТЕРЕЖЕНИЕ

**Новые компоненты тормозной системы требуют прохождения обкатки для максимальной эффективности. Будьте предельно осторожны.**

### Ремень вариатора

Новый ремень вариатора требует обкатки на протяжении 50-километрового пробега.

Во время периода обкатки:

- Избегайте резких ускорений и торможений двигателем (открытие дроссельной заслонки не должно превышать 3/4 от максимального).
- Избегайте буксировки грузов.
- Избегайте движения с постоянной высокой скоростью.

## БАЗОВЫЕ ПРОЦЕДУРЫ

### Запуск двигателя

Рычаг переключения передач должен быть установлен в положение стоянки (P) или нейтрали (N).

**ПРИМЕЧАНИЕ:** Для вашего удобства при использовании режима блокировки автоматики запуск двигателя может осуществляться на любой передаче. Нажмите и удерживайте рычаг или педаль тормоза, затем нажмите кнопку запуска двигателя.

Вставьте ключ в замок зажигания и поверните его в положение ON.

Переведите аварийный выключатель двигателя в положение RUN.

Нажмите и удерживайте кнопку запуска двигателя, пока он не запустится.

**ВНИМАНИЕ** В случае, если в течение нескольких секунд двигатель не завелся, не удерживайте кнопку запуска нажатой более чем 10 секунд. Обратитесь к части **ПОИСК И УСТРАНЕНИЕ НЕИСПРАВНОСТЕЙ**.

Отпустите кнопку сразу же после запуска двигателя.

**ПРИМЕЧАНИЕ:** В случае, если АКБ разряжена, запуск двигателя произвестись не удастся. Перезарядите или замените АКБ.

### Переключение передач

Приведите в действие тормоза и переведите рычаг переключения передач в желаемое положение.

Отпустите тормоза.

**ВНИМАНИЕ** Перед тем как переключить передачу всегда полностью останавливайте мотовездеход и приводите в действие тормоза. В противном случае трансмиссия может быть повреждена. Не переключайте передачи при оборотах коленчатого вала двигателя выше оборотов холостого хода.

### Остановка двигателя

#### **⚠ ПРЕДОСТЕРЕЖЕНИЕ**

Избегайте стоянок на крутых склонах, так как мотовездеход может скатиться вниз.

#### **⚠ ПРЕДОСТЕРЕЖЕНИЕ**

При остановке или стоянке всегда переводите рычаг переключения передач в соответствующее положение (P) для предотвращения неконтролируемого движения мотовездехода.

#### **⚠ ПРЕДОСТЕРЕЖЕНИЕ**

Избегайте стоянки в местах, где горячие части мотовездехода могут приводить к возгоранию.

Отпустите рычаг управления дроссельной заслонкой и полностью остановите мотовездеход.

Переведите рычаг переключения передач в положение стоянки.

Приведите в действие стояночный тормоз.

Переведите аварийный выключатель двигателя в положение OFF.

Поверните ключ в замке зажигания в положение OFF.

Выньте ключ из замка зажигания.

## ОСОБЫЕ ПРОЦЕДУРЫ

### Действия при попадании воды в вариатор

Сливная пробка вариатора находится в задней части его крышки. Доступ к ней осуществляется через заднее левое крыло.

Осмотрите сливную пробку, чтобы подтвердить наличие воды в вариаторе.

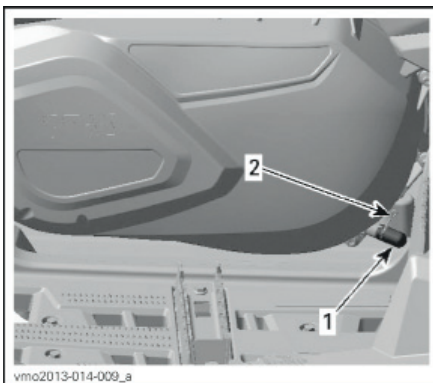

РЯДОМ С ЛЕВОЙ ПОДНОЖКОЙ – МОДЕЛИ 650

1. Пробка сливного отверстия
2. Рессорный хомут

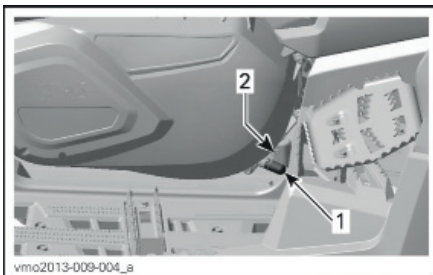

РЯДОМ С ЛЕВОЙ ПОДНОЖКОЙ – МОДЕЛИ 1000

1. Пробка сливного отверстия
2. Рессорный хомут

**ВНИМАНИЕ** В случае, если попадание воды в вариатор произошло во время движения по мокрой грязи, ограничьте эксплуатацию мотозвездехода и доставьте его к авторизованному дилеру Can-Am для проведения надлежащей очистки вариатора.

В случае, если в вариаторе присутствует вода, снимите сливную пробку. Дождитесь слива воды.

Установите на место сливную пробку и зафиксируйте ее с помощью рессорного хомута.

**ПРИМЕЧАНИЕ:** Убедитесь, что пробка сливного отверстия установлена в ниппель крышки вариатора.

**ВНИМАНИЕ** Обратитесь к авторизованному дилеру Can-Am для осмотра и очистки вариатора.

### Действия при попадании воды в корпус воздушного фильтра

Проверьте наличие воды в дренажных резервуарах, расположенных в задней части подкрылка левого переднего колеса.

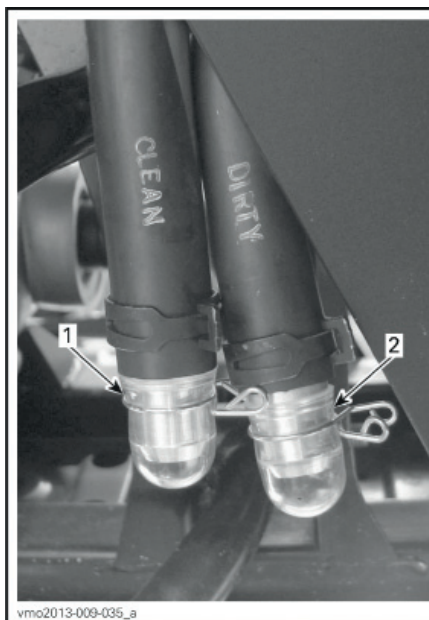

ТИПОВОЙ ВАРИАНТ

1. Дренажный резервуар чистой камеры корпуса воздушного фильтра
2. Дренажный резервуар грязной камеры корпуса воздушного фильтра

В случае, если в резервуаре присутствует вода, нажмите на фиксатор, снимите резервуар и слейте скопившуюся воду.

В случае, если выполняется хотя бы одно из следующих условий, необходимо предоставить мотовездеход авторизованному дилеру Can-Am для проведения обслуживания:

- В корпусе воздушного фильтра присутствует более 50 мл (примерно 5 резервуаров) воды.
- В дренажном резервуаре присутствуют отложения.
- Хотя бы один из шлангов поврежден.

В этих случаях следующие компоненты мотовездехода требуют обслуживания:

- Крышка корпуса воздушного фильтра (чистка)
- Воздуховоды (вентилятора радиатора, водяного насоса, расширительного бачка, топливного бака, КПП, переднего дифференциала, редуктора заднего моста)
- Воздушный фильтр вариатора (чистка)
- Вариатор (чистка)
- Двигатель, коробка переключения передач, передний дифференциал и задняя главная передача (проверка смазки, замена при необходимости).

**ВНИМАНИЕ** Несоблюдение данного правила может привести к повреждению следующих, но не ограниченных ими, компонентов:

- Двигатель и коробка передач,
- Топливный насос,
- Вариатор,
- Вентилятор радиатора,
- Передний дифференциал,
- Редуктор заднего моста.

### Действия при опрокидывании мотовездехода

При опрокидывании или продолжительном кре-не мотовездехода следует установить мотовездеход на все четыре колеса. Осмотрите мотовездеход на наличие повреждений.

#### **⚠ ПРЕДОСТЕРЕЖЕНИЕ**

**Эксплуатация поврежденно-го мотовездехода категорически запрещена. Обратитесь к авторизованному дилеру Can-Am.**

В случае, если повреждений мотовездехода не выявлено, обратитесь к части **ТЕХНИЧЕСКОЕ ОБСЛУЖИВАНИЕ** и проверьте следующее:

- Проверьте корпус воздушного фильтра. В случае, если обнаружены масляные отложения, очистите воздушный фильтр и корпус воздушного фильтра.
- Проверьте уровень масла и при необходимости долейте.
- Проверьте уровень охлаждающей жидкости и при необходимости долейте.
- Проверьте уровень масла в коробке передач и при необходимости долейте.
- Проверьте уровень масла в редукторе заднего моста и при необходимости долейте.
- Проверьте уровень переднего дифференциала масла и при необходимости долейте.
- Запустите двигатель. В случае, если контрольная лампа давления масла продолжает гореть, немедленно остановите двигатель. Обратитесь к авторизованному дилеру Can-Am.

В случае опрокидывания мотовездехода предоставьте его авторизованному дилеру Can-Am для проведения осмотра.

**ВНИМАНИЕ** При установке панели приборов поверх корпуса воздушного фильтра убедитесь, что все воздуховодные шланги надлежащим образом проложены рядом с воздуховодом.

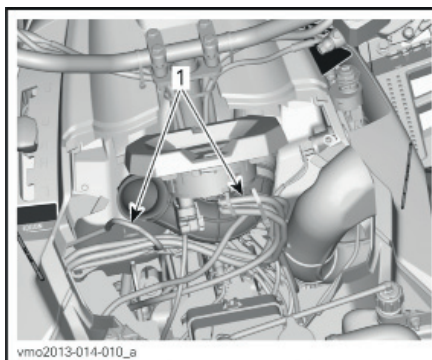

ОПОРНАЯ КОНСОЛЬ СНЯТА ДЛЯ НАГЛЯДНОСТИ - МОДЕЛИ 650

1. Воздуховодные шланги проложены рядом с воздуховодом

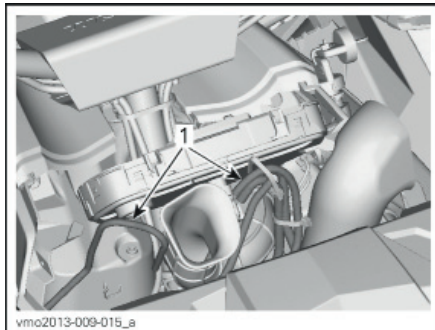

ОПОРНАЯ КОНСОЛЬ СНЯТА ДЛЯ НАГЛЯДНОСТИ - МОДЕЛИ 1000

1. Воздуховодные шланги проложены рядом с воздуховодом

### Действия при затоплении мотовездехода

В случае затопления мотовездехода немедленно остановите двигатель. Не используйте:

- Любое электрооборудование,
- Лебедку.

В случае затопления мотовездехода следует как можно скорее предоставить его авторизованному дилеру Can-Am для проведения осмотра. **ЗАПУСК ДВИГАТЕЛЯ КАТЕГОРИЧЕСКИ ЗАПРЕЩЕН!**

**ВНИМАНИЕ** Затопление мотовездехода может привести к серьезным повреждениям в случае, если не выполнена надлежащая процедура запуска двигателя.

Как только мотовездеход будет вытаскен из воды, выполните следующее:

- Слейте воду из корпуса воздушного фильтра. Обратитесь к описанию процедуры, представленному в данном разделе.
- Осушите вариатор. Обратитесь к описанию процедуры представленному в данном разделе.

**ВНИМАНИЕ** Мотовездеход должен быть как можно скорее предоставлен авторизованному дилеру Can-Am для проведения обслуживания.

## НАСТРОЙКА МОТОВЕЗДЕХОДА

### **⚠ ПРЕДОСТЕРЕЖЕНИЕ**

Настройка подвески может повлиять на управляемость мотозвездехода. Всегда уделяйте достаточно времени для ознакомления с изменениями в поведении мотозвездехода после выполнения настроек.

### **Настройки подвески**

Изменение настроек подвески и натяга пружин может сказаться на управляемости мотозвездехода и комфорте при движении.

Выбор настроек подвески зависит от веса водителя, личных предпочтений, скорости движения и условий эксплуатации.

### **Преднатяг пружин**

### **⚠ ПРЕДОСТЕРЕЖЕНИЕ**

Левый и правый амортизаторы как передней, так и задней подвесок должны быть настроены одинаково. Неравномерная настройка амортизаторов может привести к ухудшению управляемости и устойчивости, что, в свою очередь, может стать причиной несчастного случая.

Укоротите пружины для более жесткой работы подвески для движения по пересеченной местности.

Удлините пружины для более мягкой работы подвески для движения по ровной поверхности.

### **Модель 650**

Настройте требуемый преднатяг пружин вращением регулятора. Используйте инструмент, входящий в возимый комплект инструментов.

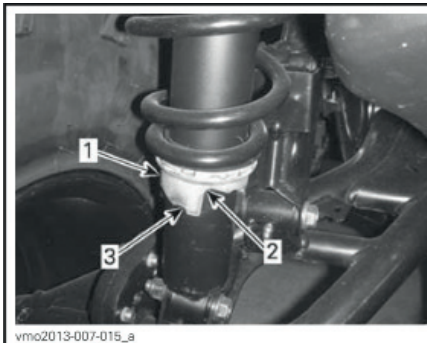

- 1. Регулятор
- 2. Мягче
- 3. Жестче

### **Модель 1000**

Настройте требуемый преднатяг пружин вращением регулировочного кольца.

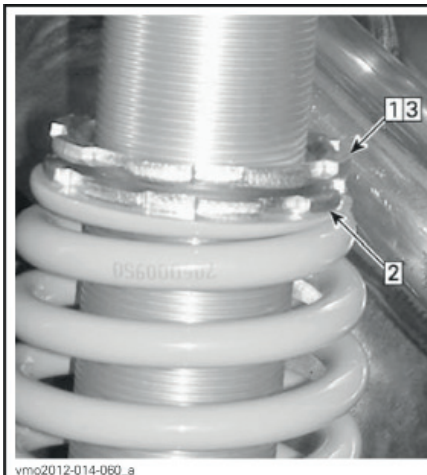

### **ТИПОВОЙ ВАРИАНТ**

Шаг 1: Ослабьте верхнее фиксирующее кольцо

Шаг 2: Вращением регулировочного кольца произведите регулировку

Шаг 3: Затяните верхнее фиксирующее кольцо

## Регулировка демпфирования (Модели 1000)

### Демпфирование медленного сжатия

Регулировка демпфирования медленного сжатия определяет то, каким образом амортизатор будет вести себя при невысокой скорости движения мотovesздехода.

ДЕЙСТВИЕ	РЕЗУЛЬТАТ ПРИ ДВИЖЕНИИ ЧЕРЕЗ КРУПНЫЕ НЕРОВНОСТИ
Увеличение силы демпфирования медленного сжатия	Работа подвески становится жестче
Уменьшение силы демпфирования медленного сжатия	Работа подвески становится мягче

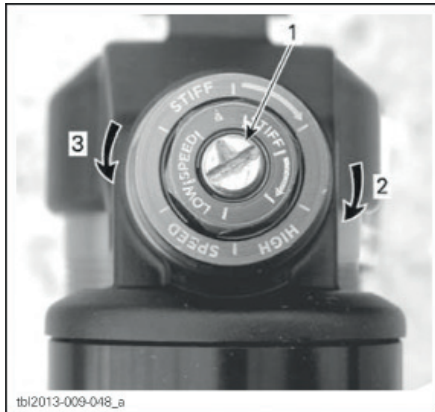

### РЕГУЛИРОВКА ДЕМПФИРОВАНИЯ МЕДЛЕННОГО СЖАТИЯ (ВОСПОЛЬЗУЙТЕСЬ ОТВЕРТКОЙ)

1. Регулятор
2. Увеличить силу демпфирования (подвеска жестче)
3. Уменьшить силу демпфирования (подвеска мягче)

Повернув регулятор по часовой стрелке (H), вы **увеличите** силу демпфирования (подвеска станет жестче).

Повернув регулятор против часовой стрелки (S), вы **уменьшите** силу демпфирования (подвеска станет мягче).

### Демпфирование быстрого сжатия

Регулировка демпфирования быстрого сжатия определяет то, каким образом амортизатор будет вести себя при высокой скорости движения мотovesздехода.

ДЕЙСТВИЕ	РЕЗУЛЬТАТ ПРИ ДВИЖЕНИИ ЧЕРЕЗ МЕЛКИЕ НЕРОВНОСТИ
Увеличение силы демпфирования быстрого сжатия	Работа подвески становится жестче
Уменьшение силы демпфирования быстрого сжатия	Работа подвески становится мягче

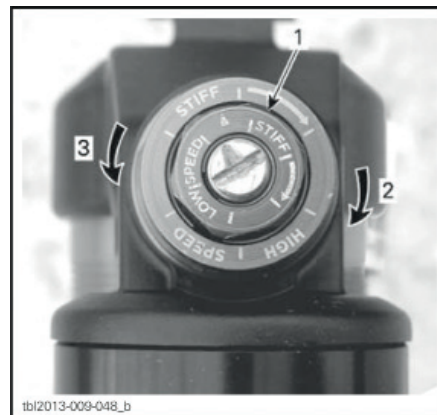

### РЕГУЛИРОВКА ДЕМПФИРОВАНИЯ БЫСТРОГО СЖАТИЯ (ВОСПОЛЬЗУЙТЕСЬ КЛЮЧОМ 17 ММ)

1. Регулятор
2. Увеличить силу демпфирования (подвеска жестче)
3. Уменьшить силу демпфирования (подвеска мягче)

Повернув регулятор по часовой стрелке (H), вы **увеличите** силу демпфирования (подвеска станет жестче).

Повернув регулятор против часовой стрелки (S), вы **уменьшите** силу демпфирования (подвеска станет мягче).

### Демпфирование отбоя

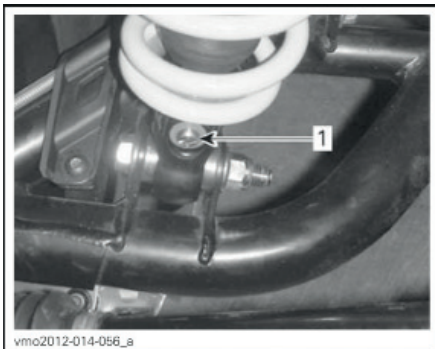

1. Регулятор демпфирования отбоя (потребуется отвертка)

Повернув регулятор по часовой стрелке (Н), вы **увеличите** силу демпфирования (подвеска станет жестче).

Повернув регулятор против часовой стрелки (S), вы **уменьшите** силу демпфирования (подвеска станет мягче).

### Настройка усилителя руля (DPS)

Некоторые модели мотовездеходов оснащены усилителем руля (DPS). Усилитель руля понижает усилие, требуемое для поворота руля.

Усилитель руля, установленный на мотовездеходе имеет следующие предустановки.

РЕЖИМ РАБОТЫ УСИЛИТЕЛЯ РУЛЯ	
DPS MAX.	Максимальная производительность усилителя руля.
DPS MED.	Средняя производительность усилителя руля.
DPS MIN.	Минимальная производительность усилителя руля.

Для отображения текущего режима работы усилителя руля выполните следующее:

1. Нажмите и отпустите кнопку выбора режима работы усилителя руля **DPS**.

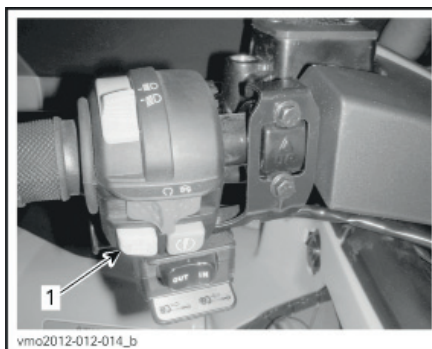

#### ТИПОВОЙ ВАРИАНТ

1. Кнопка выбора режимов работы усилителя руля DPS
2. Проверьте сообщение на панели приборов о текущем режиме работы усилителя руля.

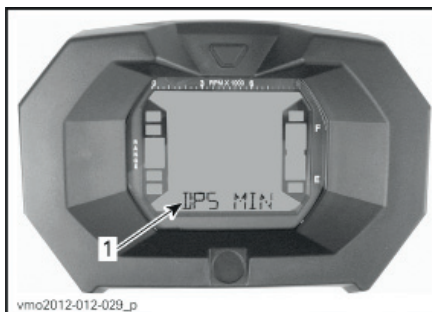

#### ЖК ДИСПЛЕЙ

1. Режим работы усилителя руля (дисплей 3)

При чтении настоящего Руководства, помните что:

### ⚠ ПРЕДОСТЕРЕЖЕНИЕ

**Текст в рамке содержит инструкции, нарушение которых может привести к авариям, несчастным случаям, травмам или гибели людей.**



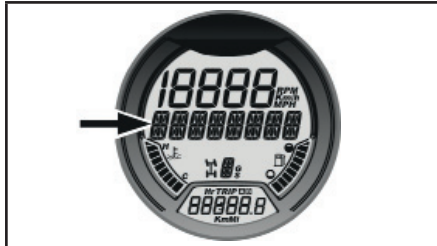

РЕЖИМ РАБОТЫ УСИЛИТЕЛЯ РУЛЯ

Для изменения текущего режима работы усилителя руля выполните следующее:

1. Нажмите и удерживайте кнопку выбора режимов работы усилителя руля в течение 2 секунд для перехода к следующему режиму.
2. Отпустите кнопку.
3. Повторяйте до получения желаемого результата.

**ПРИМЕЧАНИЕ:** Настройка усилителя руля не может быть выполнена, когда рычаг переключения передач находится в положении **заднего хода**.

## ТРАНСПОРТИРОВКА МОТОВЕЗДЕХОДА

При транспортировке данного мотовездехода необходимо надежно закрепить его на прицепе или в багажнике пикапа, используя подходящие крепления. Не рекомендуется использовать в качестве креплений обычные веревки.

### **⚠ ПРЕДОСТЕРЕЖЕНИЕ**

**Не буксируйте мотовездеход при помощи автомобиля или другого транспортного средства. Пользуйтесь прицепом. Не устанавливайте мотовездеход вертикально. Мотовездеход должен находиться в своем нормальном рабочем положении (на всех 4-х колесах).**



Помните о необходимости:

- Снимите груз с багажников перед транспортировкой.
- Переведите рычаг переключения передач в положение парковочной блокировки.
- Приведите в действие стояночный тормоз.
- Закрепите мотовездеход за передний и задний бамперы.

**ВНИМАНИЕ** При буксировке мотовездехода его передняя часть должна всегда смотреть в направлении движения буксирующего транспортного средства.

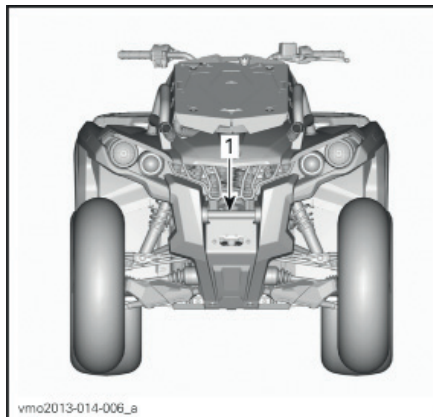

ТИПОВОЙ ВАРИАНТ – МОДЕЛЬ 650

1. Расположение передней точки крепления



ТИПОВОЙ ВАРИАНТ – МОДЕЛЬ 1000

1. Расположение передней точки крепления

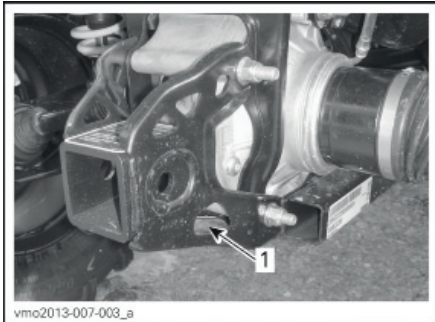

ТИПОВОЙ ВАРИАНТ

1. Расположение задней точки крепления

**ВНИМАНИЕ** Использование других элементов конструкции для закрепления мотovesздехода может привести к его повреждению.

**СТРАНИЦА ПРЕДНАМЕРЕННО ОСТАВЛЕНА  
НЕЗАПОЛНЕННОЙ**

***ТЕХНИЧЕСКОЕ  
ОБСЛУЖИВАНИЕ***

## ОСМОТР МОТОВЕЗДЕХОДА ПОСЛЕ ОБКАТКИ

Компания BRP рекомендует предоставить ваш мотовездеход к осмотру авторизованным дилером Can-Am после первых 300 км или 10 часов эксплуатации, в зависимости от того, что наступит раньше. Проведение первоначального осмотра мотовездехода имеет важное значение – не следует им пренебрегать.

**ПРИМЕЧАНИЕ:** Проведение осмотра после обкатки производится за счет средств владельца мотовездехода.

Компания BRP рекомендует вам подтвердить прохождение осмотра, заверив его выполнение подписью авторизованного дилера Can-Am.

\_\_\_\_\_  
Дата первоначального осмотра

\_\_\_\_\_  
Подпись авторизованного дилера

\_\_\_\_\_  
Наименование дилера

ОСМОТР МОТОВЕЗДЕХОДА ПОСЛЕ ОБКАТКИ
Заменить моторное масло и масляный фильтр двигателя
Проверить клапанный зазор, отрегулировать по необходимости
Осмотреть воздушный фильтр двигателя
Осмотреть соединения АКБ
Заменить масло коробки передач
Очистить датчик скорости мотовездехода

## ГРАФИК ПРОВЕДЕНИЯ ТЕХНИЧЕСКОГО ОБСЛУЖИВАНИЯ

Регулярное проведение технического обслуживания очень важно для поддержания транспортного средства в безопасном для эксплуатации состоянии. Ответственность за своевременное проведение технического обслуживания несет владелец. Данный мотовездеход должен обслуживаться в соответствии с графиком проведения технического обслуживания.

Регулярное выполнение технического обслуживания мотовездехода не отменяет необходимость проведения осмотра мотовездехода перед поездкой.

### ПРЕДОСТЕРЕЖЕНИЕ

**Отказ от проведения регулярного технического обслуживания транспортного средства в соответствии с графиком технического обслуживания может сделать его эксплуатацию опасной.**

Соблюдайте требуемые межсервисные интервалы в зависимости от условий эксплуатации мотовездехода: нормальных или экстремальных (жидкая грязь, вода, пыль).

ПРОЦЕДУРЫ ОБСЛУЖИВАНИЯ ПОСЛЕ КАЖДОЙ ЭКСПЛУАТАЦИИ В ЭКСТРЕМАЛЬНЫХ УСЛОВИЯХ
Промыть мотовездеход и его компоненты чистой водой
Очистить воздушный фильтр вариатора (обратитесь к разделу <i>ПРОЦЕДУРЫ ТЕХНИЧЕСКОГО ОБСЛУЖИВАНИЯ</i> )
Осушить отсек вариатора (в случае обнаружения воды или грязи, очистить)
Осмотреть и очистить воздушный фильтр двигателя. В случае обнаружения воды или грязи, очистить (обратитесь к разделу <i>ПРОЦЕДУРЫ ТЕХНИЧЕСКОГО ОБСЛУЖИВАНИЯ</i> )
Осмотреть и осушить корпус воздушного фильтра (в случае обнаружения воды или грязи, очистить) (обратитесь к разделу <i>ПРОЦЕДУРЫ ТЕХНИЧЕСКОГО ОБСЛУЖИВАНИЯ</i> )
Очистить радиатор (обратитесь к разделу <i>ПРОЦЕДУРЫ ТЕХНИЧЕСКОГО ОБСЛУЖИВАНИЯ</i> )
Осмотреть воздухопроводные шланги на отсутствие воды (топливный бак, КПП, передний дифференциал и редуктор заднего моста). В случае обнаружения воды, доставьте мотовездеход ближайшему авторизованному дилеру Can-Am для осмотра и проведения обслуживания основных компонентов воздухопроводов
Тщательно очистить передние и задние амортизаторы для предотвращения повреждения их уплотнений пылью или грязью.

ГРАФИК ПРОВЕДЕНИЯ ТЕХНИЧЕСКОГО ОБСЛУЖИВАНИЯ

<b>КАЖДЫЕ 750 КМ ИЛИ 25 ЧАСОВ ПРИ ДВИЖЕНИИ ПО СИЛЬНО ПЕРЕСЕЧНОЙ МЕСТНОСТИ ИЛИ ПРИ ПЕРЕВОЗКЕ ТЯЖЕЛЫХ ГРУЗОВ (В ЗАВИСИМОСТИ ОТ ТОГО, ЧТО НАСТУПИТ РАНЬШЕ)</b> <b>КАЖДЫЕ 1500 КМ ИЛИ 50 МОТОЧАСОВ ПРИ ДВИЖЕНИИ ПО ТРАССЕ (В ЗАВИСИМОСТИ ОТ ТОГО, ЧТО НАСТУПИТ РАНЬШЕ)</b>
Осмотреть и очистить воздушный фильтр двигателя. При необходимости заменить
Осмотреть и очистить воздушный фильтр вариатора, при необходимости заменить (модели 800R/1000).
Осмотреть соединения АКБ
Проверить уровень масла переднего дифференциала и редуктора заднего моста
Смазать передние и задние шарниры карданного вала
Осмотреть наконечники рулевых тяг и шаровые шарниры.
Смазать рычаги передней подвески
Смазать верхние сферические подшипники амортизаторов
Осмотреть и смазать втулки заднего стабилизатора поперечной устойчивости
Осмотреть пыльники и защиту шарниров приводного вала
Осмотреть тормозные колодки

<b>КАЖДЫЕ 1500 КМ ИЛИ 50 ЧАСОВ ПРИ ДВИЖЕНИИ ПО СИЛЬНО ПЕРЕСЕЧНОЙ МЕСТНОСТИ ИЛИ ПРИ ПЕРЕВОЗКЕ ТЯЖЕЛЫХ ГРУЗОВ (В ЗАВИСИМОСТИ ОТ ТОГО, ЧТО НАСТУПИТ РАНЬШЕ)</b> <b>КАЖДЫЕ 3000 КМ ИЛИ 100 МОТОЧАСОВ ПРИ ДВИЖЕНИИ ПО ТРАССЕ (В ЗАВИСИМОСТИ ОТ ТОГО, ЧТО НАСТУПИТ РАНЬШЕ)</b>
Проверить состояние моторного масла и масляного фильтра
Проверить и отрегулировать клапанный зазор
Осмотреть и очистить искрогаситель глушителя
Осмотреть и очистить корпус дроссельной заслонки
Осмотреть, очистить и смазать трос привода дроссельной заслонки
Заменить фильтрующий элемент сапуна топливной системы
Осмотреть приводной ремень
Осмотреть, очистить и смазать ведущий и ведомый шкивы вариатора (включая обгонный подшипник)
Проверить уровень и состояние масла в коробке передач
Осмотреть подшипники колес. Проверить отсутствие люфтов
Осмотреть рулевое управление. Проверить отсутствие люфтов



<p><b>КАЖДЫЕ 1500 КМ ИЛИ 50 ЧАСОВ ПРИ ДВИЖЕНИИ ПО СИЛЬНО ПЕРЕСЕЧНОЙ МЕСТНОСТИ ИЛИ ПРИ ПЕРЕВОЗКЕ ТЯЖЕЛЫХ ГРУЗОВ (В ЗАВИСИМОСТИ ОТ ТОГО, ЧТО НАСТУПИТ РАНЬШЕ)</b></p> <p><b>КАЖДЫЕ 3000 КМ ИЛИ 100 МОТОЧАСОВ ПРИ ДВИЖЕНИИ ПО ТРАССЕ (В ЗАВИСИМОСТИ ОТ ТОГО, ЧТО НАСТУПИТ РАНЬШЕ)</b></p>
Осмотреть и очистить тормозную систему
Заменить масло редуктора заднего моста
Проверить состояние АКБ и ее контактов
<p><b>КАЖДЫЕ 3000 КМ ИЛИ 100 ЧАСОВ ПРИ ДВИЖЕНИИ ПО СИЛЬНО ПЕРЕСЕЧНОЙ МЕСТНОСТИ ИЛИ ПРИ ПЕРЕВОЗКЕ ТЯЖЕЛЫХ ГРУЗОВ (В ЗАВИСИМОСТИ ОТ ТОГО, ЧТО НАСТУПИТ РАНЬШЕ)</b></p> <p><b>КАЖДЫЕ 6000 КМ ИЛИ 200 МОТОЧАСОВ ПРИ ДВИЖЕНИИ ПО ТРАССЕ (В ЗАВИСИМОСТИ ОТ ТОГО, ЧТО НАСТУПИТ РАНЬШЕ)</b></p>
Проверить систему охлаждения и давление открытия клапана крышки радиатора, проверить герметичность системы охлаждения
Проверить состояние охлаждающей жидкости
Проверить состояние и герметичность системы подачи топлива
Очистить фильтр предварительной очистки топливного насоса
Проверить давления топливного насоса
Заменить свечи зажигания
Заменить масло переднего дифференциала
Заменить масло коробки передач
Осмотреть уплотнения коробки передач и переднего дифференциала
Очистить датчик скорости мотовездехода
Заменить тормозную жидкость
Очистить и смазать верхнюю и нижнюю разборные опоры рулевой колонки
<p><b>КАЖДЫЕ 5 ЛЕТ ИЛИ 6000 КМ ПРИ ДВИЖЕНИИ ПО СИЛЬНО ПЕРЕСЕЧНОЙ МЕСТНОСТИ ИЛИ ПРИ ПЕРЕВОЗКЕ ТЯЖЕЛЫХ ГРУЗОВ (В ЗАВИСИМОСТИ ОТ ТОГО, ЧТО НАСТУПИТ РАНЬШЕ)</b></p> <p><b>КАЖДЫЕ 5 ЛЕТ ИЛИ 12000 КМ ПРИ ДВИЖЕНИИ ПО ТРАССЕ (В ЗАВИСИМОСТИ ОТ ТОГО, ЧТО НАСТУПИТ РАНЬШЕ)</b></p>
Заменить охлаждающую жидкость

## ПРОЦЕДУРЫ ТЕХНИЧЕСКОГО ОБСЛУЖИВАНИЯ

Данный раздел содержит информацию об основных процедурах технического обслуживания. В случае, если вы обладаете достаточной квалификацией и необходимыми инструментами, вы можете проводить эти процедуры самостоятельно. В противном случае обратитесь к авторизованному дилеру Can-Am.

Некоторые важные процедуры технического обслуживания, требуют особой квалификации и специальных инструментов. Для наилучшего проведения технического обслуживания обратитесь к авторизованному дилеру Can-Am.

### **⚠ ПРЕДОСТЕРЕЖЕНИЕ**

Все процедуры технического обслуживания должны выполняться на остановленном двигателе строго согласно представленных здесь рекомендаций. Отступление от представленных рекомендаций может привести к термическим и химическим ожогам, механическим повреждениям, поражению электрическим током и иным травмам.

### **⚠ ПРЕДОСТЕРЕЖЕНИЕ**

В случае, если требуется снятие фиксирующих деталей (прижимных лапок, самоконтращихся зажимов и т.д.), их следует заменять новыми.

### **Воздушный фильтр**

#### **Порядок проведения технического обслуживания воздушного фильтра**

Надлежащее техническое обслуживание воздушного фильтра имеет решающее значения для обеспечения корректной работы двигателя и длительного срока службы мотовездехода.

Интервалы технического обслуживания воздушного фильтра должны подстраиваться под условия эксплуатации.

В случае, если мотовездеход используется в условиях сильной запыленности, указанных ниже, интервалы его обслуживания должны быть сокращены, а поролоновый фильтрующий элемент должен смазываться маслом.

- Движение по сухому песку
- Движение по покрытой сухой грязью поверхности
- Движение по сухим гравийным дорогам или в похожих условиях

**ПРИМЕЧАНИЕ:** Движение в составе группы в подобных условиях сокращает интервалы обслуживания и замены воздушного фильтра. Обратитесь к главе **ЧИСТКА И СМАЗКА ВОЗДУШНОГО ФИЛЬТРА** данного раздела.

**ПРИМЕЧАНИЕ:** В условиях сильной запыленности можно использовать дополнительный фильтр предварительной очистки. Обратитесь к авторизованному дилеру Can-Am для получения дополнительной информации.

#### **Снятие воздушного фильтра двигателя**

**ВНИМАНИЕ** Не снимайте какие-либо компоненты и не вносите изменения в конструкцию корпуса воздушного фильтра. В противном случае может произойти ухудшение эксплуатационных характеристик двигателя или его повреждение. Система управления двигателем откалибрована для работы именно с этими компонентами.

Снимите сиденье.

Снимите консоль.

Поднимайте заднюю часть консоли, пока ее крепления не освободятся из фиксаторов.

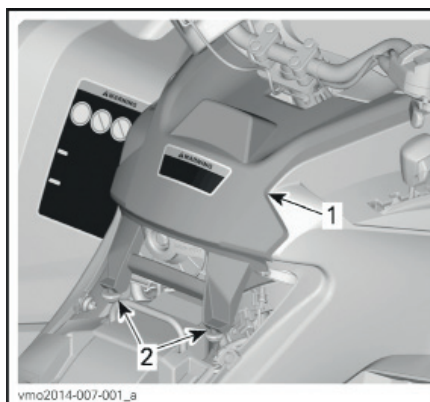

**ТИПОВОЙ ВАРИАНТ**

1. Консоль
2. Крепления и фиксаторы

Потяните консоль в сторону задних колес.

Вращением против часовой стрелки снимите крышку воздушного фильтра.



1. Крышка корпуса воздушного фильтра

Снимите воздушный фильтр.

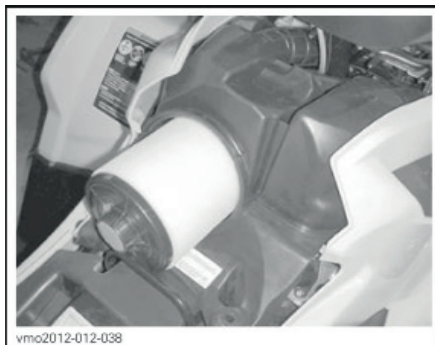

СНЯТИЕ ВОЗДУШНОГО ФИЛЬТРА

#### Чистка и смазка воздушного фильтра

**⚠ ОСТОРОЖНО** Всегда используйте средства защиты кожи и органов зрения. Химические вещества могут вызвать раздражение кожи и травмы глаз.

#### Чистка бумажного фильтрующего элемента

1. Снимите поролоновый фильтр с бумажного.
2. Стряхните крупные частицы пыли с бумажного фильтра.

Это удалит с него пыль и грязь.

**ПРИМЕЧАНИЕ:** Срок службы бумажного фильтрующего элемента ограничен. В случае, если он сильно загрязнен или забит, его необходимо заменить.

**ВНИМАНИЕ** Продувка бумажного фильтрующего элемента сжатым воздухом запрещена, так как это может привести к повреждению его волокон и уменьшению фильтрующей способности в условиях запыленности.

**ВНИМАНИЕ** Чистка бумажного фильтрующего элемента любыми чистящими средствами запрещена.

#### Чистка поролонового фильтрующего элемента

1. Нанесите специальный очиститель AIR FILTER CLEANER (P/N 219 700 341) на внутреннюю и внешнюю стороны поролонового фильтра.



AIR FILTER CLEANER (P/N 219 700 341)



ТИПОВОЙ ВАРИАНТ – НАНЕСИТЕ ОЧИСТИТЕЛЬ НА ВНУТРЕНнюю И ВНЕШнюю СТОРОну ФИЛЬТРУЮЩЕГО ЭЛЕМЕНТА

2. Выждите 3 минуты.
3. Промойте фильтрующий элемент чистой водой согласно указаниям на баллончике очистителя (UNI).
4. Полностью просушите фильтрующий элемент.

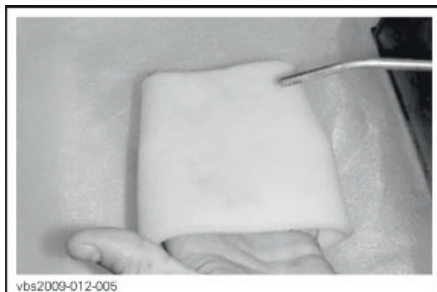

vbs2009-012-005  
ТИПОВОЙ ВАРИАНТ — ПРОСУШКА

**ПРИМЕЧАНИЕ:** В случае сильного загрязнения необходимо повторить процедуру.

**Смазка поролонового фильтрующего элемента**

1. Убедитесь, что фильтрующий элемент чист. Обратитесь к главе **ЧИСТКА ПОРОЛОНОВОГО ФИЛЬТРУЮЩЕГО ЭЛЕМЕНТА**.
2. Нанесите масло AIR FILTER OIL (P/N 219 700 340) на предварительно высушенный фильтрующий элемент.



219700340  
AIR FILTER OIL (P/N 219 700 340)



vbs2009-012-014  
ТИПОВОЙ ВАРИАНТ - НАНЕСИТЕ МАСЛО НА ФИЛЬТРУЮЩИЙ ЭЛЕМЕНТ

3. Выждите от 3 до 5 минут.
4. Удалите излишки масла, которые могут попасть на бумажный фильтрующий элемент. Для этого оберните поролоновый фильтрующий элемент впитывающей ветошью и аккуратно отожмите. Также это позволит маслу равномерно распределиться в фильтрующем элементе.
5. Установите поролоновый фильтрующий элемент поверх бумажного.

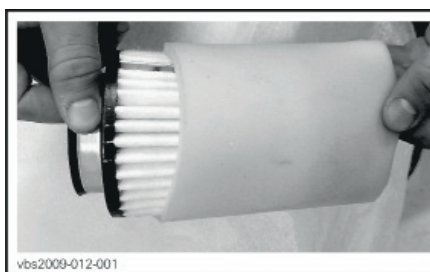

vbs2009-012-001  
ТИПОВОЙ ВАРИАНТ

**Установка воздушного фильтра**

Установите консоль в порядке обратном снятию. Однако, обратите внимание на следующее.

Совместите передние фиксаторы с посадочными местами и нажмите на консоль.

Совместите крепления с фиксаторами в задней части консоли и установите ее.

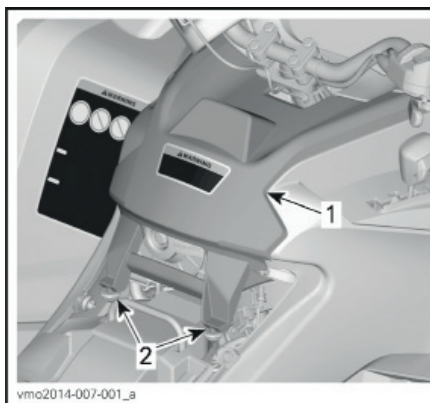

vmo2014-007-001\_a  
ТИПОВОЙ ВАРИАНТ  
1. Консоль  
2. Крепления и фиксаторы

## Моторное масло

### Проверка уровня моторного масла

**ВНИМАНИЕ** Чаше проверяйте уровень масла, по необходимости доливайте. Не допускайте перелива. Эксплуатация двигателя с ненадлежащим уровнем масла может привести к серьезной поломке двигателя/трансмиссии. Вытирайте любые подтеки масла.

**ПРИМЕЧАНИЕ:** При проверке уровня масла, производите визуальный осмотр двигателя на наличие протечек.



ТИПОВОЙ ВАРИАНТ – ПРАВАЯ СТОРОНА ДВИГАТЕЛЯ

#### 1. Щуп

Проверка уровня масла производится на остановленном холодном двигателе, когда мотовездеход находится на ровной горизонтальной поверхности.

1. Выкрутите и вытащите щуп, протрите его насухо.
2. Установите щуп на место и вкрутите его до конца.
3. Выньте и проверьте уровень масла. Он должен располагаться около верхней метки или быть равным ей.

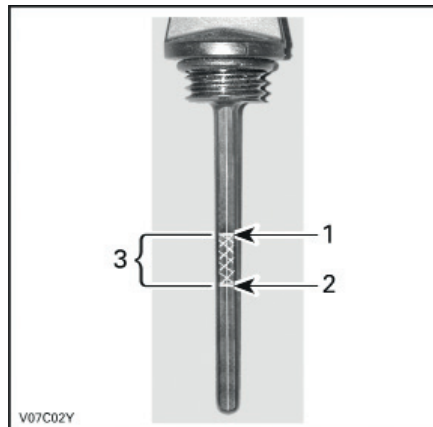

ТИПОВОЙ ВАРИАНТ

1. Максимальный уровень масла
2. Недостаточный уровень масла; требуется долив
3. Рабочий диапазон

Чтобы долить масло, вытащите щуп. Вставьте воронку в отверстие для долива масла, чтобы избежать разбрызгивания.

Долейте небольшое количество масла и снова проверьте его уровень.

Повторяйте предыдущие шаги, пока уровень масла не достигнет верхней метки масляного щупа. **Не допускайте перелива.**

Надлежащим образом затяните щуп.

### Рекомендованное моторное масло

В летний период используйте XPS 4-STROKE SYNTH. BLEND OIL (SUMMER) (P/N 293 600 121).

Для всепогодной эксплуатации используйте XPS 4-STROKE SYNTHETIC OIL (ALL CLIMATE) (P/N 293 600 112).

**ПРИМЕЧАНИЕ:** Масло XPS специально разработано и протестировано для того чтобы отвечать строгим требованиям, предъявляемым данным двигателем.

При отсутствии указанного моторного масла XPS, используйте одобренное компанией BRP масло SAE 5W40 для четырехтактных двигателей, класса SM, SL или SJ, по классификации API. Проверяйте наличие этикетки с аббревиатурой API на упаковке моторного масла, она должна содержать указание на один из указанных выше стандартов.

### Замена моторного масла

Замена масла и масляного фильтра должна производиться одновременно.

Замена масла должна выполняться на прогретом двигателе.

**▲ ОСТОРОЖНО** Моторное масло может быть очень горячим. Во избежание получения ожогов не снимайте сливную пробку двигателя, если двигатель горячий. Дождитесь, когда двигатель остынет до приемлемой температуры.

Установите мотовездеход на ровной горизонтальной поверхности.

Извлеките масляный щуп.

Очистите участок вокруг пробки сливного отверстия.

Установите под пробку сливного отверстия поддон для масла.

Выкрутите пробку сливного отверстия.

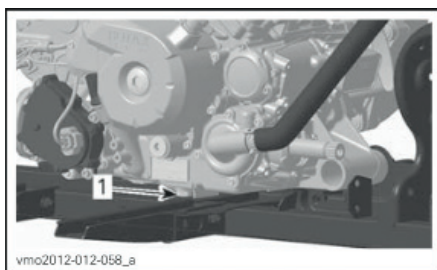

ТИПОВОЙ ВАРИАНТ – МОДЕЛЬ 650  
1. Пробка сливного отверстия

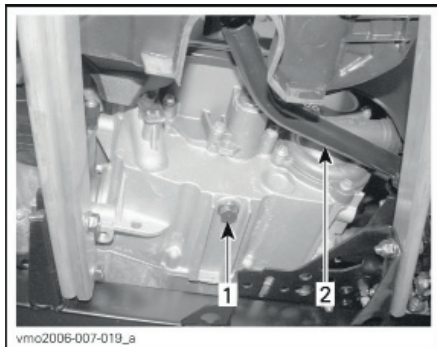

ТИПОВОЙ ВАРИАНТ – МОДЕЛЬ 1000  
1. Пробка сливного отверстия  
2. Педаль тормоза

Слив масла из масляного фильтра может занять значительное время.

занять значительное время.

Замените масляный фильтр. Обратитесь к подразделу **МАСЛЯНЫЙ ФИЛЬТР**.

Замените прокладку на пробке сливного отверстия.

Очистите контактные поверхности прокладки на двигателе и пробке сливного отверстия, затем установите пробку на место.

Залейте в двигатель необходимое количество рекомендованного моторного масла.

Обратитесь к разделу **ТЕХНИЧЕСКИЕ ХАРАКТЕРИСТИКИ** для информации о необходимом количестве моторного масла.

Запустите двигатель и дайте ему поработать на оборотах холостого хода в течение нескольких минут.

Убедитесь, что у масляного фильтра и пробки сливного отверстия отсутствуют протечки.

Остановите двигатель.

Дайте маслу стечь в картер, после чего проверьте уровень масла.

При необходимости долейте.

Утилизируйте отработанное масло в соответствии с требованиями местного природоохранного законодательства.

### Масляный фильтр

#### Замена масляного фильтра

Снимите правую крышку двигателя.

Выкрутите крышку масляного фильтра

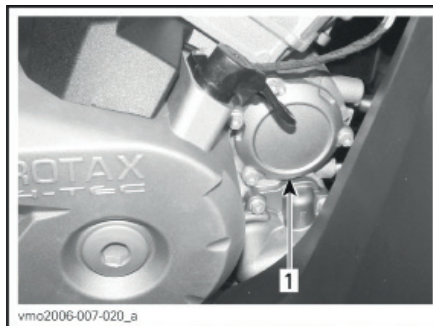

1. Крышка масляного фильтра

Извлеките фильтрующий элемент и замените его новым.

Проверьте состояние уплотнительного кольца крышки и при необходимости замените.

Вкрутите крышку масляного фильтра на место.  
Удалите с двигателя все подтеки масла.

## Радиатор

### Осмотр и чистка радиатора

Периодически проверяйте чистоту зоны радиатора.

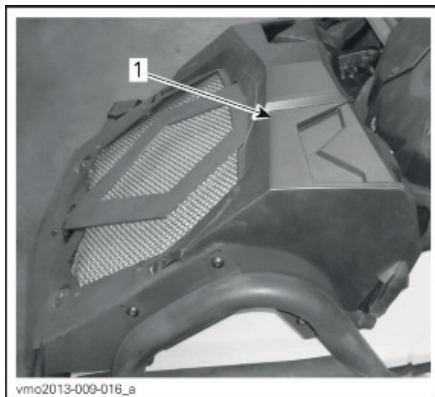

ТИПОВОЙ ВАРИАНТ

1. Радиатор

Осмотрите радиатор и шланги на отсутствие протечек или повреждений.

Для того, чтобы получить доступ к шлангам и расширительному бачку системы охлаждения, снимите крышку радиатора.

Расфиксируйте защелки с каждой стороны крышки, нажмите на два фиксатора и снимите крышку.

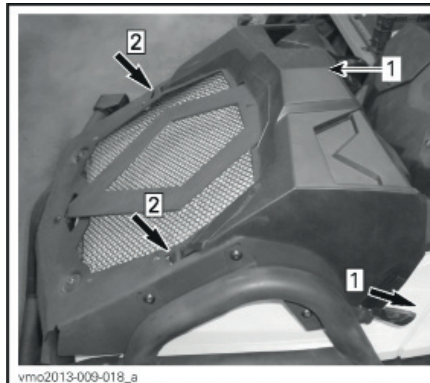

Шаг 1: Расфиксировать защелки

Шаг 2: Нажать на фиксаторы

1. Крышка радиатора

Осмотрите пластины радиатора. Пластины радиатора должны быть чистыми, на них не должно быть грязи, листьев и прочих инородных предметов, которые могут помешать корректной работе радиатора.

Для того, чтобы получить доступ к пластинам радиатора, выкрутите три винта и снимите ромбовидную пластину.

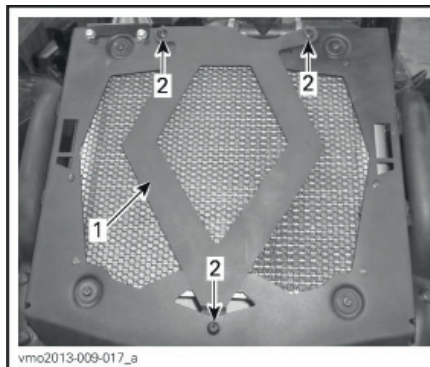

1. Ромбовидная пластина

2. Винты

Удалите максимальное количество мусора вручную. При наличии поблизости воды промойте пластины радиатора.

По возможности промойте пластины радиатора из садового шланга.

**▲ ОСТОРОЖНО** Чистка горячего радиатора категорически запрещена. Дайте радиатору остыть, перед тем как приступить к чистке.

**ВНИМАНИЕ** Будьте осторожны и не повредите пластины радиатора при чистке. Не используйте посторонние предметы/инструменты, которые могут повредить пластины. Пластины радиатора выполнены тонкими для более эффективного охлаждения. **ПРИ МОЙКЕ ИСПОЛЬЗУЙТЕ ТОЛЬКО ВОДУ НИЗКОГО ДАВЛЕНИЯ. ИСПОЛЬЗОВАНИЕ ВОДЫ ВЫСОКОГО ДАВЛЕНИЯ ЗАПРЕЩЕНО.**

Обратитесь к авторизованному дилеру Can-Am для проверки рабочих характеристик системы охлаждения.

### Охлаждающая жидкость

Проверка уровня охлаждающей жидкости

#### ▲ ПРЕДОСТЕРЕЖЕНИЕ

Проверка уровня охлаждающей жидкости производится на холодном двигателе. Долив охлаждающей жидкости при горячем двигателе категорически запрещен.

1. Для того, чтобы получить доступ к расширительному бачку системы охлаждения, снимите крышку радиатора.

Расфиксируйте защелки с каждой стороны крышки, нажмите на два фиксатора и снимите крышку.

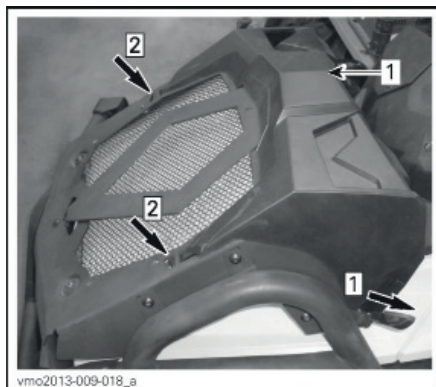

Шаг 1: Расфиксировать защелки

Шаг 2: Нажать на фиксаторы

1. Крышка радиатора

2. В случае, если мотовездеход находится на ровной горизонтальной поверхности, уровень охлаждающей жидкости должен располагаться между метками MIN и MAX на расширительном бачке системы охлаждения.

**ПРИМЕЧАНИЕ:** В случае, если температура окружающей среды ниже 20°C, уровень охлаждающей жидкости может располагаться чуть ниже метки MIN.

**ПРИМЕЧАНИЕ:** Убедитесь, что шланг расширительного бачка установлен согласно рисунку. Это необходимо, чтобы избежать проблем при установке на место крышки.

В случае, если охлаждающая жидкость доливалась в расширительный бачок, следует также проверить ее уровень в радиаторе.

#### ▲ ПРЕДОСТЕРЕЖЕНИЕ

Во избежание получения ожогов не снимайте крышку радиатора, если двигатель горячий.

**ПРИМЕЧАНИЕ:** В случае, если требуется частый долив охлаждающей жидкости в систему охлаждения, возможны протечки или проблемы с двигателем. Обратитесь к авторизованному дилеру Can-Am.

#### Долив охлаждающей жидкости

1. Снимите крышку расширительного бачка системы охлаждения.

**ПРИМЕЧАНИЕ:** Запомните положение воздухопроводного шланга расширительного бачка.

2. При необходимости долейте охлаждающую жидкость до отметки MAX. Не допускайте перелива.

**ПРИМЕЧАНИЕ:** Для предотвращения разбрызгивания пользуйтесь воронкой.

3. Надлежащим образом установите и затяните крышку расширительного бачка.

**ВНИМАНИЕ** Не храните какие-либо предметы в переднем сервисном отсеке.

4. Установите на место крышку радиатора.

#### Рекомендованная охлаждающая жидкость

Используйте специально разработанный для алюминиевых двигателей антифриз на основе этиленгликоля, содержащий ингибиторы коррозии.

В систему охлаждения мотовездехода следует заливать LONG LIFE ANTIFREEZE (P/N 219 702 685) или раствор дистиллированной воды и антифриза (50% воды, 50% антифриза).



### Замена охлаждающей жидкости

#### **⚠ ПРЕДОСТЕРЕЖЕНИЕ**

Во избежание получения ожогов не снимайте крышку радиатора и не ослабляйте пробку сливного отверстия системы охлаждения, если двигатель горячий.

**ВНИМАНИЕ** Не храните какие-либо предметы в переднем сервисном отсеке.

Снимите крышку радиатора, повернув ее против часовой стрелки, приложив усилие.

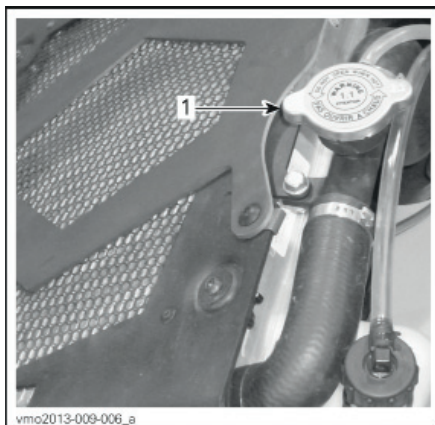

ТИПОВОЙ ВАРИАНТ  
1. Крышка радиатора

Медленно отверните пробку сливного отверстия и слейте охлаждающую жидкость в подходящую емкость.

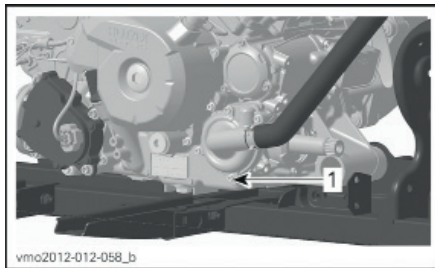

ТИПОВОЙ ВАРИАНТ – МОДЕЛЬ 650  
1. Пробка сливного отверстия

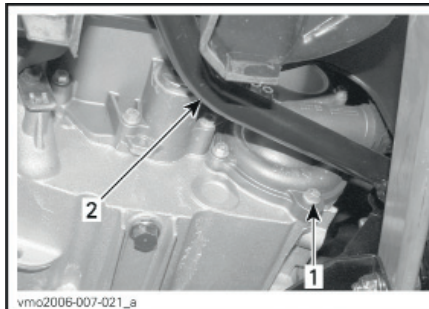

ТИПОВОЙ ВАРИАНТ – МОДЕЛЬ 1000  
1. Пробка сливного отверстия  
2. Педаль тормоза

**ПРИМЕЧАНИЕ:** Не снимайте пробку сливного отверстия охлаждающей жидкости полностью.

Снимите правую боковую панель.

Выкрутите сливной винт в верхней части корпуса термостата.

**ПРИМЕЧАНИЕ:** Для того, чтобы получить доступ к сливному винту, снимите выпускной шланг воздушного фильтра вариатора.

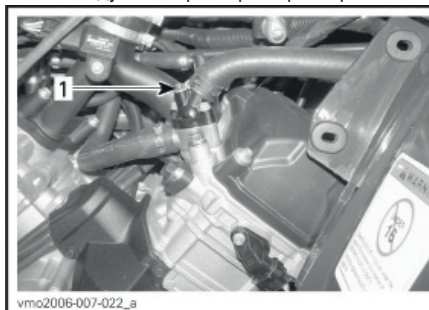

1. Сливной винт

Полностью слейте жидкость из системы.

Затяните пробку сливного отверстия указанным моментом.

Заливайте охлаждающую жидкость в радиатор, пока она не польется из отверстия в корпусе термостата.

Установите на место сливной винт.

Закончите долив охлаждающей жидкости в радиатор.

Проверьте уровень охлаждающей жидкости в расширительном бачке. При необходимости долейте охлаждающую жидкость.

Дайте двигателю поработать на холостых оборотах со снятой крышкой радиатора. При необходимости медленно долейте охлаждающую жидкость.

Подождите пока двигатель нагреется до нормальной рабочей температуры.

Два-три раза нажмите на рычаг управления дроссельной заслонкой, при необходимости долейте охлаждающую жидкость.

Установите консоль в порядке обратном снятию.

Проверьте места соединений на наличие протечек. Проверьте уровень охлаждающей жидкости в расширительном бачке.

### Искрогаситель глушителя

#### Осмотр и чистка искрогасителя глушителя

**▲ ОСТОРОЖНО** Перед осмотром и чисткой дайте системе выпуска отработавших газов остыть.

Снимите крышку глушителя. Утилизируйте винты крепления.

**ВНИМАНИЕ** Не используйте ударный инструмент при снятии винтов.

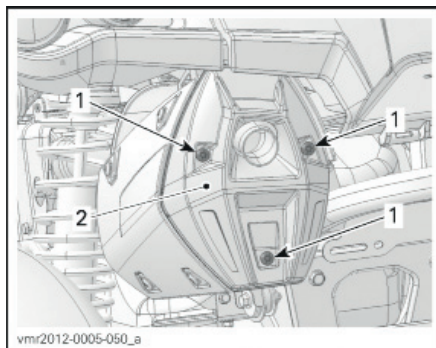

1. Удерживающий винт
2. Крышка искрогасителя

Снимите и утилизируйте винты крепления выхлопной трубы.

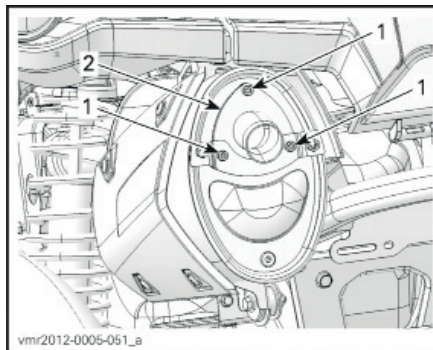

ТИПОВОЙ ВАРИАНТ - СНИМИТЕ ВЫХЛОПНУЮ ТРУБУ

Снимите выхлопную трубу, уплотнение (подлежит утилизации) и искрогаситель.

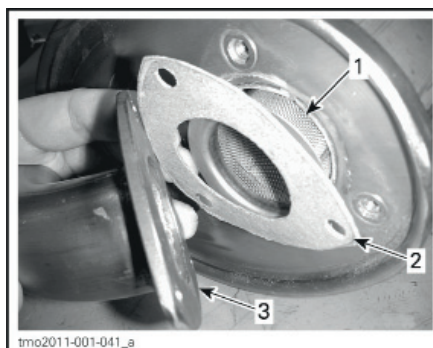

ТИПОВОЙ ВАРИАНТ

1. Искрогаситель
2. Уплотнение
3. Выхлопная труба

При помощи щетки удалите сажевые отложения из искрогасителя.

**ВНИМАНИЕ** Используйте щетку с мягким ворсом, чтобы не повредить искрогаситель.

**▲ ОСТОРОЖНО** Надевайте перчатки и защиту для глаз.

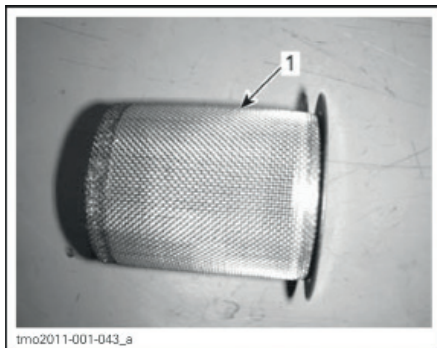

1. Очистите искрогаситель глушителя

Осмотрите сетчатую часть искрогасителя на отсутствие повреждений. При необходимости замените.

**ПРИМЕЧАНИЕ:** Сетчатый искрогаситель следует заменять только в случае повреждения.

Осмотрите камеру искрогасителя в глушителе. При необходимости удалите образовавшиеся отложения.

Установите на место новое уплотнение, выхлопную трубу и новые винты крепления.

Установите на место крышку глушителя и новые винты крепления. Затяните винты указанным моментом.

МОМЕНТ ЗАТЯЖКИ	
Винты крепления выхлопной трубы и крышки глушителя	11 Н•м ± 1 Н•м

## Воздушный фильтр вариатора

### Снятие воздушного фильтра вариатора

1. Для того, чтобы получить доступ к воздушному фильтру вариатора, снимите крышку радиатора.
2. Расфиксируйте защелки с каждой стороны крышки, нажмите на два фиксатора и снимите крышку.

При чтении настоящего Руководства, помните что:

### **⚠ ПРЕДОСТЕРЕЖЕНИЕ**

**Текст в рамке содержит инструкции, нарушение которых может привести к авариям, несчастным случаям, травмам или гибели людей.**

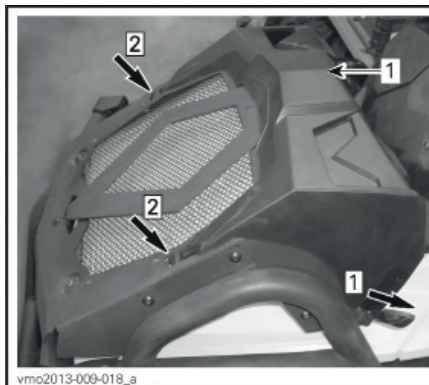

Шаг 1: Расфиксировать защелки

Шаг 2: Нажать на фиксаторы

1. Крышка радиатора

3. Снимите воздушный фильтр вариатора, выкрутив три винта и нажав на фиксаторы.

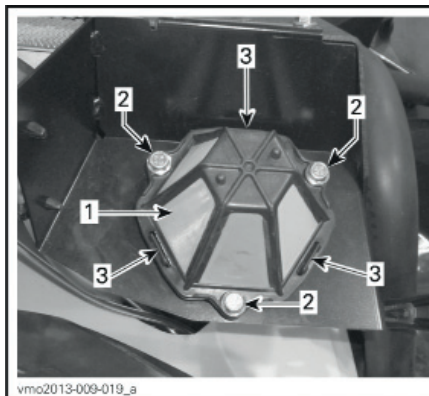

1. Воздушный фильтр вариатора

2. Винты

3. Фиксаторы

### Чистка воздушного фильтра вариатора

1. Нанесите специальный очиститель AIR FILTER CLEANER (P/N 219 700 341) на внутреннюю и внешнюю стороны фильтрующего элемента.



AIR FILTER CLEANER (P/N 219 700 341)

2. Выждите 3 минуты.
3. Промойте фильтрующий элемент чистой водой согласно указаниям на баллончике очистителя (UNI).
4. Полностью высушите фильтрующий элемент.

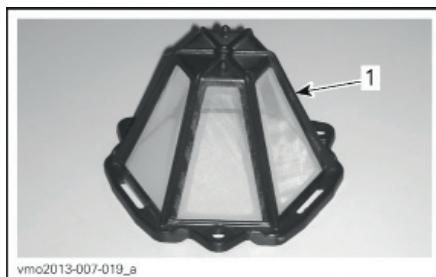

1. Воздушный фильтр вариатора

#### Установка воздушного фильтра вариатора

1. Осторожно надавите на воздушный фильтр, пока не щелкнут все три фиксатора, после чего затяните три винта. Затяните винты указанным моментом.

МОМЕНТ ЗАТЯЖКИ	
Винты воздушного фильтра вариатора	2,5 Н•м ± 0,5 Н•м

2. Установите на место крышку радиатора. Поместите выступы в прорези до щелчка, после чего зафиксируйте защелки.

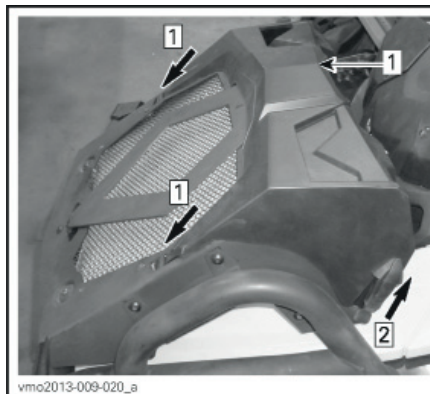

Шаг 1: Поместить выступы крышки в прорези

Шаг 2: Зафиксировать защелки

1. Крышка радиатора

#### Масло коробки передач

##### Проверка уровня масла коробки передач

**ВНИМАНИЕ** Чаше проверяйте уровень масла, по необходимости доливайте. Не допускайте перелива. Эксплуатация коробки передач с ненадлежащим уровнем масла может привести к ее поломке. Вытирайте любые подтеки масла.

Установите мотовездеход на ровной горизонтальной поверхности.

Переведите рычаг переключения передач в положение нейтрали.

Приведите в действие стояночный тормоз.

Проверьте уровень масла в коробке передач при холодном, остановленном двигателе, сняв пробку для проверки уровня масла.

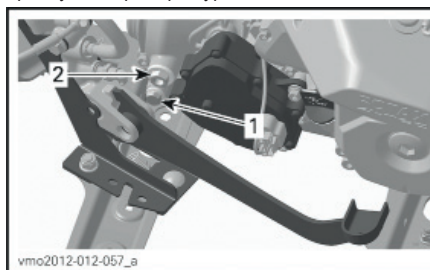

1. Пробка сливного отверстия

2. Пробка для проверки уровня масла

Уровень масла должен быть вровень с нижней частью отверстия для проверки уровня масла.

При необходимости доливайте масло, пока оно не начнет вытекать через это отверстие.

#### Рекомендованное масло коробки передач

Используйте XPS SYNTHETIC GEAR OIL (75W 140) (P/N 293 600 140)

При отсутствии указанного моторного масла XPS, используйте масло для коробки передач 75W140 класса GL-5 по классификации API.

**ВНИМАНИЕ** Не используйте иные марки масла. Не смешивайте различные марки масла.

#### Замена масла коробки передач

Установите мотовездеход на ровной горизонтальной поверхности.

Очистите поверхности, прилегающие к пробке сливного отверстия и пробке отверстия для проверки уровня масла.

Снимите пробку сливного отверстия коробки передач.

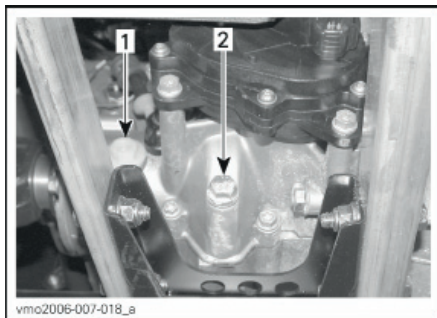

1. Пробка для проверки уровня масла  
2. Пробка сливного отверстия

**ПРИМЕЧАНИЕ:** Чтобы полностью слить масло из коробки передач необходимо установить домкрат под левую подножку и наклонить мотовездеход вправо. После того, как все масло вытечет из коробки передач, установите на место пробку сливного отверстия и опустите мотовездеход на землю.

Долейте масло XPS SYNTHETIC GEAR OIL (75W 140) (P/N 293 600 140) или рекомендованный эквивалент в коробку передач.

**ВНИМАНИЕ** Не используйте иные марки масла. Не смешивайте различные марки масла.

Уровень масла должен быть вровень с нижней частью отверстия для проверки уровня масла.

При необходимости доливайте масло, пока оно не начнет вытекать через это отверстие.

Установите на место пробку для проверки уровня масла.

#### Трос привода дроссельной заслонки

##### Смазка троса привода дроссельной заслонки

На трос привода дроссельной заслонки следует наносить смазку CABLE LUBRICANT (P/N 293 600 041) или рекомендованный компанией BRP эквивалент.

#### ⚠ ПРЕДОСТЕРЕЖЕНИЕ

Используйте только смазку на основе силикона. Использование смазок на другой основе (например, водной) может привести к ухудшению работы рычага управления/троса привода дроссельной заслонки.

Снимите кожух рычага управления дроссельной заслонкой.

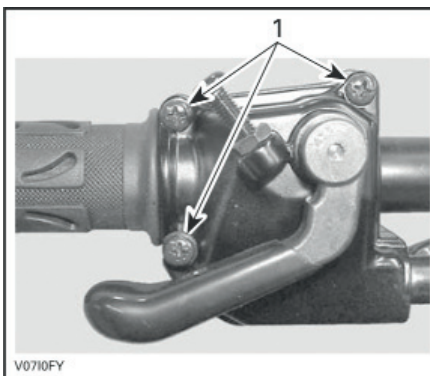

1. Выкрутите винты

Разделите кожух.

Для доступа к натяжителю троса привода дроссельной заслонки сдвиньте резиновый защитный кожух.

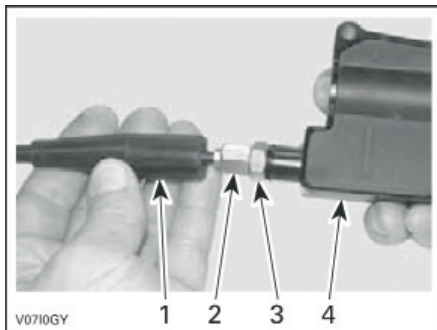

1. Защитный кожух
2. Натяжитель троса привода дроссельной заслонки
3. Контргайка
4. Кожух рычага управления дроссельной заслонкой

Установите натяжитель троса.

Снимите внутреннюю защиту кожуха.

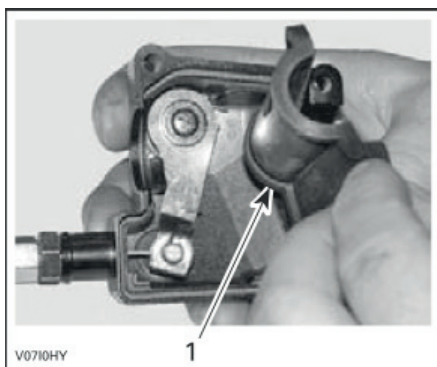

1. Внутренняя защита кожуха.

Отсоедините трос от кожуха рычага управления дроссельной заслонкой.

**ПРИМЕЧАНИЕ:** Проденьте трос сквозь прорезь фиксатора и отсоедините конец троса от фиксатора.

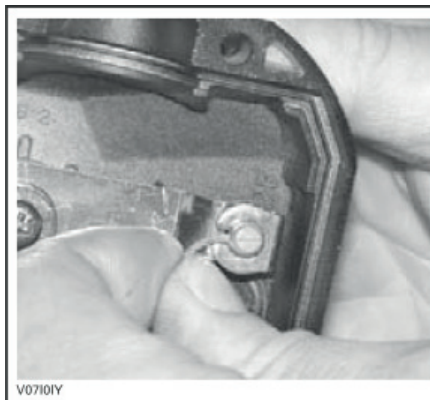

Снимите боковую крышку корпуса дроссельной заслонки.

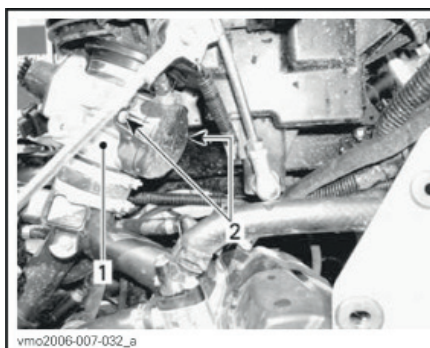

1. Корпус дроссельной заслонки
2. Винты боковой крышки

Вставьте иглу балончика со смазкой в отверстие натяжителя троса.

**⚠ ОСТОРОЖНО** Всегда используйте средства защиты кожи и органов зрения. Химические вещества могут вызвать раздражение кожи и травмы глаз.



ТИПОВОЙ ВАРИАНТ

**ПРИМЕЧАНИЕ:** Оберните ветошью натяжитель троса во избежание разбрызгивания смазки.

Добавляйте смазку до тех пор, пока она не начнет вытекать с дроссельного конца троса привода дроссельной заслонки.

Установите на место и отрегулируйте трос привода дроссельной заслонки.

### Регулировка троса привода дроссельной заслонки

Для доступа к натяжителю троса привода дроссельной заслонки сдвиньте резиновый защитный кожух.

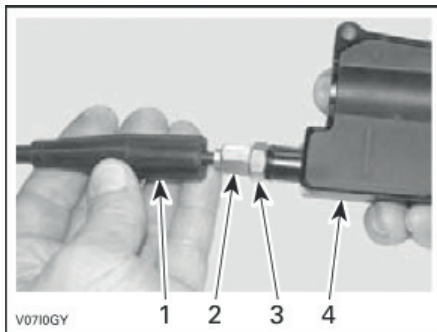

1. Защитный кожух
2. Натяжитель троса привода дроссельной заслонки
3. Контргайка
4. Кожух рычага управления дроссельной заслонкой

Ослабьте стопорную гайку. Вращая натяжитель отрегулируйте величину свободного хода рычага управления дроссельной заслонкой.

**ПРИМЕЧАНИЕ:** Величину свободного хода следует измерять у кончика рычага.

Затяните стопорную гайку и установите на место резиновый защитный кожух.

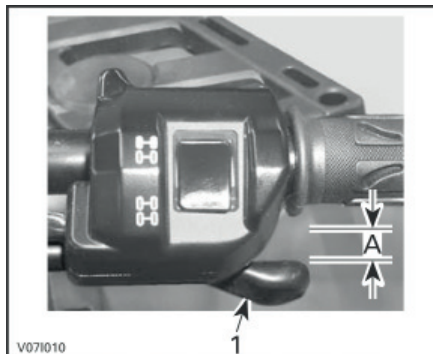

1. Рычаг управления дроссельной заслонкой  
A. 2 мм

Установив рычаг переключения передач в положение парковочной блокировки, запустите двигатель.

Проверьте правильность регулировки троса привода дроссельной заслонки полностью повернув руль направо, затем полностью повернув его налево. В случае, если частота вращения коленчатого вала двигателя возрастает, заново отрегулируйте свободный ход рычага управления дроссельной заслонкой.

### Свечи зажигания

#### Доступ к свечам зажигания

Снимите боковые панели.

Отсоедините высоковольтные провода свечей зажигания.

#### Снятие свечей зажигания

**⚠ ОСТОРОЖНО** При использовании сжатого воздуха всегда носите защитные очки.

Выкрутите свечи зажигания на один оборот.

При возможности очистите свечи зажигания и головки цилиндров сжатым воздухом.

Полностью выкрутите и снимите свечи зажигания.

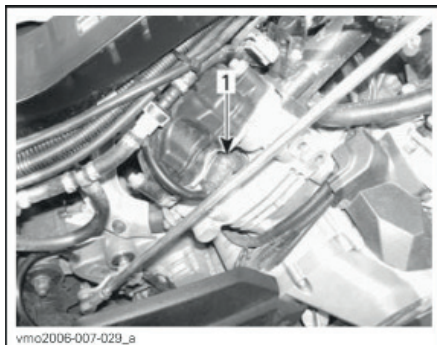

ВИД СПРАВА – ЗАДНИЙ ЦИЛИНДР  
1. Свеча зажигания

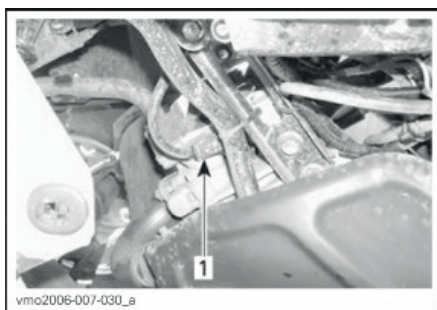

ВИД СЛЕВА – ПЕРЕДНИЙ ЦИЛИНДР  
1. Свеча зажигания

#### Установка свечей зажигания

Перед установкой свечей зажигания убедитесь, что на контактных поверхностях головок цилиндров и свечей зажигания отсутствует сажа.

Используя измерительный щуп установите межэлектродный зазор от 0,6 мм до 0,7 мм.

Нанесите небольшое количество противозадирной смазки на медной основе на резьбовые части свечей зажигания для предотвращения заклинивания.

Вкрутите свечи зажигания от руки в головки цилиндров. Затем затяните их динамометрическим ключом, с правильно подобранной торцевой головкой.

#### МОМЕНТ ЗАТЯЖКИ СВЕЧЕЙ ЗАЖИГАНИЯ

20 Н•м ± 2,4 Н•м

## Аккумуляторная батарея

### ⚠ ПРЕДОСТЕРЕЖЕНИЕ

Перед проведением любых операций технического обслуживания всегда переводите ключ в замке зажигания в положение OFF, если не указано обратное.

⚠ **ОСТОРОЖНО** Зарядка не снятой с мотовездехода АкБ категорически запрещена.

Данные мотовездеходы комплектуются аккумуляторной батареей типа VRLA (свинцово-кислотная батарея с клапанным регулированием). Данный тип батарей не требует проведения технического обслуживания и долива воды для регулировки уровня электролита.

**ВНИМАНИЕ** Снятие крышки АкБ категорически запрещено.

#### Снятие аккумуляторной батареи

**ВНИМАНИЕ** Первым всегда отсоединяйте от АкБ провод ЧЕРНОГО цвета (-).

Первым отсоедините провод ЧЕРНОГО цвета (-), затем отсоедините провод КРАСНОГО цвета (+).

Снимите винты крепления и удерживающий ремень, после этого вытащите АкБ из рамы.

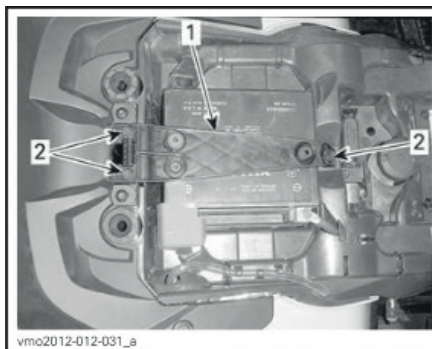

1. Удерживающий ремень  
2. Винты крепления



### Чистка аккумуляторной батареи

Очистите корпус АкБ, провода и выводы АкБ, используя раствор пищевой соды в воде.

Жесткой проволочной щеткой очистите клеммы проводов и выводы аккумуляторной батареи от следов коррозии.

### Установка аккумуляторной батареи

Установите АкБ в порядке обратном снятию.

**ВНИМАНИЕ** Первым всегда подсоединяйте к АкБ провод КРАСНОГО цвета (+).

### Предохранители

**▲ ОСТОРОЖНО** Перед заменой неисправного предохранителя всегда поворачивайте ключ замка зажигания в положение OFF.

### Осмотр предохранителей

Проверьте не расплавлена ли плавкая вставка предохранителя.

В случае, если вставка расплавлена, замените поврежденный предохранитель, обратитесь к таблицам РАСПОЛОЖЕНИЕ ПРЕДОХРАНИТЕЛЕЙ для информации о номиналах предохранителей.

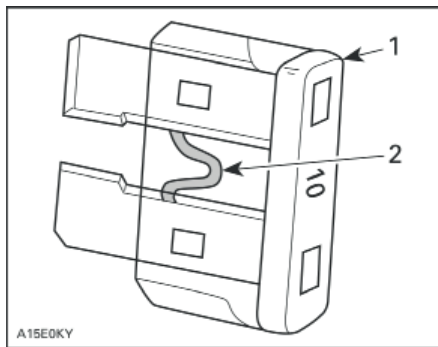

ТИПОВОЙ ВАРИАНТ

1. Предохранитель
2. Плавкая вставка, которую нужно проверить

**ВНИМАНИЕ** Не используйте предохранители более высокого номинала, это может привести к серьезным повреждениям.

### Расположение переднего блока предохранителей

Для того, чтобы получить доступ к блоку предохранителей, расположенному между радиатором и передней консолью, снимите крышку радиатора и, после этого, опору панели приборов, выполнив следующее:

1. Расфиксируйте защелки с каждой стороны крышки, нажмите на два фиксатора и снимите крышку.

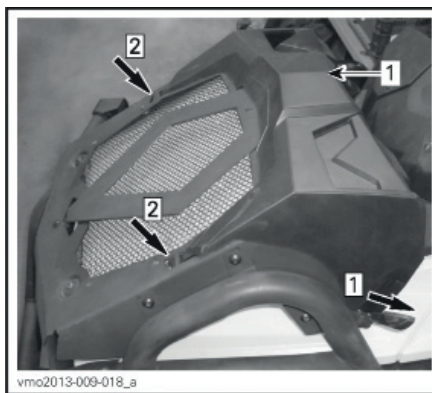

vmo2013-009-018\_a

Шаг 1: Расфиксируйте защелки

Шаг 2: Нажать на фиксаторы

1. Крышка радиатора
2. Чтобы снять опору многофункциональной панели приборов, осторожно расфиксируйте ее.

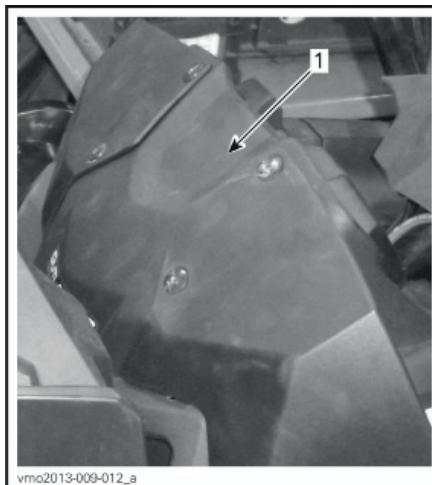

vmo2013-009-012\_a

1. Опора многофункциональной панели приборов

Снимите крышку переднего блока предохранителей.

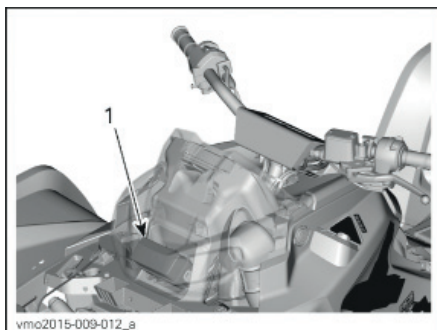

ТИПОВОЙ ВАРИАНТ

1. Передний блок предохранителей

ПЕРЕДНИЙ БЛОК ПРЕДОХРАНИТЕЛЕЙ		
№	ОПИСАНИЕ	НОМИНАЛ
R1	Реле вентилятора	-
R2	Главное реле	-
R3	Реле дополнительного оборудования	-
R4	Реле топливного насоса	-
R5	Реле осветительных приборов	-
R8	Реле тормозов	-
F4	Спидометр / реле	10 А
F5	Форсунки / Зажигание	5 А
F6	Блок управления двигателем (ЕСМ)	5 А
F7	Лебедка / переключатель 2WD/4WD	5 А
F8	Замок зажигания, соленоид стартера	5 А
F9	Восстанавливаемый предохранитель вентилятора радиатора	25 А
F10	Компоненты европейской версии / часы	5 А
F11	Осветительные приборы	30 А
F12	Розетка (постоянный ток)	15 А
F14	Дополнительное оборудование 2	15 А
F15	Топливный насос	5 А

**ПРИМЕЧАНИЕ:** Расположение предохранителей указано на крышке.

**ВНИМАНИЕ** Не храните какие-либо предметы в переднем сервисном отсеке.

1. Установите на место крышку переднего блока предохранителей и опору панели приборов.
2. Установите на место крышку радиатора в порядке обратном снятию. Поместите выступы в прорези до щелчка, после чего зафиксируйте защелки.

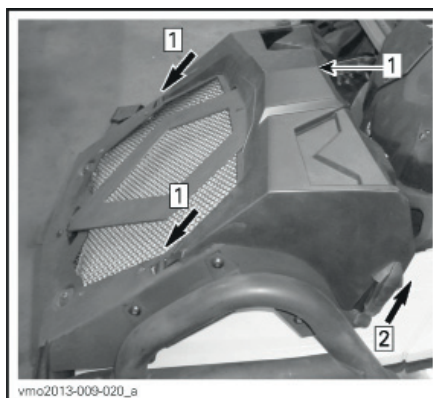

Шаг 1: Поместить выступы крышки в прорези

Шаг 2: Зафиксировать защелки

1. Крышка радиатора

### Расположение заднего блока предохранителей

Задний блок предохранителей располагается в задней части мотовездехода рядом с АкБ.

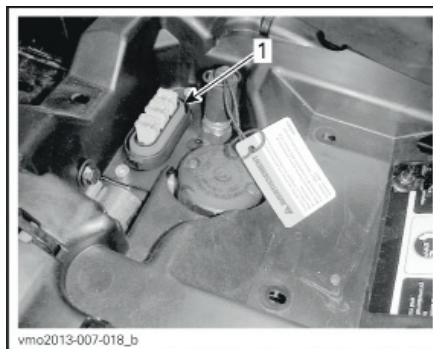

ТИПОВОЙ ВАРИАНТ

1 Задний блок предохранителей

ЗАДНИЙ БЛОК ПРЕДОХРАНИТЕЛЕЙ		
№	ОПИСАНИЕ	НОМИНАЛ
F1	Главный	30 А
F2	Вентилятор / Дополнительное оборудование	40 А
F3	Усилитель руля (DPS)	40 А

### Осветительные приборы

**⚠ ОСТОРОЖНО** Перед заменой неисправного предохранителя всегда поворачивайте ключ замка зажигания в положение OFF.

После замены ламп всегда проверяйте работу осветительных приборов.

#### Замена ламп головного освещения

**ВНИМАНИЕ** Ни в коем случае не прикасайтесь к стеклянной части галогенной лампы голыми пальцами, это сокращает срок ее службы. В противном случае протрите стеклянную часть лампы изопропиловым спиртом не оставляющим налета на лампе.

Отсоедините разъем фары головного освещения.

Вращением лампы против часовой стрелки выкрутите ее из корпуса фары.

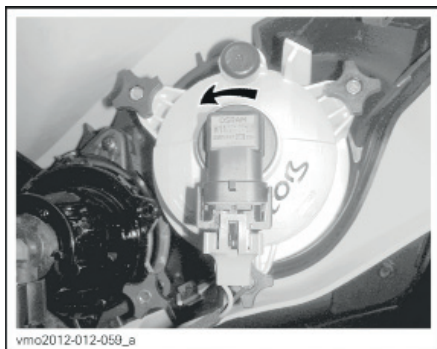

vmo2012-012-059\_a

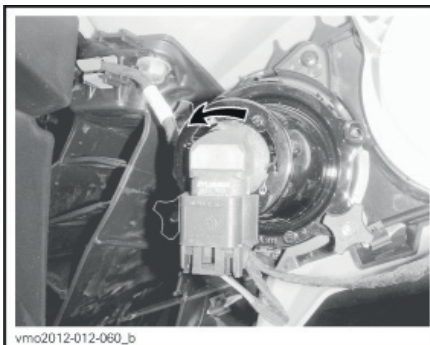

vmo2012-012-060\_b

Вытащите лампу.

Правильно установите снятые компоненты в порядке, обратном снятию.

Проверьте работу головного освещения.

#### Замена ламп заднего фонаря / стоп-сигнала

Вращением фонаря против часовой стрелки выкрутите его из корпуса.



vmo2012-012-061\_a

**ДЛЯ СНЯТИЯ ВРАЩАЙТЕ ПРОТИВ ЧАСОВОЙ СТРЕЛКИ**

Вытащите задний фонарь.

Отсоедините разъем фары головного освещения.

Вращением лампы против часовой стрелки выкрутите ее из корпуса фонаря.



**ВРАЩАЙТЕ ЛАМПУ ПРОТИВ ЧАСОВОЙ СТРЕЛКИ**  
Вытащите лампу из патрона.

Установка производится в порядке обратном снятию.

#### Регулировка головного освещения

Вращением регуляторов настройте направление светового пучка фары.

**ПРИМЕЧАНИЕ:** Обе фары головного освещения должны быть настроены одинаковым образом.

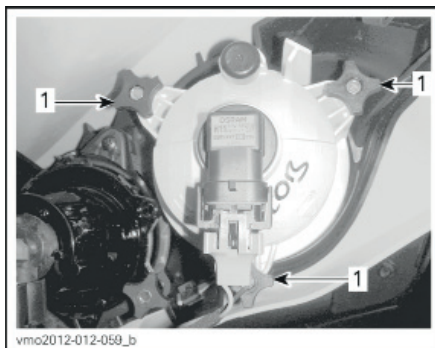

**НАСТРОЙКА БЛИЖНЕГО СВЕТА**  
1. Регуляторы

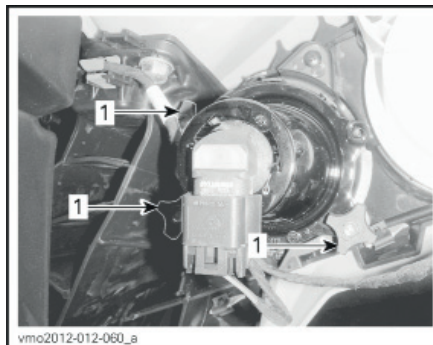

**НАСТРОЙКА ДАЛЬНЕГО СВЕТА**  
1. Регуляторы

#### Пыльники и защита шарниров приводного вала

##### Осмотр пыльников и защиты шарниров приводного вала

Проверьте состояние пыльников и защиты шарниров приводного вала.

Убедитесь в отсутствии повреждений и потертостей на защите около вала.

Проверьте пыльники шарниров приводных валов на наличие трещин, потертостей, следов утечки смазки и т. д.

При необходимости отремонтируйте или замените поврежденные детали.



**ТИПОВОЙ ВАРИАНТ – ПЕРЕДНЯЯ ЧАСТЬ МОТОВЕЗДЕХОДА**  
1. Пыльники приводного вала  
2. Защита шарниров приводного вала



ТИПОВОЙ ВАРИАНТ – ЗАДНЯЯ ЧАСТЬ МОТОВЕЗДЕХОДА

1. Пыльники приводного вала
2. Защита шарниров приводного вала

## Колеса и шины

### Давление воздуха в шинах

#### **⚠ ПРЕДОСТЕРЕЖЕНИЕ**

Давление в шинах решающим образом влияет на управляемость и устойчивость мотовездехода. Недостаточное давление может привести к проскальзыванию шины на обод колеса. Избыточное давление может привести к разрыву шины. Соблюдайте рекомендации по давлению в шинах. Установка в шине давления ниже минимально допустимого **КАТЕГОРИЧЕСКИ** запрещено. Это может привести к сходу шины с обода колеса. Так как данный мотовездеход оборудован шинами низкого давления, для их накачки следует использовать ручной насос.

Перед эксплуатацией мотовездехода проверьте давление в **холодных** шинах. Давление в шинах меняется в зависимости от температуры окружающей среды и высоты над уровнем моря. В случае, если одно из этих условий изменилось, заново проверьте давление в шинах.

Для вашего удобства манометр входит в состав возимого набора инструментов.

При чтении настоящего Руководства, помните что:

#### **⚠ ПРЕДОСТЕРЕЖЕНИЕ**

Текст в рамке содержит инструкции, нарушение которых может привести к авариям, несчастным случаям, травмам или гибели людей.

### ДАВЛЕНИЕ ВОЗДУХА В ШИНАХ

X mm	ПЕРЕДНИЕ/ЗАДНИЕ	
	MAX.	48,3 кПа
	MIN.	41,4 кПа

Несмотря на то, что шины данного мотовездехода предназначены для езды по пересеченной местности, может произойти прокол. Поэтому компания BRP рекомендует брать с собой в каждую поездку ремонтный набор и насос.

### Осмотр шин

Проверьте состояние и износ шин. При необходимости замените.

Шины с направленным рисунком протектора при установке должны быть сориентированы в соответствии с указанным направлением вращения.

### Замена шин

Замена шин должна выполняться авторизованным дилером Can-Am.

#### **⚠ ПРЕДОСТЕРЕЖЕНИЕ**

- При замене шин не ставьте в пару шины с диагональным и радиальным кордом. Такая комбинация ухудшает управляемость и/или устойчивость мотовездехода.
- Не ставьте на одной оси шины, отличающиеся по размеру и/или конструкции.
- Передняя и задняя пары шин должны быть одной модели и одного производителя.
- Шины с однонаправленным рисунком протектора при установке должны быть ориентированы в указанном направлении вращения.
- Шины с радиальным кордом должны устанавливаться **полным комплектом**.

### Состояние подшипника колеса

Установите мотовездеход на ровной горизонтальной поверхности.

Приведите в действие стояночный тормоз.

Поднимите мотовездеход.

Закрепите мотовездеход на опорах.

Взявшись за верхнюю часть, покачайте колесо в направлениях, перпендикулярных плоскости вращения; посмотрите, есть ли люфт.

В случае, если присутствует люфт, обратитесь к авторизованному дилеру Can-Am.

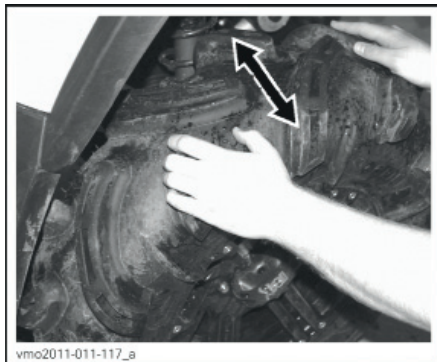

ТИПОВОЙ ВАРИАНТ

### Снятие и установка колес

Установите мотовездеход на ровной горизонтальной поверхности.

Приведите в действие стояночный тормоз.

Слегка ослабьте гайки крепления колеса, затем приподнимите мотовездеход.

Закрепите мотовездеход на опорах.

Выкрутите гайки и снимите колесо.

При установке колеса рекомендуется нанести противозадирную смазку на резьбовые части шпилек крепления колеса.

Аккуратно крест-накрест подтяните гайки, затем крепко затяните указанным моментом.

<b>МОМЕНТЫ ЗАТЯЖКИ ГАЕК КРЕПЛЕНИЯ КОЛЕСА</b>
100 Н•м ± 10 Н•м

**ПРИМЕЧАНИЕ:** Время от времени стоит снимать гайки колес и наносить противозадирную смазку на колесные шпильки для облегчения снятия гаек в дальнейшем. Особенно важно соблю-

дать данную рекомендацию при эксплуатации мотовездехода в солоноводной среде или жидкой грязи. Снимайте по одной гайке за раз, смазывайте, после чего устанавливайте на место.

**ВНИМАНИЕ** Всегда используйте колесные гайки, рекомендованные для вашего типа колес. Использование иных типов колесных гаек может привести к повреждению обода.

### Подвеска

#### Смазка передней подвески

Добавьте смазку в пресс-масленки передних А-образных рычагов.

СМАЗКА ДЛЯ ПОДВЕСКИ	
Продукт, рекомендованный компанией BRP	SUSPENSION GREASE (P/N 293 550 033)

#### Смазка задней подвески

Добавьте смазку в пресс-масленки шарниров и втулок шарниров стабилизатора поперечной устойчивости.

СМАЗКА ДЛЯ ПОДВЕСКИ	
Продукт, рекомендованный компанией BRP	SUSPENSION GREASE (P/N 293 550 033)

### Осмотр подвески

#### Амортизаторы

Проверьте наличие потеков масла или иных повреждений амортизаторов.

Проверьте надежность креплений.

В случае необходимости обратитесь к авторизованному дилеру Can-Am.

#### Шаровые шарниры

Проверьте отсутствие трещин на пыльниках шаровых шарниров.

**⚠ ПРЕДОСТЕРЕЖЕНИЕ**

**В случае, если обнаружена трещина на пыльнике, шаровый шарнир следует заменить. Обратитесь к авторизованному дилеру Can-Am.**

#### Передние А-образные рычаги

Осмотрите А-образные рычаги на отсутствие трещин, изгибов и других повреждений.

В случае необходимости обратитесь к авторизованному дилеру Can-Am.

**Задние маятниковые рычаги**

Осмотрите маятниковые рычаги на наличие искривлений, трещин или изгибов.

В случае обнаружения неисправностей обратитесь к авторизованному дилеру Can-Am.

**Рулевое управление****Осмотр рулевого управления****Рулевые тяги**

Проверьте наличие трещин на пыльниках рулевых тяг.

**⚠ ПРЕДОСТЕРЕЖЕНИЕ**

В случае, если обнаружена трещина на пыльнике, рулевую тягу следует заменить.

**Тормоза****⚠ ПРЕДОСТЕРЕЖЕНИЕ**

Новые компоненты тормозной системы требуют прохождения обкатки для максимальной эффективности. В течение этого периода эффективность работы тормозов может быть снижена. Будьте особенно осторожны.

**Проверка уровня тормозной жидкости**

**ВНИМАНИЕ** Доливайте тормозную жидкость DOT 4 только из новой, запечатанной упаковки. Не доливайте тормозную жидкость из старых или уже открытых упаковок.

Установив мотовездеход на ровной горизонтальной поверхности, проверьте уровень тормозной жидкости во всех компенсационных бачках. Уровни должны находиться выше метки MIN.

При необходимости долейте тормозную жидкость. **Не допускайте перелива.**

Прежде чем снять крышку компенсационного бачка, ее необходимо очистить.

**ПРИМЕЧАНИЕ:** Низкий уровень тормозной жидкости может указывать на протечки или износ тормозных колодок. Обратитесь к авторизованному дилеру Can-Am.

**Компенсационный бачок (и) рычага тормоза**

Выровняйте руль, чтобы обеспечить правильное положение компенсационного бачка.

Проверьте уровень тормозной жидкости. В случае, если жидкость достигает верхней части смотрового окна, компенсационный бачок полон.

Осмотрите пыльник рычага, оцените его состояние.

Проверьте отсутствие трещин, износа и других повреждений. В случае обнаружения таковых - замените.

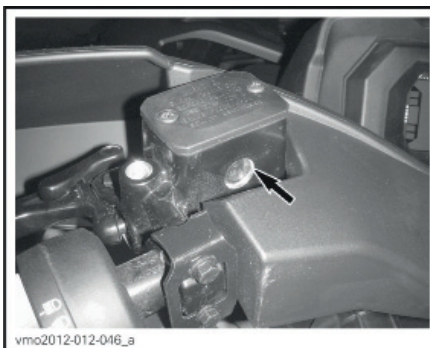

vmo2012-012-016\_a

ТИПОВОЙ ВАРИАНТ

**Компенсационный бачок педали тормоза**

В случае, если мотовездеход находится на ровной горизонтальной поверхности, уровень тормозной жидкости должен располагаться между метками MIN и MAX на компенсационном бачке заднего тормоза.

**ВНИМАНИЕ** Не храните какие-либо предметы в переднем сервисном отсеке.

**Рекомендованная тормозная жидкость**

Используйте только тормозную жидкость стандарта DOT 4.

**ВНИМАНИЕ** Не используйте отличные от рекомендованной тормозные жидкости, а также не смешивайте различные тормозные жидкости. Это может привести к серьезным повреждениям тормозной системы.

**Осмотр тормозов**

**⚠ ОСТОРОЖНО** После продолжительной езды тормоза могут быть очень горячими; непосредственный контакт с ними может привести к ожогам. Дайте тормозам остыть.

Для поддержания надлежащих эксплуатационных характеристик тормозов проверяйте следующее:

- Уровень тормозной жидкости;
- Отсутствие протечек в тормозной системе;
- Пружинящее действие тормозов;
- Чистоту тормозов;
- Чрезмерный износ и поверхностные повреждения тормозных дисков;
- Износ, повреждение или ослабление крепления накладок тормозных колодок.

<b>ПРЕДЕЛЬНЫЕ НОРМЫ ИЗНОСА</b>	
Толщина накладок тормозных колодок	1 мм
Толщина передних тормозных дисков	4 мм
Толщина заднего тормозного диска	4 мм
Максимальное коробление дисков	0,2 мм

В случае обнаружения неисправностей тормозной системы обратитесь к авторизованному дилеру Can-Am.

**⚠ ПРЕДОСТЕРЕЖЕНИЕ**

**Обслуживание и ремонт тормозной системы должны выполняться только авторизованным дилером Can-Am.**



## УХОД ЗА МОТОВЕЗДЕХОДОМ

### Уход за мотовездеходом после поездки

Для защиты мотовездехода и его компонентов, промывайте его чистой водой как указано в разделе **ЧИСТКА И ЗАЩИТНАЯ ОБРАБОТКА МОТОВЕЗДЕХОДА** в случае, если мотовездеход эксплуатируется в:

- Жидкой грязи
- Солоноводной среде

**ПРИМЕЧАНИЕ:** При эксплуатации в солоноводной среде рекомендуется дополнительно защитить металлические элементы мотовездехода, нанеся на них смазку XPS LUBE (P/N293 600 016) или рекомендованный BRP эквивалент.

**ВНИМАНИЕ** При установке панели приборов поверх корпуса воздушного фильтра убедитесь, что все воздуховодные шланги надлежащим образом проложены рядом с воздуховодом.

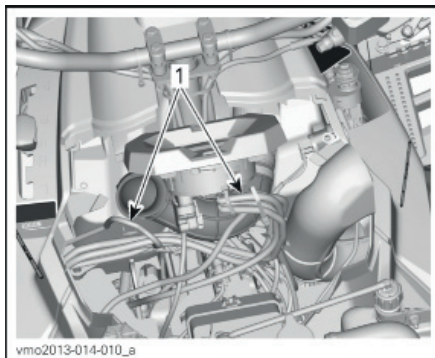

ОПОРНАЯ КОНСОЛЬ СНЯТА ДЛЯ НАГЛЯДНОСТИ - МОДЕЛИ 650

1. Воздуховодные шланги проложены рядом с воздуховодом

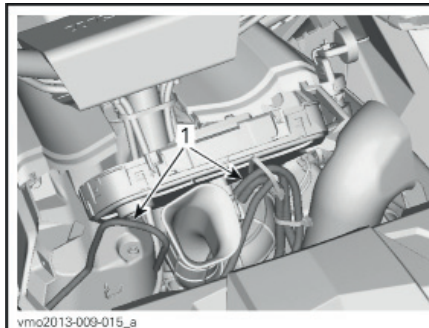

ОПОРНАЯ КОНСОЛЬ СНЯТА ДЛЯ НАГЛЯДНОСТИ - МОДЕЛИ 1000

1. Воздуховодные шланги проложены рядом с воздуховодом

### Чистка и защитная обработка мотовездехода

Использование воды высокого давления для чистки мотовездехода категорически запрещено. **ИСПОЛЬЗУЙТЕ ТОЛЬКО ВОДУ НИЗКОГО ДАВЛЕНИЯ** (например, из садового шланга). Использование воды высокого давления может привести к механическим повреждениям и повреждениям электрооборудования.

В случае повреждения лакокрасочного покрытия, оно должно быть восстановлено для предотвращения развития коррозии.

Если потребуется, промойте корпус мотовездехода теплой водой с мылом (используйте только мягкие моющие средства). Нанесите неабразивную полировальную пасту.

**ВНИМАНИЕ** Чистка пластиковых частей сильными моющими средствами, обезжиривающими веществами, растворителями, ацетоном и др. категорически запрещена.

---

## ХРАНЕНИЕ И ПРЕДСЕЗОННАЯ ПОДГОТОВКА

### ПРЕДОСТЕРЕЖЕНИЕ

Предоставьте мотовездеход авторизованному дилеру Can-Am для проверки целостности топливной системы согласно **ГРАФИКА ПРО-ВЕДЕНИЯ ТЕХНИЧЕСКОГО ОБСЛУ-ЖИВАНИЯ**.

В случае, если не предполагается эксплуатация мотовездехода в течение 4-х и более месяцев, следует провести его консервацию.

С этой целью обратитесь к авторизованному дилеру Can-Am.

Мотовездеход, снимаемый с консервации, должен быть надлежащим образом подготовлен к предстоящей эксплуатации. С этой целью обратитесь к авторизованному дилеру Can-Am.

***ТЕХНИЧЕСКАЯ  
ИНФОРМАЦИЯ***

## ИДЕНТИФИКАЦИОННЫЕ НОМЕРА МОТОВЕЗДЕХОДА

Для облегчения идентификации на шасси и двигатель мотовездехода нанесены серийные номера. Эти номера вам понадобятся при наступлении гарантийного случая или в случае кражи мотовездехода. Эти номера также понадобятся авторизованному дилеру Can-Am для надлежащего оформления гарантийной заявки. Компания BRP откажется от своих гарантийных обязательств в случае, если идентификационный номер двигателя (EIN) или идентификационный номер транспортного средства (VIN) удалены, повреждены или изменены каким-либо образом. Компания BRP настоятельно рекомендует вам записать все идентификационные номера и предоставить их вашей страховой компании.

### Идентификационный номер транспортного средства

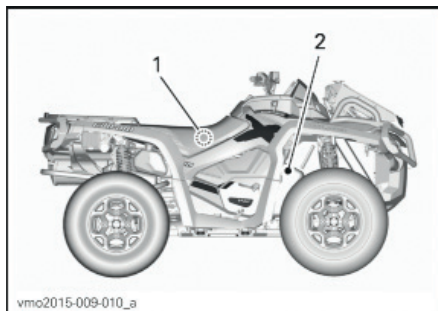

ТИПОВОЙ ВАРИАНТ – МОДЕЛЬ 650  
1. Табличка 1 (посередине рамы под сиденьем)  
2. Табличка 2 (нанесена на раму за правым передним колесом)

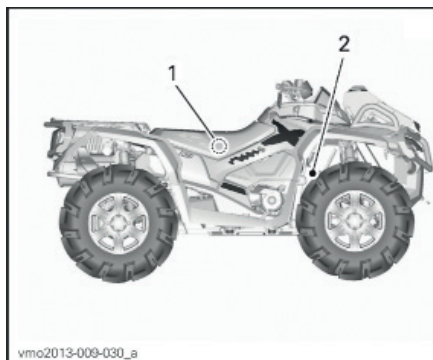

ТИПОВОЙ ВАРИАНТ – МОДЕЛЬ 1000  
1. Табличка 1 (посередине рамы под сиденьем)  
2. Табличка 2 (нанесена на раму за правым передним колесом)

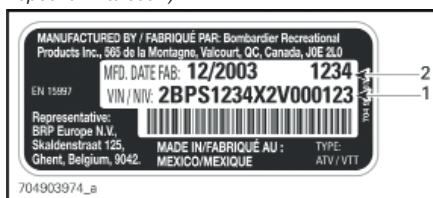

ТАБЛИЧКА 1  
1. Идентификационный номер транспортного средства (VIN)  
2. Номер модели



ТАБЛИЧКА 2  
1. Идентификационный номер транспортного средства (VIN)  
2. Номер модели

## Идентификационный номер двигателя (EIN)

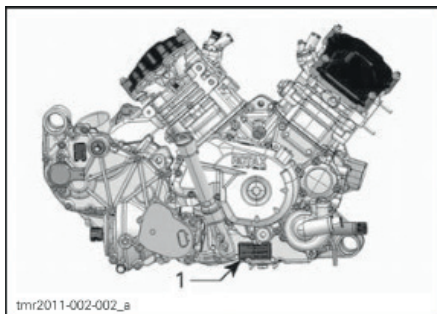

ТИПОВОЙ ВАРИАНТ – ПРАВАЯ СТОРОНА  
ДВИГАТЕЛЯ

1. Расположение идентификационного номера  
двигателя (EIN)

## ТЕХНИЧЕСКИЕ ХАРАКТЕРИСТИКИ

МОДЕЛЬ		OUTLANDER 650 X mr	OUTLANDER 1000 X mr
<b>ДВИГАТЕЛЬ</b>			
Тип двигателя		ROTAX® 660	ROTAX® 1010
		Четырехтактный, жидкостное охлаждение, один распределительный вал верхнего расположения (SOHC)	
Количество цилиндров		2	
Количество клапанов		4 клапана на цилиндр (механическая регулировка)	
Диаметр цилиндра		82 мм	91 мм
Ход поршня		61,5 мм	75 мм
Рабочий объем		649,6 см <sup>3</sup>	976 см <sup>3</sup>
Система смазки	Тип		Мокрый картер. Сменный масляный фильтр.
	Масляный фильтр		Сменный картридж BRP Rotax®
	Моторное масло	Заправочный объем (замена масла с фильтром)	2,0 л
		Рекомендованное	В летний период используйте XPS 4-STROKE SYNTH. BLEND OIL (SUMMER) (P/N 293 600 121). В зимнее время используйте XPS 4-STROKE SYNTHETIC OIL (ALL CLIMATE) (P/N 293 600 112).
Система выпуска отработавших газов		Bosal, нержавеющая сталь 409	Искрогаситель, сертифицированный службой леса США
Воздушный фильтр двигателя		С синтетическим бумажным и поролоновым фильтрующими элементами	
<b>СИСТЕМА ОХЛАЖДЕНИЯ</b>			
Радиатор		Алюминиевый однорядный	
Охлаждающая жидкость	Тип		Водный раствор этиленгликоля (50% антифриза, 50% дистиллированной воды) Используйте LONG LIFE ANTIFREEZE (P/N 219 702 685) или охлаждающую жидкость, специально предназначенную для алюминиевых двигателей.
	Заправочный объем		3,5 л
<b>ЭЛЕКТРООБОРУДОВАНИЕ</b>			
Мощность магнето-генератора		625 Вт при 6000 об/мин	625 Вт при 6000 об/мин
Система зажигания		Индуктивная, постоянный ток (DC IDI)	Индуктивная (IDI)
Угол опережения зажигания		Изменяющийся	Изменяющийся

МОДЕЛЬ		OUTLANDER 650 X mr	OUTLANDER 1000 X mr
<b>ЭЛЕКТРООБОРУДОВАНИЕ (продолжение)</b>			
Свеча зажигания	Количество	2	2
	Производитель и тип	NGK DCPR8E	NGK DCPR8E
	Межэлектродный зазор	от 0,6 мм до 0,7 мм	
Настройка ограничителя оборотов двигателя	Передний ход	8000 об/мин	
Аккумуляторная батарея	Тип	Необслуживаемая Yuasa	
	Напряжение	12 В	
	Номинальная емкость	18 А•ч	
	Мощность, отдаваемая на стартер	0,7 кВт	
Главное освещение		2 x 60 Вт, 2 x 55 Вт	
Задний фонарь		2 x 5/21 Вт	
Контрольные лампы		Светодиоды, примерно 0,7 В (каждый)	
Предохранители	Передний блок предохранителей	Форсунки/Зажигание	5 А
		Вентилятор	25 А
		Переключатель режимов 2WD/4WD	5 А
		Спидометр / реле	10 А
		Топливный насос	5 А
		Блок управления двигателем (ЕСМ)	5 А
		Дополнительное оборудование	15 А
		Замок зажигания / стартер	5 А
		Лебедка (дополнительное оборудование)	5 А
		Органы управления европейских моделей / часы	5 А
		Осветительные приборы	30 А
		Розетка	15 А
		Дополнительное оборудование 2	15 А
		Задний блок предохранителей	Главный
	Вентилятор/Дополнительное оборудование		40 А
	Усилитель руля		40 А

ТЕХНИЧЕСКИЕ ХАРАКТЕРИСТИКИ

МОДЕЛЬ		OUTLANDER 650 X mr	OUTLANDER 1000 X mr	
<b>СИСТЕМА ПОДАЧИ ТОПЛИВА</b>				
Подача топлива	Тип	Электронный впрыск топлива (EFI); корпус дроссельной заслонки 46 мм; одна форсунка на цилиндр		
Топливный насос	Тип	Погружной электрический		
Обороты холостого хода		1250 ± 50 об/мин		
ТОПЛИВО	Тип	Стандартный неэтилированный бензин		
	Минимальное октановое число	92 RON – обратитесь к подразделу <b>ТРЕБОВАНИЯ К ТОПЛИВУ</b>		
Объем топливного бака		20,5 л		
Остаток топлива в баке, при котором происходит включение соответствующей контрольной лампы		± 2 л		
<b>ВАРИАТОР</b>				
Тип		Бесступенчатая трансмиссия (CVT)		
Включение		1800 ± 100 об/мин	1650 ± 100 об/мин	
<b>КОРОБКА ПЕРЕКЛЮЧЕНИЯ ПЕРЕДАЧ</b>				
Тип		Двухдиапазонная (повышающая-понижающая) с парковочной блокировкой, нейтральной и передачей заднего хода		
Масло коробки переключения передач	Заправочный объем	400 мл	450 мл	
	Рекомендованное	XPS SYNTHETIC GEAR OIL (75W 140) (P/N 293 600 140)		
<b>СИЛОВАЯ ПЕРЕДАЧА</b>				
Масло переднего дифференциала и редуктора заднего моста	Заправочный объем	Перед	500 мл	
		Зад	250 мл	
	Рекомендованное	Перед	XPS SYNTHETIC GEAR OIL (P/N 293 600 043) или синтетическое трансмиссионное масло 75W90 API GL5	
		Зад	XPS SYNTHETIC GEAR OIL (P/N 293 600 140) или синтетическое трансмиссионное масло 75W140 API GL5	
Передний мост		Прямозубые конические шестерни с быстрозацепляемой вязкостной муфтой Visco-Lok QE		
Передаточное отношение переднего дифференциала		3,6:1		
Задний мост		Прямозубые конические шестерни	Спиральнозубые конические шестерни	
Передаточное отношение редуктора заднего моста		3,6:1		
Смазка шарниров равных угловых скоростей		CV GREASE (P/N 293 550 062)		
Смазка карданного вала		PROPELLER SHAFT GREASE (P/N 293 550 063)		
<b>РУЛЕВОЕ УПРАВЛЕНИЕ</b>				
Радиус разворота		3200 мм	4318 мм	
Общее схождение колес (передние колеса на земле)		0,1° - 0,5° отрицательное схождение		
Развал колес		0°		



МОДЕЛЬ		OUTLANDER 650 X mr	OUTLANDER 1000 X mr
<b>ПОДВЕСКА</b>			
<i>ПЕРЕДНЯЯ</i>			
Тип подвески		Сдвоенные А-образные рычаги с антиклевковой геометрией	
Ход подвески		226 мм	147 мм
Амортизатор	Кол-во		2
	Тип	Масляные	С газовым подпором высокого давления (HPG), выносным резервуаром и возможностью регулировать демпфирования быстро и медленного сжатия
<i>ЗАДНЯЯ</i>			
Тип подвески		Независимая торсионная подвеска (ТТИ) со стабилизатором поперечной устойчивости	
Ход подвески		236 мм	185 мм
Амортизатор	Кол-во		2
	Тип	Х хс	С газовым подпором высокого давления (HPG), выносным резервуаром и возможностью регулировать демпфирования быстро и медленного сжатия
<b>ТОРМОЗНАЯ СИСТЕМА</b>			
Передний тормоз	Тип	Два перфорированных (с поперечным сверлением) тормозных диска (диаметр 214 мм) с гидравлическими двухпоршневыми суппортами	
Задний тормоз	Тип	Один перфорированный (с поперечным сверлением) тормозной диск (диаметр 214 мм) с гидравлическим двухпоршневым суппортом	
Тормозная жидкость	Заправочный объем		260 мл
	Тип		DOT 4
Стояночный тормоз		Трансмиссия (парковочная блокировка)	
Суппорт		Двухпоршневой, с плавающей скобой (2 × 26 мм)	
Материал накладок тормозных колодок	Перед		Органический
	Зад		Органический
Минимально допустимая толщина накладок колодок		1 мм	
Минимально допустимая толщина диска		4 мм	
Максимальное коробление дисков		0,2 мм	

ТЕХНИЧЕСКИЕ ХАРАКТЕРИСТИКИ

МОДЕЛЬ		OUTLANDER 650 X mr	OUTLANDER 1000 X mr
<b>ШИНЫ И КОЛЕСА</b>			
<i>ШИНЫ</i>			
Давление	Перед	Рекомендованное: 48,3 кПа Минимальное: 41,4 кПа	
	Зад	Рекомендованное: 48,3 кПа Минимальное: 41,4 кПа	
Минимальная остаточная высота рисунка протектора		3 мм	
Размер	Перед	AT 711 мм X 203 мм X 305 мм (28" x 8" x 12")	AT 762 мм X 229 мм X 355 мм (30" x 9" x 14")
	Зад	AT 711 мм X 254 мм X 305 мм (28" x 10" x 12")	
<i>КОЛЕСА</i>			
Размер	Перед	305 мм X 152 мм (12" X 6")	356 мм X 152 мм (14" X 6")
	Зад	305 мм X 191 мм (12" X 7,5")	
Момент затяжки колесных гаек		100 Н•м ± 10 Н•м	
Усилитель руля		Динамический усилитель руля с тремя режимами работы	
<b>РАЗМЕРЫ</b>			
Общая длина		223,5 см	246,4 см
Общая ширина		118 см	127 см
Общая высота		128,3 см	130,8 см
Колесная база		129,5 см	150 см
Ширина колеи	Перед	945 мм	1035 мм
	Зад	925 мм	1000 мм
Дорожный просвет		298 мм	335 мм
<b>ВЕС И ДОПУСТИМАЯ НАГРУЗКА</b>			
Распределение веса (перед/зад)		52 / 48	
Задний багажный отсек		21,4 л	
Задний багажник		90 кг	
Предельно допустимая общая загрузка мотовездехода (включая вес водителя, груза и дополнительного оборудования)		190 кг	
Максимальная масса буксируемого груза		590 кг	
Максимальная вертикальная нагрузка на сцепное устройство		23 кг	

МОДЕЛЬ		OUTLANDER 650 X mr	OUTLANDER 1000 X mr
<b>ШУМОВОЕ ИЗЛУЧЕНИЕ И ВИБРАЦИЯ <sup>1</sup></b>			
Шум	Уровень звуковой мощности ( $L_{WA}$ )	94 дБ при 4000 об/мин (Погрешность ( $K_{WA}$ ) 3 дБ)	94 дБ при 3500 об/мин (Погрешность ( $K_{WA}$ ) 3 дБ)
	Звуковое давление ( $L_{pA}$ )	83 дБ при 4000 об/мин (Погрешность ( $K_{WA}$ ) 3 дБ)	83 дБ при 3500 об/мин (Погрешность ( $K_{WA}$ ) 3 дБ)
Вибрация	Система кисть-рука	3,43 м/с <sup>2</sup> при 4000 об/мин (Погрешность 1,715 м/с <sup>2</sup> )	< 2,5 м/с <sup>2</sup> при 3500 об/мин
	Корпус целиком по сиденью	< 0,5 м/с <sup>2</sup> при 4000 об/мин	< 0,5 м/с <sup>2</sup> при 3500 об/мин
<sup>1</sup> : Шумовое излучение и вибрация измеряются согласно Стандарта EN 15997:2011 на поверхности с покрытием, на нейтральной передаче.			

**СТРАНИЦА ПРЕДНАМЕРЕННО ОСТАВЛЕНА  
НЕЗАПОЛНЕННОЙ**

***ПОИСК И  
УСТРАНЕНИЕ  
НЕИСПРАВНОСТЕЙ***

---

## УКАЗАНИЯ ПО ПОИСКУ И УСТРАНЕНИЮ НЕИСПРАВНОСТЕЙ

---

### КОЛЕНЧАТЫЙ ВАЛ ДВИГАТЕЛЯ НЕ ПРОВОРАЧИВАЕТСЯ

---

1. **Ключ зажигания находится в положении Выкл. (OFF).**
  - Установите ключ в положение Вкл. (ON).
2. **Выключатель двигателя.**
  - Удостоверьтесь, что выключатель двигателя находится в положении Вкл. (ON).
3. **Рычаг переключения передач не переведен в положение парковочной блокировки или нейтральной передачи.**
  - Переведите рычаг переключения передач в положение парковочной блокировки или нейтральной передачи, или нажмите на рычаг тормоза.
4. **Перегоревший предохранитель.**
  - Проверьте состояние главного предохранителя.
5. **Разряженная АКБ или ненадежные контакты.**
  - Проверьте состояние электрических соединений.
  - Проверьте АКБ.
  - Обратитесь к авторизованному дилеру Can-Am.
6. **Неподходящий ключ зажигания, на дисплее многофункциональной панели приборов отображается сообщение INVALID KEY (НЕПОДХОДЯЩИЙ КЛЮЧ).**
  - Используйте ключ, предназначенный для данного мотовездехода.

### КОЛЕНЧАТЫЙ ВАЛ ДВИГАТЕЛЯ ПРОВОРАЧИВАЕТСЯ, НО ДВИГАТЕЛЬ НЕ ЗАПУСКАЕТСЯ

---

#### 1. Перелив топлива (свеча зажигания мокрая).

---

– (Режим продувки) В случае, если произошел перелив топлива и двигатель не запускается, данный режим может быть задействован для предотвращения впрыска топлива и искрообразования при провороте коленчатого вала двигателя. Выполните следующее:

- Вставьте ключ в замок зажигания и поверните его в положение Вкл. (ON).
- До конца нажмите и **УДЕРЖИВАЙТЕ** рычаг управления дроссельной заслонкой.
- Нажмите кнопку запуска двигателя

Коленчатый вал двигателя должен проворачиваться в течение 20 секунд. Отпустите кнопку запуска двигателя

Отпустите рычаг управления дроссельной заслонкой. Нажав кнопку запуска двигателя, проверните коленчатый вал двигателя еще раз для запуска двигателя.

#### **В случае, если описанная выше процедура не помогла:**

- Очистите пространство вокруг колпачков свечей зажигания и снимите их.
- Снимите свечи с помощью инструментов, входящих в возимый комплект инструментов.
- Несколько раз проверните коленчатый вал двигателя.
- При возможности замените свечи зажигания. В противном случае очистите и просушите снятые.
- Выполните описанную выше процедуру запуска двигателя.

В случае, если перелив топлива устранить невозможно, обратитесь к авторизованному дилеру Can-Am.

**ПРИМЕЧАНИЕ:** Проверьте наличие топлива в моторном масле. В случае, если оно присутствует, замените моторное масло.

#### 2. Топливо не поступает в двигатель (свеча зажигания сухая).

- Проверьте уровень топлива в топливном баке.
- Возможна неисправность топливного насоса.
- Обратитесь к авторизованному дилеру Can-Am.

**КОЛЕНЧАТЫЙ ВАЛ ДВИГАТЕЛЯ ПРОВОРАЧИВАЕТСЯ, НО ДВИГАТЕЛЬ НЕ ЗАПУСКАЕТСЯ (продолжение)****3. Неисправна свеча или система зажигания (отсутствует искра).**

- Проверьте состояние главного предохранителя.
- Снимите и заново подсоедините свечу к катушке зажигания.
- Убедитесь, что замок зажигания и аварийный выключатель двигателя находятся в рабочем положении.
- Запустите двигатель, заземлив свечу зажигания на двигатель в стороне от свечного колодца. Если искры не возникает, замените свечу зажигания.
- Если неисправность не устранена, обратитесь к авторизованному дилеру Cap-At.

**4. Горит контрольная лампа CHECK ENGINE, на дисплее отображается сообщение CHECK ENGINE.**

- Обратитесь к авторизованному дилеру Cap-At.

**5. Включен аварийный режим.**

- Горит контрольная лампа CHECK ENGINE, на дисплее отображается сообщение CHECK ENGINE, обратитесь к авторизованному дилеру Cap-At.

**ПЛОХАЯ ПРИЕМИСТОСТЬ ДВИГАТЕЛЯ/ДВИГАТЕЛЬ НЕ РАЗВИВАЕТ МАКСИМАЛЬНУЮ МОЩНОСТЬ****1. Загрязненная или неисправная свеча зажигания.**

- Обратитесь к параграфу КОЛЕНЧАТЫЙ ВАЛ ДВИГАТЕЛЯ ПРОВОРАЧИВАЕТСЯ, НО ДВИГАТЕЛЬ НЕ ЗАПУСКАЕТСЯ.

**2. Топливо не поступает в двигатель.**

- Обратитесь к параграфу КОЛЕНЧАТЫЙ ВАЛ ДВИГАТЕЛЯ ПРОВОРАЧИВАЕТСЯ, НО ДВИГАТЕЛЬ НЕ ЗАПУСКАЕТСЯ.

**3. Двигатель перегревается.**

- Обратитесь к параграфу ПЕРЕГРЕВ ДВИГАТЕЛЯ.

**4. Засорен или загрязнен воздушный фильтр/корпус воздушного фильтра.**

- Проверьте воздушный фильтр и при необходимости очистите его.
- Проверьте и очистите дренаж корпуса воздушного фильтра.
- Проверьте положение трубки воздухозабора.

**5. Загрязнен или изношен вариатор.**

- Обратитесь к авторизованному дилеру Cap-At.

**6. Включен аварийный режим.**

- Проверьте наличие сообщений на дисплее многофункциональной панели приборов.
- Горит контрольная лампа CHECK ENGINE, на дисплее отображается сообщение CHECK ENGINE или LIMP HOME, обратитесь к авторизованному дилеру Cap-At.

**ПЕРЕГРЕВ ДВИГАТЕЛЯ****1. Низкий уровень охлаждающей жидкости в системе охлаждения.**

- Обратитесь к подразделу ОХЛАЖДАЮЩАЯ ЖИДКОСТЬ части ТЕХНИЧЕСКОЕ ОБСЛУЖИВАНИЕ.

**2. Загрязнены пластины радиатора.**

- Очистите пластины радиатора, обратитесь к подразделу РАДИАТОР части ТЕХНИЧЕСКОЕ ОБСЛУЖИВАНИЕ.

**3. Не работает вентилятор системы охлаждения.**

- Проверьте предохранитель вентилятора системы охлаждения, обратитесь к части ТЕХНИЧЕСКОЕ ОБСЛУЖИВАНИЕ. В случае, если предохранитель исправен, обратитесь к авторизованному дилеру Cap-At.

### ВОСПЛАМЕНЕНИЕ ТОПЛИВОВОЗДУШНОЙ СМЕСИ ВНЕ КАМЕРЫ СГОРАНИЯ (ХЛОПКИ)

1. **Протечка в системе выпуска отработавших газов.**
  - Обратитесь к авторизованному дилеру Can-Am.
2. **Перегрев двигателя.**
  - Обратитесь к параграфу ПЛОХАЯ ПРИЕМИСТОСТЬ ДВИГАТЕЛЯ / ДВИГАТЕЛЬ НЕ РАЗВИВАЕТ МАКСИМАЛЬНУЮ МОЩНОСТЬ.
3. **Нарушен угол опережения зажигания или неполадки в системе зажигания.**
  - Обратитесь к авторизованному дилеру Can-Am.

### ПРОПУСКИ ЗАЖИГАНИЯ

1. **Загрязненная/неисправная/изношенная свеча зажигания.**
  - Очистите/проверьте свечу зажигания и ее тепловые характеристики. При необходимости замените.
2. **Вода в топливе.**
  - Полностью замените топливо в топливной системе.

### МОТОВЕЗДЕХОД НЕ РАЗВИВАЕТ МАКСИМАЛЬНУЮ СКОРОСТЬ

1. **Двигатель.**
  - Обратитесь к параграфу ПЛОХАЯ ПРИЕМИСТОСТЬ ДВИГАТЕЛЯ/ДВИГАТЕЛЬ НЕ РАЗВИВАЕТ МАКСИМАЛЬНУЮ МОЩНОСТЬ.
2. **Приведен в действие стояночный тормоз.**
  - Убедитесь, что стояночный тормоз полностью снят.
3. **Засорен или загрязнен воздушный фильтр/корпус воздушного фильтра.**
  - Проверьте воздушный фильтр и при необходимости очистите его.
  - Проверьте и очистите дренаж корпуса воздушного фильтра.
  - Проверьте положение трубки воздухозабора.
4. **Загрязнен или изношен вариатор.**
  - Обратитесь к авторизованному дилеру Can-Am.
5. **Включен аварийный режим двигателя.**
  - Проверьте наличие сообщений на дисплее многофункциональной панели приборов.
  - Горит контрольная лампа CHECK ENGINE, на дисплее отображается сообщение CHECK ENGINE или LIMP HOME, обратитесь к авторизованному дилеру Can-Am.

### ДЛЯ ПЕРЕМЕЩЕНИЯ РЫЧАГА ПЕРЕКЛЮЧЕНИЯ ПЕРЕДАЧ ТРЕБУЕТСЯ ПРИЛОЖЕНИЕ ЗНАЧИТЕЛЬНОГО УСИЛИЯ

1. **Шестерни трансмиссии находятся в положении, которое препятствует переключению передач.**
  - Откатите мотовездеход назад, затем вперед, чтобы шестерни сдвинулись и не мешали переключению передач.
2. **Загрязнен или изношен вариатор.**
  - Обратитесь к авторизованному дилеру Can-Am.

### ОБОРОТЫ УВЕЛИЧИВАЮТСЯ, НО МОТОВЕЗДЕХОД НЕ ТРОГАЕТСЯ С МЕСТА

1. **Включена нейтральная передача или парковочная блокировка.**
  - Переведите рычаг в положение заднего хода, повышенной или пониженной передачи.
2. **Загрязнен или изношен вариатор.**
  - Обратитесь к авторизованному дилеру Can-Am.
3. **Попадание воды в корпус вариатора.**
  - Обратитесь к разделу ОСОБЫЕ ПРОЦЕДУРЫ.



## СООБЩЕНИЯ МНОГОФУНКЦИОНАЛЬНОЙ ПАНЕЛИ ПРИБОРОВ

СООБЩЕНИЕ	КОНТРОЛЬНАЯ ЛАМПА	ОПИСАНИЕ
INVALID KEY (НЕСООТВЕТСТВУЮЩИЙ КЛЮЧ)	Check engine	Вставлен неподходящий ключ. Используйте ключ, предназначенный для данного мотовездехода. Возможен плохой контакт поверхности ключа. Вытащите и очистите ключ.
PARK BRAKE (СТОЯНОЧНЫЙ ТОРМОЗ)	Лампа стояночного тормоза	Сообщение отображается если стояночный тормоз остается приведенным в действие на протяжении более 15 секунд (при движении).
LO BATT (НИЗКОЕ НАПРЯЖЕНИЕ АКБ)	Check engine	Недостаточный заряд АКБ. Проверьте напряжение АКБ и системы зарядки АКБ.
HIGH BATT (ВЫСОКОЕ НАПРЯЖЕНИЕ АКБ)	Check engine	Избыточный заряд АКБ. Проверьте напряжение АКБ и системы зарядки АКБ.
LOW OIL (НИЗКИЙ УРОВЕНЬ МАСЛА) <sup>(1)</sup>	Check engine	Низкое давление масла, немедленно остановите двигатель.
HI TEMP (ПЕРЕГРЕВ ДВИГАТЕЛЯ)	Check engine	Двигатель перегревается, обратитесь к параграфу <i>ПЕРЕГРЕВ ДВИГАТЕЛЯ</i> части <i>ПОИСК И УСТРАНЕНИЕ НЕИСПРАВНОСТЕЙ</i> .
LIMP HOME (АВАРИЙНЫЙ РЕЖИМ)	Check engine	Серьезная неисправность двигателя, препятствующая его нормальной работе, лампа CHECK ENGINE будет мигать, обратитесь к части <i>ПОИСК И УСТРАНЕНИЕ НЕИСПРАВНОСТЕЙ</i> .
CHECK ENGINE (НЕИСПРАВНОСТЬ ДВИГАТЕЛЯ)	Check engine	Неисправность двигателя, лампа CHECK ENGINE будет гореть, обратитесь к части <i>ПОИСК И УСТРАНЕНИЕ НЕИСПРАВНОСТЕЙ</i> .
MAINTENANCE REQUIRED (ТРЕБУЕТСЯ ТЕХНИЧЕСКОЕ ОБСЛУЖИВАНИЕ)	Check engine	Необходимо провести периодическое обслуживание. Обратитесь к авторизованному дилеру Can-Am.
NO ECM COMMUNICATION (НЕТ СВЯЗИ С БЛОКОМ УПРАВЛЕНИЯ ДВИГАТЕЛЕМ)	Check engine	Ошибка соединения между спидометром и блоком управления двигателем. Обратитесь к авторизованному дилеру Can-Am.
DPS FAULT	Check engine	Нарушена нормальная работа усилителя руля. Обратитесь к авторизованному дилеру Can-Am.
TPS FAULT PRESS OVERRIDE BUTTON TO LIMP HOME (НЕИСПРАВНОСТЬ ДАТЧИКА ПОЛОЖЕНИЯ ДРОССЕЛЬНОЙ ЗАСЛОНКИ_НАЖМИТЕ НА КНОПКУ БЛОКИРОВКИ АВТОМАТИКИ ДЛЯ ВКЛЮЧЕНИЯ АВАРИЙНОГО РЕЖИМА)	Check engine	Нарушена нормальная работа датчика положения дроссельной заслонки. Обратитесь к авторизованному дилеру Can-Am.

**ВНИМАНИЕ** <sup>(1)</sup> В случае, если отображается данное сообщение, а контрольная лампа CHECK ENGINE продолжает гореть после запуска двигателя, остановите двигатель. Проверьте уровень моторного масла. При необходимости долейте. В случае, если уровень масла соответствует необходимому, обратитесь к авторизованному дилеру Can-Am. Не эксплуатируйте мотовездеход до починки.

**СТРАНИЦА ПРЕДНАМЕРЕННО ОСТАВЛЕНА  
НЕЗАПОЛНЕННОЙ**

***ГАРАНТИЙНЫЕ  
ОБЯЗАТЕЛЬСТВА***

---

## **ОГРАНИЧЕННЫЕ ГАРАНТИЙНЫЕ ОБЯЗАТЕЛЬСТВА КОМПАНИИ BRP ДЛЯ ЕВРОПЕЙСКОЙ ЭКОНОМИЧЕСКОЙ ЗОНЫ, СОДРУЖЕСТВА НЕЗАВИСИМЫХ ГОСУДАРСТВ И ТУРЦИИ: НА МОТОВЕЗДЕХОДЫ CAN-AM™ ATV 2015 МОДЕЛЬНОГО ГОДА**

### **1) ПРЕДМЕТ ГАРАНТИЙНЫХ ОБЯЗАТЕЛЬСТВ**

Bombardier Recreational Products Inc. (далее BRP)\* гарантирует отсутствие дефектов материалов и производственных дефектов в мотовездеходах Can-Am ATV 2015 года, проданных авторизованным дистрибьютором/дилером BRP в странах Европейской Экономической Зоны, в которую входят страны Европейского Союза, Норвегия, Исландия и Лихтенштейн (ЕЭЗ), в странах Содружества Независимых Государств, включая Украину и Туркменистан (СНГ) и в Турции, в течение срока и на условиях, указанных ниже.

На подлиннике аксессуаров Can-Am ATV, установленные авторизованным дистрибьютором/дилером Can-Am ATV во время продажи нового, неиспользованного мотовездехода Can-Am ATV 2015 модельного года, распространяются те же гарантийные обязательства, что и на сам мотовездеход.

Настоящая ограниченная гарантия не является действительной в случаях: (1) мотовездеход эксплуатировался, в том числе и предыдущим владельцем, в гонках и других соревновательных мероприятиях, или (2) в конструкцию мотовездехода были внесены изменения или произведены модификации, отрицательно повлиявшие на его работу, технические характеристики и надежность, или такие изменения, которые изменили назначение мотовездехода.

### **2) ОГРАНИЧЕНИЕ ГАРАНТИЙНЫХ ОБЯЗАТЕЛЬСТВ**

В ПРЕДЕЛАХ, УСТАНОВЛЕННЫХ ЗАКОНОМ, ДАННЫЕ ГАРАНТИЙНЫЕ ОБЯЗАТЕЛЬСТВА ЯВЛЯЮТСЯ ИСКЛЮЧИТЕЛЬНЫМИ И НЕ ПРЕДУСМАТРИВАЮТ НИКАКИХ ИНЫХ ГАРАНТИЙНЫХ ОБЯЗАТЕЛЬСТВ, ВЫРАЖЕННЫХ ИЛИ ПОДРАЗУМЕВАЮЩИХСЯ, В ТОМ ЧИСЛЕ ГАРАНТИЙ КОММЕРЧЕСКОЙ ЦЕННОСТИ ИЗДЕЛИЯ ИЛИ ЕГО СООТВЕТСТВИЯ КАКОМУ-ЛИБО ОПРЕДЕЛЕННОМУ ПРЕДНАЗНАЧЕНИЮ. СРОК ДЕЙСТВИЯ ПОДРАЗУМЕВАЮЩИХСЯ ГАРАНТИЙ В ЧАСТИ, НЕ ДОПУСКАЮЩЕЙ ИСКЛЮЧЕНИЯ, ОГРАНИЧЕН СРОКОМ ВЫРАЖЕННЫХ ГАРАНТИЙ. ДАННЫЕ ГАРАНТИЙНЫЕ ОБЯЗАТЕЛЬСТВА НЕ РАСПРОСТРАНЯЮТСЯ НА ЗАКОНОМЕРНЫЙ ИЛИ СЛУЧАЙНЫЙ УЩЕРБ. В ПРЕДЕЛАХ НЕКОТОРЫХ ТЕРРИТОРИАЛЬНЫХ ЕДИНИЦ НЕ ДОЗВОЛЯЕТСЯ ИСКЛЮЧАТЬ ИЛИ ОГРАНИЧИВАТЬ ОТВЕТСТВЕННОСТЬ ПО УКАЗАННЫМ ВЫШЕ ОБСТОЯТЕЛЬСТВАМ, И ПОЭТОМУ ПРИВЕДЕННЫЕ ВЫШЕ ИСКЛЮЧЕНИЯ ИЛИ ОГРАНИЧЕНИЯ МОГУТ НЕ ОТНОСИТЬСЯ К ВАМ ЛИЧНО. НАСТОЯЩИЕ ГАРАНТИЙНЫЕ ОБЯЗАТЕЛЬСТВА ДАЮТ ВАМ ОПРЕДЕЛЕННЫЕ ПРАВА, ТАКЖЕ ВЫ МОЖЕТЕ ИМЕТЬ ДРУГИЕ ЗАКОННЫЕ ПРАВА, КОТОРЫЕ МОГУТ МЕНЯТЬСЯ В ЗАВИСИМОСТИ ОТ МЕСТА ПРОЖИВАНИЯ.

Ни дистрибьютор, ни дилер Can-Am ATV, ни какое-либо иное лицо не уполномочены совершать действия, делать заявления или давать гарантии, отличные от приведенных в настоящих гарантийных обязательствах, и, будучи сделаны, такие действия, заявления или гарантии не будут иметь исковой силы в отношении компании BRP.

BRP оставляет за собой право на изменения данной гарантии в любое время, при этом подразумевается, что такие изменения не могут быть применены к мотовездеходам, проданным на ранее действовавших условиях осуществления гарантийных обязательств.

### **3) ИСКЛЮЧЕНИЯ ИЗ ГАРАНТИЙНЫХ ОБЯЗАТЕЛЬСТВ**

Гарантия ни при каких условиях не распространяется на нижеследующие случаи:

- Естественный износ узлов и деталей;
- Затраты на детали, смазочные материалы и работы, произведенные во время технического обслуживания;

- 
- Повреждения, связанные пренебрежением или нарушением правил ухода и/или хранения, которые изложены в настоящем Руководстве по эксплуатации;
  - Повреждения, возникшие в результате демонтажа узлов, неправильного ремонта или обслуживания, внесения изменений в конструкцию, использования не рекомендованных деталей и ремонта, выполненного не авторизованным дистрибьютором/дилером Can-Am ATV;
  - Повреждения, возникшие в результате демонтажа компонентов, неправильного ремонта или технического обслуживания, внесения изменений в конструкцию или использования запасных частей или аксессуаров, не произведенных или не одобренных компанией BRP, которые в силу объективных умозаключений, являются либо несовместимыми с изделием, либо ухудшают его работу, характеристики и надежность, или являющиеся результатом ремонта, выполненного специалистами не авторизованного дистрибьютора/дилера Can-Am ATV.
  - Повреждения, возникшие в результате неправильного или недопустимого использования изделия, участия в гонках и нарушения правил эксплуатации изделия, изложенных в настоящем Руководстве по эксплуатации.
  - Повреждения, возникшие вследствие применения не рекомендованных сортов топлива, моторного масла и иных смазочных материалов (обратитесь к соответствующим разделам настоящего Руководства);
  - Повреждения, возникшие в результате коррозии, окисления или воздействия природных факторов;
  - Случайный или закономерный ущерб, связанный, но не ограниченный, с буксировкой, затратами на транспортировку, хранением, телефонными вызовами, арендой, использованием такси, выплатой кредитов и страховых взносов, потерей времени, потерей дохода или временными затратами, вызванными перерывами в эксплуатации, в результате проведения технического обслуживания и ремонта.

#### **4) СРОК ДЕЙСТВИЯ ГАРАНТИЙНЫХ ОБЯЗАТЕЛЬСТВ**

Гарантийный срок исчисляется со дня доставки изделия первому покупателю или с первого дня эксплуатации изделия, в зависимости от того, что наступит раньше, и устанавливается на период:

**ДВАДЦАТЬ ЧЕТЫРЕ (24) ПОСЛЕДОВАТЕЛЬНЫХ МЕСЯЦА**, если мотовездеход приобретен для личного использования.

**ШЕСТЬ (6) ПОСЛЕДОВАТЕЛЬНЫХ МЕСЯЦЕВ**, если мотовездеход приобретен для коммерческого использования или проката.

Считается, что мотовездеход находится в коммерческой эксплуатации, если он используется для получения дохода, выполнения любых работ или сдается в аренду в любой период срока гарантийного обслуживания. Мотовездеход также считается находящимся в коммерческой эксплуатации, если в любой момент в течение гарантийного срока, он лицензирован для коммерческого использования.

Ремонт и замена деталей, а также выполнение операций технического обслуживания не являются основанием для продления гарантийного срока.

Необходимо иметь в виду, что продолжительность гарантийного периода, как и другие аспекты гарантий, регулируются местным законодательством.

#### **5) УСЛОВИЯ ПРИЗНАНИЯ ГАРАНТИЙНЫХ ОБЯЗАТЕЛЬСТВ**

Данная гарантия действительна только при нижеследующих условиях:

- Мотовездеход Can-Am ATV 2015 модельного года приобретен первым владельцем в новом, не эксплуатировавшемся состоянии у авторизованного дистрибьютора/дилера Can-Am ATV, уполномоченного распространять технику в стране, где совершена покупка (далее дистрибьютор/дилер Can-Am ATV);
- Мотовездеход Can-Am ATV прошел предпродажную подготовку в соответствии с требованиями BRP, что подтверждено соответствующими документами;
- Мотовездеход Can-Am ATV зарегистрирован дистрибьютором/дилером Can-Am ATV в установленном порядке;

- 
- Мотовездеход Can-Am ATV 2015 модельного года должен быть приобретен на территории ЕЭЗ, СНГ или Турции, постоянным жителем соответствующего государства; и
  - Мотовездеход Can-Am ATV регулярно проходит техническое обслуживание в соответствии с регламентом, приведенным в настоящем Руководстве, что является обязательным условием признания действительности гарантийных обязательств. Компания BRP оставляет за собой право потребовать доказательства надлежащего ухода и выполнения соответствующего обслуживания изделия.

В случае несоблюдения хотя бы одного из приведенных выше условий компания BRP не несет ответственности по гарантийным обязательствам перед любым пользователем. Указанные ограничения вводятся для того, чтобы компания BRP имела возможность гарантировать как безопасность использования своей продукции, так и безопасность потребителей и других людей.

## **6) УСЛОВИЯ ПРИЗНАНИЯ ПРАВА НА ГАРАНТИЙНОЕ ОБСЛУЖИВАНИЕ**

Владелец должен прекратить эксплуатацию мотовездехода, с момента обнаружения неполадки. Владелец должен известить дистрибьютора/дилера Can-Am ATV о дефекте материала или изготовления в течение двух (2) месяцев с момента обнаружения и предоставить беспрепятственный доступ к изделию с целью ремонта. Владелец также должен представить дистрибьютору/дилеру Can-Am ATV доказательство приобретения изделия в новом, не эксплуатировавшемся состоянии и подписать заявку на ремонт/работы до начала ремонта. Все детали, заменяемые в процессе гарантийного ремонта, переходят в собственность компании BRP.

Необходимо иметь в виду, что срок уведомления дистрибьютора/дилера BRP о выявленном дефекте устанавливается местным законодательством.

## **7) ОБЯЗАТЕЛЬСТВА КОМПАНИИ BRP**

В пределах, допускаемых законом, в течение гарантийного срока BRP обязуется, по своему усмотрению, бесплатно отремонтировать или заменить через дистрибьютора/дилера Can-Am ATV любую подлинную деталь, в которой обнаружен дефект материала или изготовления, на подлинную деталь Can-Am ATV при условии нормальной эксплуатации и технического обслуживания мотовездехода в соответствии с данным руководством. Ответственность компании BRP ограничена обязанностью выполнения необходимого ремонта или замены частей. Нарушение условий гарантии не может являться основанием для отмены или аннулирования продажи мотовездехода владельцу. Вы можете иметь иные юридические права, которые в различных странах могут отличаться.

В случае необходимости выполнения обслуживания за пределами страны продажи владелец обязан нести дополнительные расходы согласно местному законодательству, такие как, но не ограниченные, транспортные расходы, страховые расходы, налоги, оплата разрешения, налог на импорт и все другие виды материальных расходов, включая налоги, установленные правительством, региональными и районными органами власти и их территориальными агентствами.

BRP оставляет за собой право вносить улучшения или изменения в свою продукцию без обязательства произвести аналогичную модификацию ранее выпущенных изделий.

## **8) ПЕРЕДАЧА ПРАВ НА ГАРАНТИЙНОЕ ОБСЛУЖИВАНИЕ**

В случае перепродажи изделия права на гарантийное обслуживание в течение оставшегося срока переходят к новому владельцу при условии, что BRP или дистрибьютор/дилер Can-Am ATV в дополнение к координатам нового владельца получает доказательство того, что прежний владелец согласен на передачу прав владения изделием другому лицу.

---

## **9) ПОДДЕРЖКА ПОТРЕБИТЕЛЕЙ**

1. Споры и разногласия, возникшие в связи с применением данных ограниченных гарантийных обязательств, BRP предлагает разрешать на уровне дистрибьютора/дилера. Рекомендуем обсудить проблему с менеджером или владельцем компании-дилера.
2. Если вы не удовлетворены решением по спорному вопросу, обратитесь в Отдел обслуживания потребителей компании-дистрибьютора/дилера.
3. В случае, если спор остается неразрешенным, следует написать в одно из представительств BRP.

**Жители стран, входящих в ЕЭЗ (кроме стран Скандинавии), СНГ, а также Турции могут связаться с европейским представительством:**

### **BRP EUROPE N.V.**

Customer Assistance Center  
Skaldenstraat 125  
9042 Gent  
Belgium  
Tel.: +32 9 218 26 00

**Жители стран Скандинавии могут связаться с представительством в Финляндии:**

### **BRP FINLAND OY**

Service Department  
Isoaavantie 7  
FIN-96320 Rovaniemi  
Finland Tel.: +358 16 3208 111

Контактную информацию о вашем дистрибьюторе/дилере Can-Am вы сможете найти на [www.brp.com](http://www.brp.com).

\* В странах ЕЭЗ изделия распространяются и обслуживаются BRP European Distribution S.A., ее дочерними компаниями и филиалами.

© 2014 Bombardier Recreational Products Inc. Все права защищены.

® ™ Торговые марки компании Bombardier Recreational Products Inc. или ее филиалов.

**СТРАНИЦА ПРЕДНАМЕРЕННО ОСТАВЛЕНА  
НЕЗАПОЛНЕННОЙ**



***ИНФОРМАЦИЯ ДЛЯ  
ВЛАДЕЛЬЦА***

---

## **ГАРАНТИЯ ПРАВ ЛИЧНОСТИ**

Все предоставленные вами сведения личного характера будут использованы с целью обеспечения вашей безопасности и для того, чтобы компания BRP могла выполнить свои гарантийные обязательства. Однако компания BRP и ее филиалы могут использовать данные о покупателях для распространения маркетинговой и рекламной информации о компании BRP и ее продуктах.

Чтобы реализовать свое право на получения консультаций или для внесения изменений в данные, а также для удаления Ваших данных из листа рассылки, обращайтесь в компанию BRP.

**По электронной почте:** [privacyofficer@brp.com](mailto:privacyofficer@brp.com)

**По почте:**  
BRP  
Senior Legal Counsel-Privacy Officer  
726 St-Joseph  
Valcourt QC  
Canada,  
J0E 2L0

---

## **ИЗМЕНЕНИЕ АДРЕСА ВЛАДЕЛЬЦА ИЛИ ПЕРЕПРОДАЖА**

В случае изменения адреса или смены владельца мотовездехода:

- Заполните и отправьте бланк, приведенный в конце руководства, авторизованному дилеру Can-Am или по указанному ниже адресу.
- Передача данных в компанию BRP является обязанностью владельца.

В случае перепродажи мотовездехода приложите также к карте доказательство того, что прежний владелец не против перепродажи.

Это необходимо сделать, прежде всего, из соображений Вашей безопасности, независимо от того, истек срок гарантии или нет. Компания BRP свяжется с вами, когда возникнет необходимость внесения каких-либо изменений в конструкцию мотовездехода.

**В СЛУЧАЕ ХИЩЕНИЯ:** В случае хищения вашего мотовездехода незамедлительно сообщите об этом в компанию BRP или авторизованному дилеру Can-Am. Мы просим вас быть готовым предоставить следующую информацию: ваше имя, адрес, номер телефона, VIN и дату хищения.

### **Страны Скандинавии**

#### **BRP FINLAND OY**

Service Department  
Isoaavantie 7  
FIN-96320 Rovaniemi

### **Другие страны**

#### **BRP EUROPEAN DISTRIBUTION**

Warranty Department  
Chemin de Messidor 5-7  
1006 Lausanne  
Switzerland

**СТРАНИЦА ПРЕДНАМЕРЕННО ОСТАВЛЕНА  
НЕЗАПОЛНЕННОЙ**

# ***СЕРВИСНАЯ КНИЖКА***

Место для вклейки Гарантийного талона



### ГАРАНТИЙНЫЙ ТАЛОН

Код модели  Код Талона

Наименование

Серийный номер

Использование  личное  коммерческое  демонстрация

Дата продажи  число  месяц  год

**Данные о владельце**

Фамилия

Имя

Отчество

Название организации владельца (если владелец юридическое лицо)

ИНН

Адрес

Регион

Район

Населенный пункт

Страна

Индекс

Телефон

Факс



Адрес электронной почты

- Настоящим подтверждаю, что мне предоставлена в полном объеме информация об изделии в соответствии со ст. 10 Закона РФ "О защите прав потребителей", в том числе: об основных потребительских свойствах изделия, о работе всех систем и органов управления изделия; о правилах эффективного и безопасного использования изделия.
- Я ознакомлен с "Гарантийными обязательствами изготовителя", которые являются неотъемлемой частью договора купли-продажи изделия, с обязанностями владельца в части соблюдения правил эксплуатации изделия, установленного регламента технического обслуживания и инструкций по уходу за изделием; с порядком регистрации и учета технического обслуживания.
- Я ознакомлен с комплектацией приобретаемого мной изделия и подтверждаю факт покупки изделия в данном исполнении и в данной комплектации. Претензий к качеству и комплектации изделия не имею.
- Руководство по эксплуатации на русском языке получил.

Подпись владельца

Название официального дилера BRP

ФИО и подпись представителя официального дилера BRP

## ОТМЕТКИ О ПРОХОЖДЕНИИ РЕГЛАМЕНТНЫХ РАБОТ

Проведение регулярного и квалифицированного технического обслуживания транспортного средства является очень важным фактором для поддержания его в технически исправном и безопасном для эксплуатации состоянии. Периодически проверяйте техническое состояние транспортного средства и следуйте указаниям, приведённым в разделе *ТЕХНИЧЕСКОЕ ОБСЛУЖИВАНИЕ*. Невыполнение регулярного технического обслуживания приведёт к отказу производителя от гарантийных обязательств. Условия гарантийного обслуживания приведены в разделе *ГАРАНТИЙНЫЕ ОБЯЗАТЕЛЬСТВА*.

<b>Предпродажная подготовка</b>		
Дата: .....		
Пробег: ..... км		
Наработка: ..... моточасы		
Дилер: .....		
Сервис-менеджер: .....		
Подпись: .....		
Рекомендации: .....		
Следующее техническое обслуживание:		
Дата: .....	Пробег: ..... км	Наработка: ..... моточасы

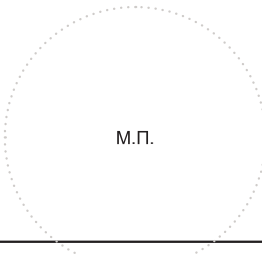
<b>Контрольный осмотр после окончания обкатки</b>		
Дата: .....		
Пробег: ..... км		
Наработка: ..... моточасы		
Дилер: .....		
Сервис-менеджер: .....		
Подпись: .....		
Рекомендации: .....		
Следующее техническое обслуживание:		
Дата: .....	Пробег: ..... км	Наработка: ..... моточасы

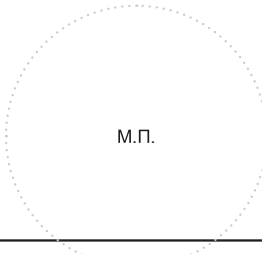
<b>Консервация</b>		
Дата: .....		
Пробег: ..... км		
Наработка: ..... моточасы		
Дилер: .....		
Сервис-менеджер: .....		
Подпись: .....		
Рекомендации: .....		
Следующее техническое обслуживание:		
Дата: .....	Пробег: ..... км	Наработка: ..... моточасы

ОТМЕТКИ О ПРОХОЖДЕНИИ РЕГЛАМЕНТНЫХ РАБОТ

<b>Техническое обслуживание</b> <input type="checkbox"/>
<b>Консервация</b> <input type="checkbox"/>
<b>Предсезонная подготовка</b> <input type="checkbox"/>
Дата: .....
Пробег: ..... КМ
Наработка: ..... моточасы
Дилер: .....
Сервис-менеджер: .....
Подпись: .....
Рекомендации: .....
.....
М.П.
Следующее техническое обслуживание:
Дата: .....
Пробег: ..... КМ
Наработка: ..... моточасы
(в зависимости от того, что наступит раньше)

<b>Техническое обслуживание</b> <input type="checkbox"/>
<b>Консервация</b> <input type="checkbox"/>
<b>Предсезонная подготовка</b> <input type="checkbox"/>
Дата: .....
Пробег: ..... КМ
Наработка: ..... моточасы
Дилер: .....
Сервис-менеджер: .....
Подпись: .....
Рекомендации: .....
.....
М.П.
Следующее техническое обслуживание:
Дата: .....
Пробег: ..... КМ
Наработка: ..... моточасы
(в зависимости от того, что наступит раньше)

<b>Техническое обслуживание</b> <input type="checkbox"/>
<b>Консервация</b> <input type="checkbox"/>
<b>Предсезонная подготовка</b> <input type="checkbox"/>
Дата: .....
Пробег: ..... КМ
Наработка: ..... моточасы
Дилер: .....
Сервис-менеджер: .....
Подпись: .....
Рекомендации: .....
.....
М.П.
Следующее техническое обслуживание:
Дата: .....
Пробег: ..... КМ
Наработка: ..... моточасы
(в зависимости от того, что наступит раньше)

<b>Техническое обслуживание</b> <input type="checkbox"/>
<b>Консервация</b> <input type="checkbox"/>
<b>Предсезонная подготовка</b> <input type="checkbox"/>
Дата: .....
Пробег: ..... КМ
Наработка: ..... моточасы
Дилер: .....
Сервис-менеджер: .....
Подпись: .....
Рекомендации: .....
.....
М.П.
Следующее техническое обслуживание:
Дата: .....
Пробег: ..... КМ
Наработка: ..... моточасы
(в зависимости от того, что наступит раньше)



<b>Техническое обслуживание</b>	<input type="checkbox"/>
<b>Консервация</b>	<input type="checkbox"/>
<b>Предсезонная подготовка</b>	<input type="checkbox"/>
Дата: .....	
Пробег: ..... км	
Наработка: ..... моточасы	
Дилер: .....	
Сервис-менеджер: .....	
Подпись: .....	
Рекомендации: .....	
 <p>М.П.</p>	
Следующее техническое обслуживание:	
Дата: .....	
Пробег: ..... км	
Наработка: ..... моточасы	
<small>(в зависимости от того, что наступит раньше)</small>	

<b>Техническое обслуживание</b>	<input type="checkbox"/>
<b>Консервация</b>	<input type="checkbox"/>
<b>Предсезонная подготовка</b>	<input type="checkbox"/>
Дата: .....	
Пробег: ..... км	
Наработка: ..... моточасы	
Дилер: .....	
Сервис-менеджер: .....	
Подпись: .....	
Рекомендации: .....	
 <p>М.П.</p>	
Следующее техническое обслуживание:	
Дата: .....	
Пробег: ..... км	
Наработка: ..... моточасы	
<small>(в зависимости от того, что наступит раньше)</small>	

<b>Техническое обслуживание</b>	<input type="checkbox"/>
<b>Консервация</b>	<input type="checkbox"/>
<b>Предсезонная подготовка</b>	<input type="checkbox"/>
Дата: .....	
Пробег: ..... км	
Наработка: ..... моточасы	
Дилер: .....	
Сервис-менеджер: .....	
Подпись: .....	
Рекомендации: .....	
 <p>М.П.</p>	
Следующее техническое обслуживание:	
Дата: .....	
Пробег: ..... км	
Наработка: ..... моточасы	
<small>(в зависимости от того, что наступит раньше)</small>	

<b>Техническое обслуживание</b>	<input type="checkbox"/>
<b>Консервация</b>	<input type="checkbox"/>
<b>Предсезонная подготовка</b>	<input type="checkbox"/>
Дата: .....	
Пробег: ..... км	
Наработка: ..... моточасы	
Дилер: .....	
Сервис-менеджер: .....	
Подпись: .....	
Рекомендации: .....	
 <p>М.П.</p>	
Следующее техническое обслуживание:	
Дата: .....	
Пробег: ..... км	
Наработка: ..... моточасы	
<small>(в зависимости от того, что наступит раньше)</small>	







ИЗМЕНЕНИЕ АДРЕСА       ИЗМЕНЕНИЕ ВЛАДЕЛЬЦА

---

**ИДЕНТИФИКАЦИОННЫЙ НОМЕР ТРАНСПОРТНОГО СРЕДСТВА**

--	--

МОДЕЛЬНОМЕР ТРАНСПОРТНОГО СРЕДСТВА

**СТАРЫЙ АДРЕС/  
ПРЕЖНИЙ ВЛАДЕЛЕЦ:** \_\_\_\_\_ Ф.И.О. \_\_\_\_\_

СТРАНА \_\_\_\_\_ ПОЧТОВЫЙ ИНДЕКС \_\_\_\_\_ ГОРОД \_\_\_\_\_

УЛИЦА \_\_\_\_\_ № ДОМА \_\_\_\_\_ № КВАРТИРЫ \_\_\_\_\_

ТЕЛЕФОН \_\_\_\_\_

**НОВЫЙ АДРЕС/  
НОВЫЙ ВЛАДЕЛЕЦ:** \_\_\_\_\_ Ф.И.О. \_\_\_\_\_

СТРАНА \_\_\_\_\_ ПОЧТОВЫЙ ИНДЕКС \_\_\_\_\_ ГОРОД \_\_\_\_\_

УЛИЦА \_\_\_\_\_ № ДОМА \_\_\_\_\_ № КВАРТИРЫ \_\_\_\_\_

ТЕЛЕФОН \_\_\_\_\_

АДРЕС ЭЛЕКТРОННОЙ ПОЧТЫ \_\_\_\_\_

V00A2F

ИЗМЕНЕНИЕ АДРЕСА       ИЗМЕНЕНИЕ ВЛАДЕЛЬЦА

---

**ИДЕНТИФИКАЦИОННЫЙ НОМЕР ТРАНСПОРТНОГО СРЕДСТВА**

--	--

МОДЕЛЬНОМЕР ТРАНСПОРТНОГО СРЕДСТВА

**СТАРЫЙ АДРЕС/  
ПРЕЖНИЙ ВЛАДЕЛЕЦ:** \_\_\_\_\_ Ф.И.О. \_\_\_\_\_

СТРАНА \_\_\_\_\_ ПОЧТОВЫЙ ИНДЕКС \_\_\_\_\_ ГОРОД \_\_\_\_\_

УЛИЦА \_\_\_\_\_ № ДОМА \_\_\_\_\_ № КВАРТИРЫ \_\_\_\_\_

ТЕЛЕФОН \_\_\_\_\_

**НОВЫЙ АДРЕС/  
НОВЫЙ ВЛАДЕЛЕЦ:** \_\_\_\_\_ Ф.И.О. \_\_\_\_\_

СТРАНА \_\_\_\_\_ ПОЧТОВЫЙ ИНДЕКС \_\_\_\_\_ ГОРОД \_\_\_\_\_

УЛИЦА \_\_\_\_\_ № ДОМА \_\_\_\_\_ № КВАРТИРЫ \_\_\_\_\_

ТЕЛЕФОН \_\_\_\_\_

АДРЕС ЭЛЕКТРОННОЙ ПОЧТЫ \_\_\_\_\_

V00A2F



<b>ТРАНСПОРТНОЕ СРЕДСТВО</b>		
МОДЕЛЬ № _____		
<b>ТРАНСПОРТНОЕ СРЕДСТВО</b>		
ИДЕНТИФИКАЦИОННЫЙ НОМЕР (VIN) _____		
<b>ДВИГАТЕЛЬ</b>		
ИДЕНТИФИКАЦИОННЫЙ НОМЕР (EIN) _____		
<b>Владелец:</b> _____		
Ф.И.О. _____		
СТРАНА	ПОЧТОВЫЙ ИНДЕКС	ГОРОД
УЛИЦА	№ ДОМА	№ КВАРТИРЫ
<b>Дата продажи:</b> _____		
ГОД	МЕСЯЦ	ДЕНЬ
<b>Дата истечения</b>		
<b>гарантийного срока:</b> _____		
ГОД	МЕСЯЦ	ДЕНЬ
Заполняется дилером при продаже		

<b>ШТАМП ДИЛЕРА</b>

Рекомендуем проверить у дилера регистрацию Вашего изделия в компании BRP.

Пожалуйста, уточните у вашего дилера, что техника была зарегистрирована в BRP.

При чтении настоящего Руководства, помните что:

**⚠ ПРЕДОСТЕРЕЖЕНИЕ**

**Текст в рамке содержит инструкции, нарушение которых может привести к авариям, несчастным случаям, травмам или гибели людей.**

